

PEDRA BELA PLANO MUNICIPAL DE SANEAMENTO BÁSICO E PLANO MUNICIPAL DE GESTÃO INTEGRADA DE RESÍDUOS SÓLIDOS

2015-2034



VOLUME II

B&B Engenharia Ltda.

PMSB – Plano Municipal de Saneamento Básico e PMGIRS – Plano Municipal de Gestão Integrada de Resíduos Sólidos.

VOLUME II

Pedra Bela, 2015.

Contratante: Fundação Agência das Bacias PCJ.

Rua Alfredo Guedes, nº 1949, sala 604, Ed. Racz Center – CEP: 13416-901 - Piracicaba/SP.

Contratada: B&B Engenharia Ltda.

Endereço: Rua Guararapes, nº 1664, Brooklin – CEP: 04.561-003 – São Paulo/SP.

O presente documento constitui-se na **Versão Final do Plano Municipal de Saneamento Básico e do Plano Municipal de Gestão Integrada de Resíduos Sólidos do Município de Pedra Bela**, apresentando os trabalhos de consultoria desenvolvidos no âmbito do Contrato nº 25/2013, assinado entre a Fundação Agência das Bacias PCJ e a B&B Engenharia Ltda., que tem por objeto a “Elaboração do Plano Municipal de Saneamento Básico conforme a Lei Federal nº 11.445/2007, contendo determinações sobre os Sistemas de Abastecimento de Água Potável, Esgotamento Sanitário, Limpeza Urbana e Manejo de Resíduos Sólidos e Drenagem Urbana e Manejo de Águas Pluviais, bem como o desenvolvimento do Plano Municipal de Gestão Integrada de Resíduos Sólidos, em conformidade com a Lei Federal nº 12.305/2010”.

Com este documento dá-se atendimento ao item 10.1, subitem VII do Termo de Referência que norteia a presente contratação.

Este documento é a associação dos Produtos 1 ao 6, que se constitui como Produto 7, o qual foi elaborado considerando-se os tratamentos decorrentes da análise do Grupo de Trabalho Local constituído pelo município e da fiscalização da Fundação Agência das Bacias PCJ. Tal produto é apresentado em dois volumes, os quais são estruturados da seguinte maneira:

- Volume I: Contempla o diagnóstico da situação da prestação de serviços de saneamento básico (Produto 3), sendo anexos o Plano de Trabalho (Produto 1) e o Plano de Mobilização Social (Produto 2);
- Volume II: Contempla os prognósticos e alternativas para universalização dos serviços de saneamento básico, objetivos e metas (Produto 4); concepção dos programas, projetos e ações necessárias para atingir os objetivos e as metas do PMSB e definição das ações para emergência e contingência (Produto 5); Mecanismos e procedimentos de controle social e dos instrumentos para o monitoramento e avaliação da sistemática da eficiência, eficácia e efetividade das ações programadas (Produto 6). Neste volume também constam como anexos o Relatório de Evidências de Mobilização Social e a Ata da Audiência Pública.

| | |
|--|-----------|
| 1. INTRODUÇÃO | 17 |
| CAPÍTULO I – PROJEÇÃO DA EVOLUÇÃO POPULACIONAL | 19 |
| 2. PROJEÇÃO DA EVOLUÇÃO POPULACIONAL..... | 20 |
| 2.1. CRITÉRIOS PARA DETERMINAÇÃO DAS POPULAÇÕES TOTAL, URBANA E RURAL..... | 22 |
| 2.2. PROJEÇÃO POPULACIONAL DO MUNICÍPIO DE PEDRA BELA NO HORIZONTE DO PLANO | 22 |
| 3. RESULTADOS OBTIDOS DA APLICAÇÃO DOS CRITÉRIOS ESTABELECIDOS | 25 |
| 4. POPULAÇÃO FLUTUANTE | 28 |
| CAPÍTULO II – PROGNÓSTICOS E CONCEPÇÃO DO SISTEMA DE ABASTECIMENTO DE ÁGUA..... | 31 |
| 5. OBJETIVOS ESPECÍFICOS DO SISTEMA DE ABASTECIMENTO DE ÁGUA..... | 32 |
| 6. PROJEÇÃO DAS DEMANDAS FUTURAS DOS SERVIÇOS DE ABASTECIMENTO DE ÁGUA..... | 33 |
| 6.1. CRITÉRIOS DE PROJEÇÃO ADOTADOS PARA O SAA..... | 33 |
| 6.2. VALORES APURADOS NAS PROJEÇÕES DO SAA..... | 36 |
| 7. CONCEPÇÃO DO SISTEMA DE ABASTECIMENTO DE ÁGUA..... | 39 |
| 7.1. AVALIAÇÃO DA DISPONIBILIDADE HÍDRICA | 39 |
| 7.2. CONCEPÇÃO PROPOSTA PARA O SISTEMA DE ABASTECIMENTO DE ÁGUA DA ÁREA URBANA..... | 39 |
| 7.3. CONCEPÇÃO PROPOSTA PARA O SISTEMA DE ABASTECIMENTO DE ÁGUA DA ZONA RURAL..... | 40 |
| 7.4. NECESSIDADES GLOBAIS DO SISTEMA DE ABASTECIMENTO DE ÁGUA DA ÁREA URBANA.. | 47 |
| 8. INVESTIMENTOS NECESSÁRIOS NO SISTEMA DE ABASTECIMENTO DE ÁGUA | 57 |
| 8.1. INVESTIMENTOS APURADOS PARA O SISTEMA DE ABASTECIMENTO DE ÁGUA..... | 57 |
| CAPÍTULO III – PROGNÓSTICOS E CONCEPÇÃO DO SISTEMA DE ESGOTAMENTO SANITÁRIO | 62 |
| 9. OBJETIVOS ESPECÍFICOS DO SISTEMA DE ESGOTAMENTO SANITÁRIO..... | 63 |
| 10. PROJEÇÃO DAS DEMANDAS FUTURAS DOS SERVIÇOS DE ESGOTAMENTO SANITÁRIO | 64 |
| 10.1. CRITÉRIOS DE PROJEÇÃO ADOTADOS PARA O SISTEMA DE ESGOTAMENTO SANITÁRIO... .. | 64 |
| 11. CONCEPÇÃO DO SISTEMA DE ESGOTAMENTO SANITÁRIO..... | 67 |
| 11.1. CONCEPÇÃO PROPOSTA PARA O SISTEMA DE ESGOTAMENTO SANITÁRIO DA ÁREA URBANA..... | 67 |

| | |
|---|------------|
| 11.2. CONCEPÇÃO PROPOSTA PARA OS SISTEMA DE ESGOTAMENTO SANITÁRIO NA ÁREA RURAL..... | 70 |
| 11.3. NECESSIDADES GLOBAIS DO SISTEMA DE ESGOTAMENTO SANITÁRIO NA ÁREA URBANA | 79 |
| 12. INVESTIMENTOS NECESSÁRIOS PARA O SISTEMA DE ESGOTAMENTO SANITÁRIO..... | 84 |
| 12.1. INVESTIMENTOS APURADOS PARA O SES | 84 |
| CAPÍTULO IV – PROGRAMAS, PROJETOS E AÇÕES PARA ATINGIR AS METAS DE UNIVERSALIZAÇÃO – SAA E SES..... | 88 |
| 13. PROGRAMAS PROJETOS E AÇÕES PARA ATINGIR AS METAS DE UNIVERSALIZAÇÃO..... | 89 |
| 13.1. PROGRAMAS, PROJETOS E AÇÕES DE GESTÃO..... | 89 |
| 13.2. PROGRAMAS DE INVESTIMENTOS EM OBRAS DE AMPLIAÇÃO E RENOVÇÃO DOS SISTEMAS OPERACIONAIS..... | 94 |
| 13.3. INVESTIMENTOS TOTAIS PREVISTOS NO PLANO..... | 95 |
| 14. PREVISÃO DE RECEITAS E DESPESAS DOS SERVIÇOS DE ABASTECIMENTO DE ÁGUA E ESGOTAMENTO SANITÁRIO..... | 99 |
| 14.1. PREVISÃO DE RECEITAS | 99 |
| 14.2. PREVISÃO DE DESPESAS | 100 |
| 15. ANÁLISE ECONÔMICO-FINANCEIRA..... | 102 |
| CAPÍTULO V – PROGNÓSTICO E CONCEPÇÃO DO SISTEMA DE LIMPEZA URBANA E MANEJO DE RESÍDUOS SÓLIDOS | 106 |
| 16. MODELO DE GESTÃO DOS SERVIÇOS DE LIMPEZA URBANA E MANEJO DE RESÍDUOS SÓLIDOS | 107 |
| 17. MODELO TECNOLÓGICO PARA MANEJO DOS RESÍDUOS SÓLIDOS | 109 |
| 17.1. MODELO TECNOLÓGICO E DE GESTÃO PROPOSTO PELO CIBRA..... | 109 |
| 17.2. MODELO TECNOLÓGICO ALTERNATIVO..... | 119 |
| 18. CARACTERIZAÇÃO FÍSICA DOS RESÍDUOS SÓLIDOS URBANOS DO MUNICÍPIO | 122 |
| 18.1. ESTUDO GRAVIMÉTRICO | 123 |
| 19. OBJETIVOS E METAS PARA O MUNICÍPIO DE PEDRA BELA | 126 |
| 19.1. OBJETIVOS E METAS PARA OS RESÍDUOS DOMICILIARES E DE LIMPEZA PÚBLICA | 126 |
| 19.2. OBJETIVOS E METAS PARA OS RESÍDUOS SÓLIDOS DE CONSTRUÇÃO CIVIL | 135 |
| 19.3. OBJETIVOS E METAS PARA OS RESÍDUOS VOLUMOSOS..... | 140 |

| | |
|---|------------|
| 19.4. OBJETIVOS E METAS PARA OS RESÍDUOS VERDES | 141 |
| 19.5. OBJETIVOS E METAS PARA OS RESÍDUOS DE SERVIÇO DE SAÚDE..... | 142 |
| 19.6. OBJETIVOS E METAS PARA OS RESÍDUOS DE LOGÍSTICA REVERSA | 143 |
| 20. PROGRAMAS, PROJETOS E AÇÕES PARA ATENDIMENTO DAS DEMANDAS..... | 148 |
| 20.1. RESUMO DAS AÇÕES PREVISTAS NOS PROGRAMAS | 160 |
| 21. INVESTIMENTOS NECESSÁRIOS PARA OS SISTEMA DE LIMPEZA URBANA E MANEJO DE RESÍDUOS SÓLIDOS | 163 |
| 21.1. RESÍDUOS SÓLIDOS DOMICILIARES – CRITÉRIOS DE DIMENSIONAMENTO E AVALIAÇÃO | 163 |
| 21.2. RESÍDUOS SÓLIDOS DA CONSTRUÇÃO CIVIL – CRITÉRIOS DE DIMENSIONAMENTO E AVALIAÇÃO | 164 |
| 21.3..RESUMO DOS CUSTOS DE IMPLANTAÇÃO E OPERAÇÃO DAS INSTALAÇÕES DE MANEJO DE RESÍDUOS SÓLIDOS | 165 |
| 22. PREVISÃO DE DESPESAS E RECEITAS POTENCIAIS COM OS SERVIÇOS DE COLETA E MANEJO DE RESÍDUOS SÓLIDOS | 170 |
| 22.1. DESPESAS COM RESÍDUOS SÓLIDOS..... | 170 |
| 22.2. RECEITAS POTENCIAIS COM RESÍDUOS SÓLIDOS | 171 |
| 23. ANÁLISE DA SUSTENTABILIDADE ECONÔMICO-FINANCEIRA..... | 175 |
| 23.1. CONSIDERAÇÕES FINAIS | 179 |
| CAPÍTULO VI – PROGNÓSTICO E CONCEPÇÃO DO SISTEMA DE DRENAGEM URBANA E MANEJO DE ÁGUAS PLUVIAIS | 182 |
| 24. MODELO DE GESTÃO DOS SERVIÇOS DE DRENAGEM URBANA E MANEJO DE ÁGUAS PLUVIAIS | 183 |
| 24.1. PRINCÍPIOS, OBJETIVOS E ESTRATÉGIAS DO SISTEMA DE MANEJO DE ÁGUAS PLUVIAIS | 185 |
| 25. OBJETIVOS E METAS PRETENDIDOS COM A IMPLANTAÇÃO DO PMSB | 188 |
| 26. ALTERNATIVAS PARA O ATENDIMENTO DAS DEMANDAS | 189 |
| 26.1. DIRETRIZES PARA O CONTROLE DE ESCOAMENTO NA FONTE | 189 |
| 26.2. DIRETRIZES PARA TRATAMENTO DE FUNDO DE VALE | 191 |
| 26.3. DIRETRIZES PARA O CONTROLE DA POLUIÇÃO DIFUSA | 193 |
| 26.4. MEDIDAS MITIGADORAS | 195 |
| 26.5.....DIRETRIZES PARA O MANEJO DO USO DO SOLO E DO CONTROLE DE ÁGUAS PLUVIAIS NA ÁREA RURAL..... | 196 |
| 27. PROGRAMAS E AÇÕES PARA O ATENDIMENTO DAS DEMANDAS | 203 |
| 27.1. PROGRAMA DE GERENCIAMENTO DOS SERVIÇOS DE MANEJO DE ÁGUAS PLUVIAIS | 203 |

| | |
|--|------------|
| 27.2. PROGRAMA DE ADEQUAÇÃO E AMPLIAÇÃO DOS SISTEMAS DE MICRODRENAGEM..... | 204 |
| 27.3. PROGRAMA DE ADEQUAÇÃO E AMPLIAÇÃO DOS SISTEMAS DE MACRODRENAGEM | 204 |
| 27.4.....PROGRAMA DE IMPLANTAÇÃO DE SISTEMA DE MONITORAMENTO, PREVISÃO E ALERTA DE ENCHENTES | 205 |
| 27.5..PROGRAMA DE GESTÃO DO MANEJO DO SOLO E CONTROLE DE ÁGUAS PLUVIAIS NA ÁREA RURAL..... | 205 |
| 28. INVESTIMENTOS NECESSÁRIOS PARA O SISTEMA DE MANEJO DE ÁGUAS PLUVIAIS..... | 207 |
| 28.1. MEDIDAS NÃO ESTRUTURAIS..... | 207 |
| 28.2. MEDIDAS ESTRUTURAIS | 208 |
| 29. PREVISÃO DE DESPESAS COM A MANUTENÇÃO DO SISTEMA DE MANEJO DE ÁGUAS PLUVIAIS | 212 |
| 30. ANÁLISE DA SUSTENTABILIDADE ECONÔMICO-FINANCEIRA | 213 |
| CAPÍTULO VII – DIRETRIZES DE CARÁTER GERAL PARA A GESTÃO DO PMSB E PMGIRS | 218 |
| 31. MECANISMOS DE GESTÃO ECONÔMICO-FINANCEIRA | 219 |
| 31.1. SITUAÇÃO DO ENDIVIDAMENTO MUNICIPAL | 219 |
| 31.2. ALTERNATIVAS E FONTES DE RECURSOS | 220 |
| 31.3. MODELOS ALTERNATIVOS DE OBTENÇÃO DE RECURSOS..... | 225 |
| 31.4. PROGRAMAS GOVERNAMENTAIS DE INTERESSE AO PMSB..... | 226 |
| 32. MECANISMOS DE AVALIAÇÃO, REGULAÇÃO E CONTROLE SOCIAL..... | 233 |
| 32.1. AÇÕES PARA IMPLEMENTAÇÃO DO PMSB | 233 |
| 32.2. INSTRUMENTOS DE AVALIAÇÃO E MONITORAMENTO | 235 |
| 32.3. DIRETRIZES PARA A REGULAÇÃO DOS SERVIÇOS | 236 |
| 32.4. DIRETRIZES PARA A FORMATAÇÃO DE INSTRUMENTOS DE CONTROLE E PARTICIPAÇÃO DA SOCIEDADE | 237 |
| 32.5. DIRETRIZES PARA O ACOMPANHAMENTO DO PMSB E PMGIRS..... | 238 |
| 33. INDICADORES DE INTERESSE PARA ACOMPANHAMENTO DAS METAS | 240 |
| 33.1. INDICADORES DE DESEMPENHO | 240 |
| 33.2.INDICADORES PARA O SISTEMA DE LIMPEZA URBANA E MANEJO DE RESÍDUOS SÓLIDOS | 258 |
| 33.3. INDICADORES DO SISTEMA DE DRENAGEM URBANA E MANEJO DE ÁGUAS PLUVIAIS ... | 260 |
| 34. PLANO DE EMERGÊNCIA E CONTINGÊNCIA | 263 |
| 34.1. CENÁRIOS DE EVENTOS DE EMERGÊNCIA E MEDIDAS DE CONTINGÊNCIA..... | 264 |
| 34.2. PLANEJAMENTO PARA ESTRUTURAÇÃO OPERACIONAL DO PAE-SAN..... | 270 |
| 34.3. MEDIDAS PARA ELABORAÇÃO DO PAE-SAN | 270 |

| | |
|---|-----|
| 34.4. MEDIDAS PARA VALIDAÇÃO DO PAE-SAN..... | 271 |
| 34.5. MEDIDAS PARA ATUALIZAÇÃO DO PAE-SAN..... | 271 |
| 34.6. NECESSIDADES DE OUTROS PLANOS DE GESTÃO DE RISCO..... | 271 |
| 35. COMPATIBILIDADE COM OUTROS PLANOS SETORIAIS..... | 276 |
| 36. REFERÊNCIAS BIBLIOGRÁFICAS | 278 |
| 37. PEÇAS GRÁFICAS..... | 284 |
| 38. ANEXOS..... | 285 |

| | |
|--|-----|
| Figura 1 - Esquema de Contaminação de Poços Rasos por Fossa. | 41 |
| Figura 2 - Proteção de Poços Rasos. | 42 |
| Figura 3 - Garrafa Dosadora de Cloro. | 43 |
| Figura 4 - Instalação de Clorador Embrapa na Rede de Captação de Água..... | 44 |
| Figura 5 - Estrutura da Fossa Séptica Biodigestora. | 71 |
| Figura 6 - Esquema em Corte de um Jardim Filtrante. | 72 |
| Figura 7 - Esquema de um tanque séptico..... | 73 |
| Figura 8 - Esquema da Distribuição de Sumidouros de um Tanque Séptico..... | 74 |
| Figura 9 - Exemplo de Estação de Tratamento de Esgoto Compacta..... | 75 |
| Figura 10 - Modelo de Gestão. | 108 |
| Figura 11 - Fluxograma do Plano Diretor de Manejo de Águas Pluviais. | 184 |

| | |
|--|----|
| Tabela 1 - População Residente Conforme Censos do IBGE (1970 a 2010)..... | 23 |
| Tabela 2 - Evolução Populacional Segundo a Projeção da Fundação SEADE. | 23 |
| Tabela 3 - Grau de Urbanização Prevista no Plano de Bacias. | 23 |
| Tabela 4 - Projeção Populacional 2010 - 2035. | 25 |
| Tabela 5 - Situação de Ocupação dos Domicílios em 2010. | 28 |
| Tabela 6 - Projeção da População Flutuante..... | 29 |
| Tabela 7 - Projeção das Demandas de Água..... | 38 |
| Tabela 8 - Estimativa da População nos Aglomerados Populacionais do Município..... | 46 |
| Tabela 9 - Necessidades Futuras do SAA dos Aglomerados Populacionais do Município. | 47 |
| Tabela 10 - Estimativas de Custos para o SAA dos Aglomerados Populacionais do Município. | 47 |
| Tabela 11 - Demandas de Produção em Função dos Índices de Perdas. | 49 |
| Tabela 12 - Necessidades anuais de ampliações da Reservação..... | 51 |
| Tabela 13 - Ampliação das Ligações de Água..... | 52 |
| Tabela 14 - Ampliação da Hidrometração. | 52 |
| Tabela 15 - Ampliação da Rede Pública de Água. | 54 |
| Tabela 16 - Substituições no Sistema de Distribuição de Água..... | 55 |
| Tabela 17 - Cronograma Físico de Implantação Ações Globais Necessárias do Sistema de Abastecimento de Água..... | 56 |
| Tabela 18 - Cronograma Plurianual dos Investimentos no Sistema de Abastecimento de Água. | 59 |
| Tabela 19 - Cronograma dos Investimentos nos Períodos de Planejamento do PMSB para o Sistema de Abastecimento de Água..... | 60 |
| Tabela 20 - Projeção das Vazões de Coleta de Esgoto. | 65 |
| Tabela 21 - Projeção das Vazões de Tratamento de Esgoto..... | 66 |
| Tabela 22 - Balanço da Carga de DBO. | 69 |
| Tabela 23 - Situação do Atendimento com o Esgotamento Sanitário Conforme Censo IBGE 2010. | 77 |

| | |
|--|-----|
| Tabela 24 - Necessidades Futuras Previstas para o SES dos Bairros da ZEU. | 79 |
| Tabela 25 - Investimentos Futuros Previstos para o SES dos Bairros da ZEU. | 79 |
| Tabela 26 - Implantação do Tratamento de Esgoto. | 80 |
| Tabela 27 - Ampliações das Ligações de Esgoto. | 81 |
| Tabela 28 - Ampliação da Rede Pública de Esgoto. | 82 |
| Tabela 29 - Substituições do Sistema de Esgotamento Sanitário. | 83 |
| Tabela 30 - Custos de Implantação dos Sistemas de Transporte e Tratamento de Esgoto. | 84 |
| Tabela 31 - Cronograma Plurianual dos Investimentos no Sistemas de Esgotamento Sanitário. | 86 |
| Tabela 32 - Cronograma dos Investimentos nos Períodos de Planejamento do PMSB para o Sistema de Esgotamento Sanitário. | 87 |
| Tabela 33 - Investimentos Anuais Previstos no Horizonte do PMSB. | 96 |
| Tabela 34 - Balanço Simplificado. | 102 |
| Tabela 35 - Fluxo de Caixa. | 104 |
| Tabela 36 - Metas Gerais do Plano Cidades Limpas. | 114 |
| Tabela 37 - Parcela dos Investimentos no Ecoparque para o Município de Pedra Bela. | 115 |
| Tabela 38 - Investimentos na Rede Ecopontos para o Município de Pedra Bela. | 115 |
| Tabela 39 - Estimativa de Toneladas tratadas e custos operacionais do RSD (Cenário 1 e Cenário 2) – CISBRA- Pedra Bela. | 115 |
| Tabela 40 - Valorização de resíduos no sistema de manejo de RSD – CISBRA. | 116 |
| Tabela 41 - Quantitativos e Custos das Instalações. | 116 |
| Tabela 42 - Custos operacionais mensais RCC e Volumosos - CISBRA. | 117 |
| Tabela 43 - Valorização mensal dos RCC e Volumosos – CISBRA. | 117 |
| Tabela 44 - Custos Totais Previstos para Município de Pedra Bela no Plano Cidades Limpas. | 118 |
| Tabela 45 - Rateio dos Custos de Obras e Serviços no Ano 2015. | 118 |
| Tabela 46 - Resumo dos Custos para o Ano de 2015. | 119 |
| Tabela 47 - Composição gravimétrica dos resíduos sólidos urbanos coletados no Brasil em 2008. | 122 |
| Tabela 48 - Composição Gravimétrica do Município de Pedra Bela. | 123 |

| | |
|---|-----|
| Tabela 49 - Geração Per Capita de Resíduos Sólidos Domiciliares em Função da População Residente, Conforme Levantamento da CETESB. | 127 |
| Tabela 50 - Projeção da Geração de Resíduos Sólidos Domiciliares..... | 128 |
| Tabela 51 - Projeção das Quantidades de Resíduos Coletados e Reciclados. | 130 |
| Tabela 52 - Evolução das Quantidades de Resíduos Orgânicos para Aproveitamento e Disposição Final em Aterro Sanitário. | 132 |
| Tabela 53 - Cenários de Implantação de um Aterro Sanitário Municipal. | 135 |
| Tabela 54 - Classificação e Destinação de Resíduos da Construção Civil (RCC). | 136 |
| Tabela 55 - Composição Típica dos Resíduos da Construção Civil (RCC). | 137 |
| Tabela 56 - Informações Sobre a Geração de RCC em Diversas Cidades. | 137 |
| Tabela 57 - Projeção da Geração e da Composição dos Resíduos Sólidos da Construção Civil..... | 138 |
| Tabela 58 - Projeção da Geração dos Resíduos Sólidos Volumosos. | 140 |
| Tabela 59 - Projeção da Geração dos Resíduos de Serviços de Saúde. | 143 |
| Tabela 60 - Parâmetros para Projeção da Geração dos Resíduos de Logística Reversa Obrigatória..... | 144 |
| Tabela 61 - Projeção da Geração de Resíduos de Logística Reversa Obrigatória..... | 145 |
| Tabela 62 - Cenário Proposto para a Implantação de Um Novo Aterro Municipal. | 164 |
| Tabela 63 - Resumo dos Custos de Implantação e Operação das Instalações de Manejo dos Resíduos Sólidos Domiciliares..... | 167 |
| Tabela 64 - Resumo dos Custos de Implantação e Operação das Instalações de Resíduos Sólidos da Construção Civil..... | 168 |
| Tabela 65 - Resumo dos Custos Totais de Implantação e Operação das Instalações de Resíduos Sólidos. | 169 |
| Tabela 66 - Parâmetros para Projeção das Despesas com Coleta e Varrição. | 170 |
| Tabela 67 - Projeção das Despesas com os Resíduos Sólidos..... | 171 |
| Tabela 68 - Receitas da Unidade de Triagem (Preços Unitários)..... | 172 |
| Tabela 69 - Distribuição Percentual dos Resíduos Recicláveis Passíveis de Reaproveitamento. | 173 |
| Tabela 70 - Receitas das Unidades de Compostagem (Preços Unitários). | 173 |
| Tabela 71 - Resumo das Receitas Potenciais com RCC..... | 174 |

| | |
|--|-----|
| Tabela 72 - Projeção Anual das Receitas Potenciais com Resíduos Sólidos. | 174 |
| Tabela 73 - Balanço Anual das Despesas, Investimentos e Receitas Potenciais com Resíduos Sólidos.. | 176 |
| Tabela 74 - Resumo das Despesas, Investimentos e Receitas Potenciais por Período. | 177 |
| Tabela 75 - Incidência dos Custos Médios Mensais Conforme PMSB..... | 179 |
| Tabela 76 - Incidência dos Custos Médios Mensais Conforme Plano Cidades Limpas- CISBRA..... | 179 |
| Tabela 77 - Projeção Populacional e Estimativa de Demanda dos Serviços. | 209 |
| Tabela 78 - Estimativa dos custos de ampliação do sistema de microdrenagem. | 210 |
| Tabela 79 - Investimentos na Macrodrenagem..... | 210 |
| Tabela 80 - Estimativa das Despesas com Manutenção do Sistema de Drenagem..... | 212 |
| Tabela 81 - Despesas e Investimentos para o Sistema de Manejo de Águas Pluviais. | 214 |
| Tabela 82 - Composição dos Custos com o Sistema de Manejo de Águas Pluviais. | 215 |
| Tabela 83 - Demonstrativo da Dívida Fundada por exercício com respectivos percentuais em relação à Receita Arrecadada e Receita Corrente Líquida - Município de Pedra Bela. | 220 |
| Tabela 84 - Demonstrativo da Dívida Ativa por exercício, com percentuais de inscrição, recebimento e cancelamento – Município de Pedra Bela..... | 220 |
| Tabela 85 - Metas de Atendimento com Abastecimento de Água..... | 242 |
| Tabela 86 - Índices de qualidade da água desejados no horizonte de Projeto..... | 244 |
| Tabela 87 - Metas de Controle de Perdas. | 246 |
| Tabela 88 - Metas de Cobertura e Atendimento Urbano com Esgotamento Sanitário..... | 248 |
| Tabela 89 - Metas de Tratamento dos Esgotos Coletados. | 249 |
| Tabela 90 - Índices de qualidade de tratamento de esgoto desejados no horizonte de projeto. | 250 |

| | |
|---|-----|
| Quadro 1 - Objetivos Específicos do Sistema de Abastecimento de Água..... | 32 |
| Quadro 2 - Categorias de Performance Técnica – IWA..... | 34 |
| Quadro 3 - Objetivos Específicos do Sistema de Esgotamento Sanitário..... | 63 |
| Quadro 4 - Relação das Principais Ações, Projetos e Programas de Gestão..... | 93 |
| Quadro 5 - Programas de Investimentos em Obras de Ampliação e Renovação dos Sistemas de Água e Esgoto..... | 94 |
| Quadro 6 - Resumo das Ações Previstas nos Programas de RSU..... | 161 |
| Quadro 7 - Principais tipos de poluentes urbanos, suas fontes e impactos produzidos..... | 194 |
| Quadro 8 - Estimativa de Custos das Medidas Não Estruturais..... | 208 |
| Quadro 9 - Prazos de atendimento dos serviços..... | 255 |
| Quadro 10 - Estruturas de atendimento ao público..... | 256 |
| Quadro 11 - Adequação das estruturas de atendimento ao público..... | 256 |
| Quadro 12 - Ações de Contingências Relativas aos Serviços de Abastecimento de Água..... | 265 |
| Quadro 13 - Ações de Contingências Relativas aos Serviços de Esgotamento Sanitário..... | 266 |
| Quadro 14 - Ações de Contingências Relativas aos Serviços de Limpeza Urbana e Manejo de Resíduos Sólidos..... | 268 |
| Quadro 15 - Ações de Contingências Relativas aos Serviços de Drenagem Urbana e Manejo de Águas Pluviais..... | 269 |

| | |
|--|-----|
| Gráfico 1 - Evolução do Grau de Urbanização do Município. | 25 |
| Gráfico 2 - Evolução das Populações Total e Urbana do Município. | 26 |
| Gráfico 3 - Evolução da População Rural do Município. | 27 |
| Gráfico 4 - Análise dos Cenários de Produção. | 50 |
| Gráfico 5 - Evolução da Vazão Média e da Capacidade de Tratamento. | 66 |
| Gráfico 6 - Perfil Geral dos Investimentos. | 97 |
| Gráfico 7 - Distribuição dos Investimentos. | 97 |
| Gráfico 8 - Perfil dos Investimentos no Sistema de Abastecimento de Água. | 98 |
| Gráfico 9 - Perfil dos Investimentos no Sistema de Esgotamento Sanitário. | 98 |
| Gráfico 10 - Metas de Redução da Inadimplência. | 100 |
| Gráfico 11 - Evolução do DEX/por m ³ faturado e da tarifa média. | 103 |
| Gráfico 12 - Composição Gravimétrica Típica dos Resíduos Sólidos Urbanos. | 123 |
| Gráfico 13 - Composição Gravimétrica Simplificada do Município de Pedra Bela. | 124 |
| Gráfico 14 - Composição Gravimétrica Simplificada dos Resíduos Sólidos Secos Recicláveis - Município de Pedra Bela. | 124 |
| Gráfico 15 - Metas de Atendimento com a Coleta de Resíduos Sólidos Domésticos. | 126 |
| Gráfico 16 - Metas de Aproveitamento dos Resíduos Secos Recicláveis. | 129 |
| Gráfico 17 - Evolução das Metas de Aproveitamento dos Resíduos Sólidos Orgânicos (Úmidos)..... | 131 |
| Gráfico 18 - Balanço Entre Produção e Aproveitamento dos Resíduos Sólidos Conforme as Metas Estabelecidas no PMSB..... | 133 |
| Gráfico 19 - Perfil dos Custos com Manejo de Resíduos Sólidos. | 177 |
| Gráfico 20 - Porcentagem dos Custos com Resíduos Sólidos em Relação ao Orçamento Municipal. | 178 |
| Gráfico 21 - Déficit Orçamentário por Domicílio Atendido..... | 179 |
| Gráfico 22 - Relação Percentual dos Custos com o Sistema de Drenagem Urbana. | 215 |
| Gráfico 23 - Porcentagem dos Custos com a Drenagem Urbana em Relação ao Orçamento Municipal. | 216 |
| Gráfico 24 - Evolução do Custo Unitário Anual com Drenagem Urbana. | 217 |

ABILUX – Associação Brasileira da Indústria da Iluminação.
ABINEE – Associação Brasileira da Indústria Elétrica e Eletrônica.
ABNT – Associação Brasileira de Normas Técnicas.
AFQB – Índice de Conformidade das Análises Físico-Químicas e Bacteriológicas.
ANIP – Associação Nacional da Indústria de Pneumáticos.
ANVISA – Agência Nacional de Vigilância Sanitária.
APP – Área de Preservação Permanente.
ARSESP – Agência Reguladora de Saneamento e Energia do Estado de São Paulo.
ASPP – Aterro Sanitário de Porte Pequeno.
ATT – Área de Transbordo e Triagem.
BID – Banco Interamericano de Desenvolvimento.
BIRD – International Bank for Reconstruction and Development.
CCO – Centro de Controle Operacional.
CETESB – Companhia Ambiental do Estado de São Paulo.
CGR – Centro de Gerenciamento de Resíduos.
CISBRA – Consórcio Intermunicipal de Saneamento Básico da Região do Circuito das Águas.
COFINS – Contribuição Para Financiamento da Seguridade Social.
CONAMA – Conselho Nacional do Meio Ambiente.
CSLL – Contribuição Social Sobre o Lucro Líquido.
DEX – Despesas de Exploração.
DMC – Distrito de Medição e Controle.
EEE – Estação Elevatória de Esgoto.
ETE – Estação de Tratamento de Esgoto.
FAT – Fundo de Amparo ao Trabalhador.
FEHIDRO – Fundo Estadual de Recursos Hídricos.
FGTS – Fundo de Garantia do Tempo de Serviço.
FUNASA – Fundação Nacional de Saúde.
IBGE – Instituto Brasileiro de Geografia e Estatística.
LAJIDA – Lucros Antes de Juros, Impostos, Depreciação e Amortização.
LDO – Lei de Diretriz Orçamentária.
LOA – Lei de Orçamento Anual.
PAE-SAN – Plano de Atendimento às Emergências do Saneamento Básico.
PCJ – Piracicaba, Capivari e Jundiá.

PDMAP – Plano Diretor de Manejo de Águas Pluviais.

PMSB – Plano Municipal de Saneamento Básico.

PNRS – Política Nacional de Resíduos Sólidos.

PNSB – Política Nacional de Saneamento Básico.

RCC – Resíduos de Construção Civil.

RDO – Resíduos Domiciliares Orgânicos.

RPU – Resíduos Sólidos Públicos.

RSD – Resíduos Sólidos Domiciliares.

RSS – Resíduos dos Serviços de Saúde.

RSU – Resíduos Sólidos Urbanos.

SAA – Sistema de Abastecimento de Água.

SABESP – Companhia de Saneamento Básico do Estado de São Paulo.

SES – Sistema de Esgotamento Sanitário.

O Plano Municipal de Saneamento Básico (PMSB) e o Plano Municipal de Gestão Integrada de Resíduos Sólidos (PMGIRS) foram elaborados, respectivamente, de acordo com o Artigo 19 da Lei Federal nº 11.445 de 05 de janeiro de 2007, que estabelece as diretrizes nacionais para o saneamento básico e com o Artigo 19 da Lei Federal nº 12.305 de 02 de agosto de 2010, que estabelece o conteúdo mínimo para a elaboração do PMGIRS.

O presente documento, denominado como Volume II, apresenta-se separadamente uma vez que possui um caráter executivo, estabelecendo-se como um instrumento de planejamento sobre o qual a administração pública deverá pautar-se por sua efetivação e a sociedade poderá efetuar a fiscalização sobre o mesmo.

CAPÍTULO I – PROJEÇÃO DA EVOLUÇÃO POPULACIONAL

Neste item apresenta-se a metodologia utilizada para a determinação da evolução da população ao longo do período de estudo do plano, o qual foi definido para 20 anos, com início em 2015, estendendo-se até 2034.

Assim, a sequência da análise é apresentada a partir de:

- Fonte de Informações;
- Estudos Existentes;
- Métodos para Previsões Populacionais;
- Critérios para Determinação das Populações Total, Urbana e Rural do Município.

a. Fonte de Informações

Para a estimativa de evolução populacional do município de Pedra Bela, utilizou-se os dados oficiais do Instituto Brasileiro de Geografia e Estatísticas – IBGE (censos demográficos de 1970, 1980, 1991, 2000 e 2010) e da Fundação Sistema Estadual de Análise de Dados - Fundação SEADE.

b. Estudos Existentes

Como auxílio, levantou-se informações de estudos existentes, onde constam previsões populacionais, objetivando-se manter uma coerência entre estas previsões e as levantadas no presente estudo, de modo que não coexistam informações discrepantes, que levariam a resultados muito diferentes nas etapas posteriores dos estudos, tais como, previsões de demandas, necessidades de investimento, etc.

Portanto, merece destaque o estudo de projeção populacional constante no “Plano das Bacias Hidrográficas dos Rios Piracicaba, Capivari e Jundiá 2010 a 2020 (com propostas de atualização do Enquadramento dos Corpos d’Água e de Programa para Efetivação do Enquadramento dos Corpos d’Água até o ano de 2035)”, onde os estudos que compõem o referido Plano, tiveram início no ano de 2007, de maneira que a base de dados utilizada para a elaboração das previsões populacionais não contempla o censo demográfico realizado pelo IBGE no ano de 2010, pois as informações mais atuais que foram utilizadas, são referentes à contagem populacional dos municípios brasileiros com menos de 200.000 habitantes, realizada pelo IBGE em 2007.

No âmbito do presente PMSB e PMGIRS, tais aspectos justificam a utilização de uma previsão populacional mais atual, a qual considera o Censo 2010, conforme será apresentado nos itens e capítulos posteriores.

c. Métodos para Previsões Populacionais

A estimativa do crescimento populacional pode ser feita com base em diversas metodologias existentes, dentre as quais, dois métodos se destacam:

- Método dos Componentes Demográficos;
- Métodos Matemáticos ou Estatísticos.

O Método dos Componentes Demográficos considera a tendência passada, verificado pelas variáveis demográficas: fecundidade, mortalidade e migração, onde são formuladas hipóteses de comportamento futuro (ALEM SOBRINHO & TSUTIYA, 2000), o qual é expresso pela seguinte equação:

$$\text{Equação 1: } P = P_0 + (N - M) + (I - E)$$

Onde:

- ✓ P e P_0 são, respectivamente, as populações em uma data determinada e a população no período dos estudos;
- ✓ (N - M) representa o crescimento vegetativo no período, sendo N e M os nascimentos e mortes no período, respectivamente;
- ✓ (I - E) representa o crescimento social do período, sendo I as imigrações e, E as emigrações no mesmo período.

Os Métodos Matemáticos utilizam equações matemáticas para a previsão do crescimento populacional em um determinado período, tendo como base, informações conhecidas sobre as populações de períodos anteriores. Os principais métodos matemáticos são: aritmético, geométrico, exponencial e logarítmico.

Estes métodos são amplamente utilizados pela praticidade de execução, dependendo apenas da disponibilidade de informações censitárias de períodos anteriores, através das quais é possível ajustar-se as diversas curvas de regressão existentes, disponíveis no Microsoft Excel, adotando-se a que melhor represente o comportamento estatístico da evolução populacional no período analisado. Para tanto, se utiliza o coeficiente de determinação R^2 , que representa o grau de confiabilidade da equação matemática; quanto mais próximo da unidade estiver, melhor é o ajuste.

O coeficiente de determinação é uma medida da proporção da variação total dos dados em torno da média, assim, por exemplo, um coeficiente igual a 0,9920 significa que o grau de confiabilidade da regressão é de 99,20%.

Os métodos matemáticos, no entanto, que avaliam basicamente tendências, apresentam certas limitações, pois não levam em conta importantes aspectos que compõem a dinâmica do crescimento populacional de uma dada região, como taxas de mortalidade, natalidade, migrações e etc.

Já o Método das Componentes tem como base justamente estes aspectos, assim, tende a ser mais confiável. Por outro lado, esta metodologia, quando comparada com os métodos de regressão matemática, é mais complexa e exige estudos mais elaborados.

No Estado de São Paulo, a Fundação SEADE, realiza previsões populacionais com base no Método dos Componentes Demográficos, para os municípios e regiões do estado. Estas previsões são atualizadas, particularmente, após a divulgação dos dados de novos Censos do IBGE.

Como subsídio à metodologia utilizada, a Fundação SEADE realiza, mensalmente, uma pesquisa nos Cartórios de Registro Civil de todos os municípios do Estado de São Paulo, coletando informações detalhadas sobre o registro legal dos eventos vitais – nascimentos, casamentos e óbitos.

Estas informações, associados àqueles provenientes dos Censos Demográficos, formam a base de dados para aplicação do método dos componentes demográficos pela fundação.

Com base no que foi exposto, e visando permitir a atualização destas projeções com dados constantemente atualizados pela Fundação SEADE, foram adotadas as projeções da mesma para a população total do município. A apresentação detalhada desta metodologia consta no portal eletrônico da Fundação SEADE.

Para as projeções da população urbana e rural, foi adotada a metodologia que será apresentada a seguir.

2.1. CRITÉRIOS PARA DETERMINAÇÃO DAS POPULAÇÕES TOTAL, URBANA E RURAL

a) População Total

No presente PMSB e PMGIRS, adotaram-se os dados dos estudos da Fundação SEADE, referentes ao crescimento da população total do município de Pedra Bela, os quais estão disponíveis no portal eletrônico da referida fundação, constando as projeções da população total para o período de 2011 a 2020 e para os anos de 2020, 2025 e 2030.

Para o restante do período abordado neste PMSB e PMGIRS (2031 a 2034) os dados foram obtidos através do ajuste de uma curva aderente à curva de crescimento populacional do período anterior (2010 a 2030). Para os períodos intermediários (2021 a 2024 e 2026 a 2029), foram feitas interpolações lineares entre cada período.

b) População Urbana

A previsão do crescimento da população urbana foi realizada com base na interpolação de uma curva de crescimento linear da taxa de urbanização do município, entre dois cenários (atual e futuro), conforme o critério a seguir:

- 1) Cenário Inicial: Taxa de Urbanização existente no ano de 2010, conforme Censo IBGE;
- 2) Cenário Futuro: Taxa de urbanização para o ano 2035, conforme o previsto no Plano das Bacias Hidrográficas dos Rios Piracicaba, Capivari e Jundiá 2010 a 2020.

c) População Rural

A população rural foi determinada pela diferença entre a população total e urbana.

2.2. PROJEÇÃO POPULACIONAL DO MUNICÍPIO DE PEDRA BELA NO HORIZONTE DO PLANO

2.2.1. Base de Dados Adotada

A seguir apresentam-se as informações que serviram como base para as projeções populacionais:

a) Resultados dos censos demográficos de 1970 a 2010 elaborados pelo IBGE (Tabela 1).

Tabela 1 - População Residente Conforme Censos do IBGE (1970 a 2010).

| Situação do Domicílio | População Conforme Censos IBGE | | | | |
|-------------------------|--------------------------------|--------------|--------------|--------------|--------------|
| | 1970 | 1980 | 1991 | 2000 | 2010 |
| Total | 5.230 | 4.686 | 5.142 | 5.609 | 5.780 |
| Urbana | 636 | 650 | 887 | 1.205 | 1.440 |
| Rural | 4.594 | 4.036 | 4.255 | 4.404 | 4.340 |
| Grau Urbanização | 12,2% | 13,9% | 17,3% | 21,5% | 24,9% |

Fonte: IBGE.

b) Projeção da população total do município de Pedra Bela, elaborada pela Fundação SEADE (Tabela 2).

Tabela 2 - Evolução Populacional Segundo a Projeção da Fundação SEADE.

| Ano | População Total (hab.) |
|------|------------------------|
| 2011 | 5.799 |
| 2012 | 5.818 |
| 2013 | 5.839 |
| 2014 | 5.859 |
| 2015 | 5.879 |
| 2016 | 5.896 |
| 2017 | 5.912 |
| 2018 | 5.930 |
| 2019 | 5.947 |
| 2020 | 5.964 |
| 2025 | 6.018 |
| 2030 | 6.025 |

Fonte: Fundação SEADE.

c) Cenário tendencial de evolução da urbanização no município conforme Plano de Bacias do PCJ 2010 -2020 (Tabela 3).

Tabela 3 - Grau de Urbanização Prevista no Plano de Bacias.

| Município | Porcentagem da População Urbana (%) | | |
|-------------------|-------------------------------------|-------|------|
| | 2014 | 2020 | 2035 |
| Pedra Bela | 23,0% | 25,0% | 29% |

Fonte: Bacias Hidrográficas dos Rios Piracicaba, Capivari e Jundiá 2010 a 2020.

Como os estudos do referido plano de bacias foi elaborado em uma época anterior ao Censo IBGE 2010, julgou-se conveniente adotar-se apenas o cenário previsto para o fim de plano, 2035, que será menos impactado pela não utilização dos dados do Censo IBGE 2010.

Neste caso, a taxa de urbanização prevista para 2035, foi de 29%, conforme indicado na tabela anterior, o que significa um crescimento não muito significativo da área urbana, da ordem de 23%.

3. RESULTADOS OBTIDOS DA APLICAÇÃO DOS CRITÉRIOS ESTABELECIDOS

Da aplicação dos critérios estabelecidos para a projeção populacional do município de Pedra Bela, foram obtidos os resultados que são apresentados a seguir (Gráfico 1 ao Gráfico 3).

Gráfico 1 - Evolução do Grau de Urbanização do Município.

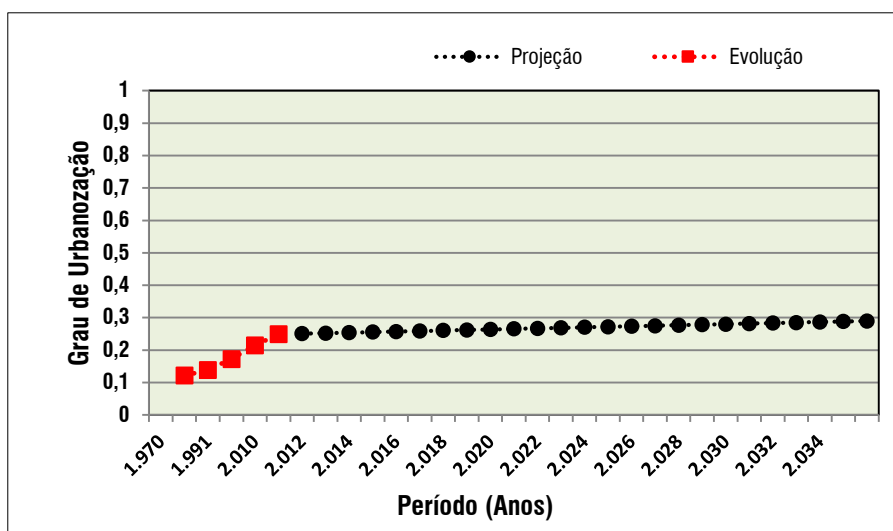

Fonte: Elaborado por B&B Engenharia Ltda., 2015.

A Tabela 4 é apresentada de acordo com os critérios citados no Item 3.1., ou seja, são elencados os dados de entrada a partir do ano de 2010, respeitando-se as informações coletadas no Censo IBGE 2010 e na Projeção Populacional da Fundação SEADE. Finaliza-se então, a apresentação dos dados no ano de 2035, os quais constam no Plano de Bacias do PCJ 2010 – 2020. A partir desta tabela, serão utilizadas as informações de projeção populacional para o período do plano (2015 a 2034).

Tabela 4 - Projeção Populacional 2010 - 2035.

| Ano | População Total (hab) | Grau de Urbanização (%) | População Urbana (hab) | População Rural (hab) | Taxa de Crescimento (%aa) | | |
|-------|-----------------------|-------------------------|------------------------|-----------------------|---------------------------|--------|--------|
| | | | | | Total | Urbano | Rural |
| 2.010 | 5.780 | 24,91% | 1.440 | 4.340 | | | |
| 2.011 | 5.799 | 25,08% | 1.454 | 4.345 | 0,329% | 0,987% | 0,110% |
| 2.012 | 5.818 | 25,24% | 1.468 | 4.350 | 0,328% | 0,982% | 0,109% |
| 2.013 | 5.839 | 25,40% | 1.483 | 4.356 | 0,361% | 1,011% | 0,142% |
| 2.014 | 5.859 | 25,57% | 1.498 | 4.361 | 0,343% | 0,988% | 0,123% |
| 2.015 | 5.879 | 25,73% | 1.513 | 4.366 | 0,341% | 0,983% | 0,121% |
| 2.016 | 5.896 | 25,89% | 1.527 | 4.369 | 0,289% | 0,926% | 0,068% |
| 2.017 | 5.912 | 26,06% | 1.541 | 4.371 | 0,271% | 0,904% | 0,050% |
| 2.018 | 5.930 | 26,22% | 1.555 | 4.375 | 0,304% | 0,934% | 0,083% |
| 2.019 | 5.947 | 26,38% | 1.569 | 4.378 | 0,287% | 0,912% | 0,064% |
| 2.020 | 5.964 | 26,55% | 1.583 | 4.381 | 0,286% | 0,907% | 0,063% |

Tabela 4 - Projeção Popacional 2010 – 2035 (Continuação).

| | | | | | | | |
|-------|-------|--------|-------|-------|--------|--------|---------|
| 2.021 | 5.975 | 26,71% | 1.596 | 4.379 | 0,181% | 0,798% | -0,042% |
| 2.022 | 5.986 | 26,88% | 1.609 | 4.377 | 0,181% | 0,794% | -0,043% |
| 2.023 | 5.996 | 27,04% | 1.621 | 4.375 | 0,180% | 0,790% | -0,044% |
| 2.024 | 6.007 | 27,20% | 1.634 | 4.373 | 0,180% | 0,786% | -0,044% |
| 2.025 | 6.018 | 27,37% | 1.647 | 4.371 | 0,180% | 0,782% | -0,045% |
| 2.026 | 6.019 | 27,53% | 1.657 | 4.362 | 0,023% | 0,621% | -0,202% |
| 2.027 | 6.021 | 27,69% | 1.667 | 4.354 | 0,023% | 0,617% | -0,202% |
| 2.028 | 6.022 | 27,86% | 1.678 | 4.345 | 0,023% | 0,614% | -0,203% |
| 2.029 | 6.024 | 28,02% | 1.688 | 4.336 | 0,023% | 0,610% | -0,203% |
| 2.030 | 6.025 | 28,18% | 1.698 | 4.327 | 0,023% | 0,607% | -0,204% |
| 2.031 | 6.026 | 28,35% | 1.708 | 4.318 | 0,023% | 0,603% | -0,204% |
| 2.032 | 6.028 | 28,51% | 1.719 | 4.309 | 0,023% | 0,600% | -0,205% |
| 2.033 | 6.029 | 28,67% | 1.729 | 4.300 | 0,023% | 0,597% | -0,205% |
| 2.034 | 6.031 | 28,84% | 1.739 | 4.292 | 0,023% | 0,593% | -0,206% |
| 2.035 | 6.032 | 29,00% | 1.749 | 4.283 | 0,023% | 0,590% | -0,207% |

Fonte: IBGE, 2010; Fundação SEADE, 2011; Elaborado por B&B Engenharia Ltda., 2015.

Gráfico 2 - Evolução das Populações Total e Urbana do Município.

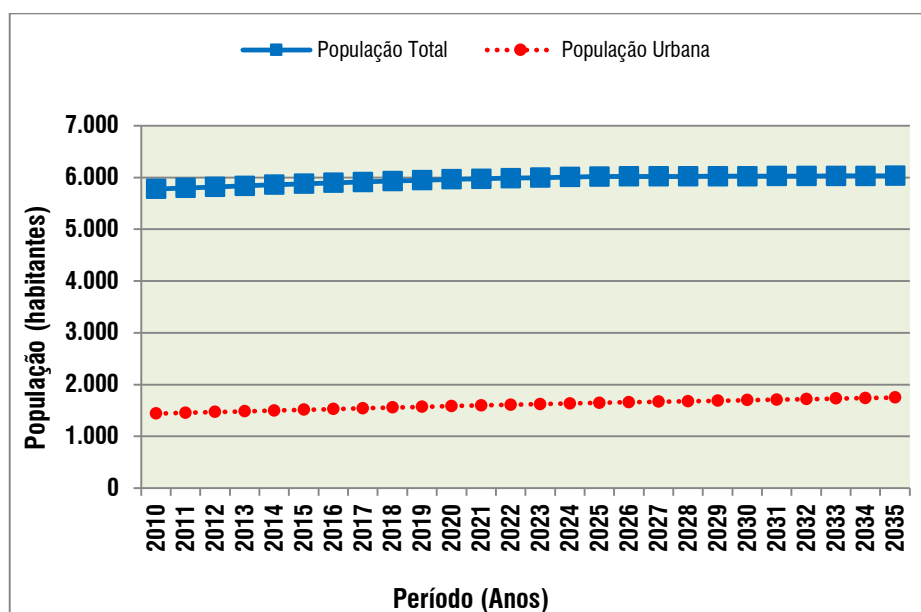

Fonte: Elaborado por B&B Engenharia Ltda., 2015.

Gráfico 3 - Evolução da População Rural do Município.

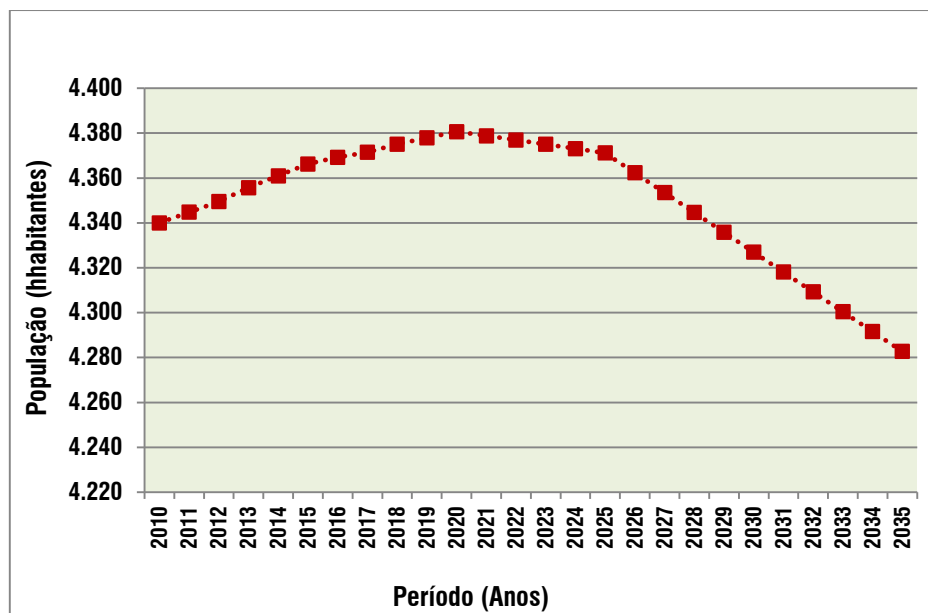

Fonte: Elaborado por B&B Engenharia Ltda., 2015.

Em alguns municípios, além da população residente, ou seja, a população que efetivamente está presente no município em todos os períodos do ano, existe também aquela que permanece no município temporariamente, particularmente, em feriados e finais de semana prolongados. É o caso, por exemplo, de cidades balneárias, estâncias climáticas, estâncias minerais, etc. Sendo esta população denominada como população flutuante.

O afluxo ocasional desta população nos municípios aumenta as demandas por bens e serviços, podendo causar sobrecargas nos mesmos, a ponto de superar a capacidade de atendimento local, ocasionando diversos transtornos, caso a infraestrutura municipal não esteja preparada para tal. Entre os itens impactados pela população flutuante, estão os serviços de saneamento básico, particularmente o abastecimento de água, o esgotamento sanitário, bem como àqueles relacionados aos resíduos sólidos, limpeza pública e coleta de resíduos.

No presente caso, o município de Pedra Bela não se encontra em nenhuma das situações citadas. Contudo, para possibilitar a determinação do impacto causado pela população que ocasionalmente visita o município, foi desenvolvida uma metodologia simplificada de previsão da população flutuante. Assim, tomou-se como base a situação de ocupação dos domicílios, particularmente dos “domicílios particulares não ocupados de uso ocasional”, conforme apresentado na Tabela 5.

Tabela 5 - Situação de Ocupação dos Domicílios em 2010.

| SITUAÇÃO DO DOMICÍLIO | QUANTIDADE |
|--|------------|
| Total de domicílios Particulares ocupados | 1831 |
| Total de domicílios Particulares não ocupados | 0 |
| Total de domicílios Particulares não ocupados de uso ocasional | 392 |
| Total de domicílios Particulares não ocupados vagos | 319 |
| Total de domicílios Particulares | 2542 |
| Total de domicílios Coletivos | 1 |
| Total de domicílios Coletivos com morador | 1 |
| Total de domicílios Coletivos sem morador | 0 |

Fonte: Censo IBGE, 2010.

Como critério de projeção serão adotados os seguintes parâmetros:

- Número de ocupantes de uso ocasional por domicílio: 5 habitantes por domicílio;
- Período de Ocupação: Feriados e fins de semana, num total médio de 111 dias por ano;

- Taxa de crescimento: Igual à adotada para a população total do município.

Os resultados apurados com estes critérios são apresentados na Tabela 6.

Tabela 6 - Projeção da População Flutuante.

| Ano | População flutuante em feriados e fins de semana | Taxa de Crescimento (%) | População Total Residente | População Total em feriados e fins de semana | Acréscimo Percentual |
|-------|--|-------------------------|---------------------------|--|----------------------|
| 2.010 | 1.960 | | 5.780 | 7.740 | 34% |
| 2.011 | 1.966 | 0,329% | 5.799 | 7.765 | 34% |
| 2.012 | 1.973 | 0,328% | 5.818 | 7.791 | 34% |
| 2.013 | 1.980 | 0,361% | 5.839 | 7.819 | 34% |
| 2.014 | 1.987 | 0,343% | 5.859 | 7.846 | 34% |
| 2.015 | 1.994 | 0,341% | 5.879 | 7.873 | 34% |
| 2.016 | 1.999 | 0,289% | 5.896 | 7.895 | 34% |
| 2.017 | 2.005 | 0,271% | 5.912 | 7.917 | 34% |
| 2.018 | 2.011 | 0,304% | 5.930 | 7.941 | 34% |
| 2.019 | 2.017 | 0,287% | 5.947 | 7.964 | 34% |
| 2.020 | 2.022 | 0,286% | 5.964 | 7.986 | 34% |
| 2.021 | 2.026 | 0,181% | 5.975 | 8.001 | 34% |
| 2.022 | 2.030 | 0,181% | 5.986 | 8.015 | 34% |
| 2.023 | 2.033 | 0,180% | 5.996 | 8.030 | 34% |
| 2.024 | 2.037 | 0,180% | 6.007 | 8.044 | 34% |
| 2.025 | 2.041 | 0,180% | 6.018 | 8.059 | 34% |
| 2.026 | 2.041 | 0,023% | 6.019 | 8.061 | 34% |
| 2.027 | 2.042 | 0,023% | 6.021 | 8.062 | 34% |
| 2.028 | 2.042 | 0,023% | 6.022 | 8.064 | 34% |
| 2.029 | 2.043 | 0,023% | 6.024 | 8.066 | 34% |
| 2.030 | 2.043 | 0,023% | 6.025 | 8.068 | 34% |
| 2.031 | 2.044 | 0,023% | 6.026 | 8.070 | 34% |
| 2.032 | 2.044 | 0,023% | 6.028 | 8.072 | 34% |
| 2.033 | 2.045 | 0,023% | 6.029 | 8.074 | 34% |
| 2.034 | 2.045 | 0,023% | 6.031 | 8.076 | 34% |
| 2.035 | 2.045 | 0,023% | 6.032 | 8.077 | 34% |

Fonte: IBGE, 2010; Fundação SEADE, 2011; Elaborado por B&B Engenharia Ltda., 2015.

Conforme se pôde observar, o acréscimo populacional devido à população flutuante representa 34% em relação à população residente total, podendo ser muito mais significativo, dependendo de onde se encontra a maior parte desta população, podendo ser na área urbana ou na área rural.

No contexto levantado junto ao município, definiu-se que este total de população flutuante se divide em: 0 % na área urbana e 100 % na área rural.

CAPÍTULO II – PROGNÓSTICOS E CONCEPÇÃO DO SISTEMA DE ABASTECIMENTO DE ÁGUA

5. OBJETIVOS ESPECÍFICOS DO SISTEMA DE ABASTECIMENTO DE ÁGUA

Os objetivos específicos a serem atendidos com relação ao abastecimento de água devem atender os aspectos indicados no Quadro 1.

Quadro 1 - Objetivos Específicos do Sistema de Abastecimento de Água.

| Objetivos específicos | Objetivos Gerais | | | | | | | | | |
|---|------------------|---|---|---|--|---|---|---|---|-----|
| | 1 | 2 | 3 | 4 | 5 | 6 | 7 | 8 | 9 | 100 |
| Resolver carências de abastecimento, garantindo o fornecimento de água a toda a população, indústria e irrigação. | | | | | | | | | | |
| Promover a qualidade dos serviços de abastecimento de água, ultrapassando-se a “fase da quantidade” para entrar decididamente na “fase da qualidade” e penetrar, o quanto mais possível, na “fase da excelência”. | | | | | | | | | | |
| Reforçar os mecanismos de fiscalização da qualidade da água distribuída. | | | | | | | | | | |
| Estabelecer medidas de apoio à reabilitação dos sistemas existentes e à implementação de novos sistemas. | | | | | | | | | | |
| Criar condições para que a fixação das tarifas obedeça a critérios econômicos saudáveis e a objetivos sociais justos. | | | | | | | | | | |
| Desenvolver medidas para valorização dos recursos humanos, nomeadamente no âmbito da formação profissional dos agentes envolvidos na gestão dos sistemas. | | | | | | | | | | |
| Aumentar a eficiência da utilização da água para irrigação e consumos especiais. | | | | | | | | | | |
| Reforçar a comunicação com a sociedade e promover a educação ambiental. | | | | | | | | | | |
| Objetivos Gerais: | | | | | | | | | | |
| 1. Promoção da Salubridade Ambiental e da Saúde Coletiva; | | | | | 6. Valorização Social e Económica dos Recursos Ambientais; | | | | | |
| 2. Proteção dos Recursos Hídricos e Controle da Poluição; | | | | | 7. Ordenamento do Território; | | | | | |
| 3. Abastecimento de Água às Populações e Atividades Económicas; | | | | | 8. Quadros Normativo e Institucional; | | | | | |
| 4. Proteção da Natureza; | | | | | 9. Sistema Económico-financeiro; | | | | | |
| 5. Proteção Contra Situações Hidrológicas Extremas e Acidentes de Poluição; | | | | | 10. Outros Objetivos. | | | | | |

Fonte: Ministério das Cidades, 2011.

6. PROJEÇÃO DAS DEMANDAS FUTURAS DOS SERVIÇOS DE ABASTECIMENTO DE ÁGUA

6.1. CRITÉRIOS DE PROJEÇÃO ADOTADOS PARA O SAA

Os índices e os parâmetros aqui adotados foram obtidos na fase do diagnóstico, que caracteriza a situação atual do sistema de abastecimento de água e, quando necessário, os mesmos foram confrontados com valores equivalentes observados em outros sistemas de porte semelhante, bem como valores de referência, usualmente adotados em estudos de concepção. Também foram analisadas as informações e indicadores disponíveis no SNIS e no Censo IBGE 2010.

Para as previsões futuras, foram adotadas hipóteses de evolução de alguns parâmetros, tais como os índices de atendimento, índice de perdas e consumo per capita, de acordo com os critérios e motivos expostos a seguir.

6.1.1. Padrões de Atendimento

Atualmente, o município de Pedra Bela possui um índice de atendimento urbano com abastecimento de água de 100%, portanto, a meta de universalização da área urbana do município, ou seja, da área definida como urbana pelo macrozoneamento municipal, está atendida. Entretanto, é uma premissa do PMSB que esta condição seja mantida ao longo de todo período estudado.

6.1.2. População de Projeto

A definição de população de projeto representa a população que demanda água ao sistema público de abastecimento de água, sendo então constituída pela população residente e a população flutuante, na área urbana do município.

No presente caso, a população adotada para o cálculo das demandas existentes na área urbana do município é a população urbana residente, ao longo do período do plano, visto que a população flutuante concentra-se na zona rural, não impactando as demandas de abastecimento de água.

Destaca-se que parte da população definida como rural se encontra na Zona de Expansão Urbana - ZEU, não havendo o impacto no SAA. Este aspecto será melhor detalhado na análise das projeções de demandas da área rural.

6.1.3. Consumo Per Capita

Normalmente, o consumo per capita é influenciado por diversos fatores, tais como melhoria na oferta de água, preço da água, a mudança do perfil socioeconômico da população, a mudança de hábitos da população, etc.

No município de Pedra Bela, na fase de diagnóstico, verificou-se o consumo médio per capita para o período de 2010 a 2013, obtendo-se a média 170,4 l/hab.dia para estes anos. Para fins de projeção de demandas futuras de água, assumiu-se este valor como constante ao longo de todo o período estudado.

Em face às condições cada vez mais restritivas de disponibilidade hídrica nas bacias do PCJ, especialmente nos períodos de estiagem, é recomendável que a prefeitura, junto à SABESP, faça a gestão da demanda de água do município, e promova campanhas de uso racional da água, de modo a reduzir o consumo per capita.

6.1.4. Índice de Perdas de Água

a) Contexto Atual do Índice de Perdas no Município

Segundo Liemberger (2014), a partir da matriz do balanço hídrico – WB-EasyCalc, as categorias de performance técnica dos sistemas de abastecimento de água variam de A até D, em função dos índices de perdas do sistema, conforme mostra o Quadro 2.

Quadro 2 - Categorias de Performance Técnica – IWA.

| Categoria de performance técnica | | ILI | litros/ligação.dia (quando o sistema está pressurizado) numa pressão média de: | | | | |
|----------------------------------|---|--------|---|---------|---------|---------|----------|
| | | | 10 m | 20 m | 30 m | 40 m | 50 m |
| País Desenvolvido | A | 1 - 2 | | < 50 | < 75 | < 100 | < 125 |
| | B | 2 - 4 | | 50-100 | 75-150 | 100-200 | 125-250 |
| | C | 4 - 8 | | 100-200 | 150-300 | 200-400 | 250-500 |
| | D | > 8 | | > 200 | > 300 | > 400 | > 500 |
| País em Desenvolvimento | A | 1 - 4 | < 50 | < 100 | < 150 | < 200 | < 250 |
| | B | 4 - 8 | 50-100 | 100-200 | 150-300 | 200-400 | 250-500 |
| | C | 8 - 16 | 100-200 | 200-400 | 300-600 | 400-800 | 500-1000 |
| | D | > 16 | > 200 | > 400 | > 600 | > 800 | > 1000 |

Fonte: IWA, 2014.

Onde,

- Categoria A: Redução adicional de perda pode não ser econômica, ao menos que haja insuficiência de abastecimento; são necessárias análises mais criteriosas para identificar o custo de melhoria efetiva;
- Categoria B: Potencial para melhorias significativas; considerar o gerenciamento de pressão; práticas melhores de controle ativo de vazamentos, e uma melhor manutenção da rede;
- Categoria C: Registro deficiente de vazamentos; tolerável somente se a água é abundante e barata; mesmo assim, analisar o nível e a natureza dos vazamentos e intensificar os esforços para redução de vazamentos;
- Categoria D: Uso muito ineficiente dos recursos; programa de redução de vazamentos é imperativo e altamente prioritário.

De acordo com os dados levantados junto à SABESP, no Relatório de Diagnóstico, o Índice de Perdas atual é de 6,81%, o que representa 30,30 l/ligação/dia. Nestas condições e considerando o Quadro 2, o município estaria em uma categoria que não justificaria a implantação de um programa intensivo de redução de perdas, implicando apenas na manutenção dos níveis atuais.

b) Definição de Metas de Redução de Perdas

No Plano de Bacias Hidrográficas dos Rios Piracicaba, Capivari e Jundiá 2010 - 2020 foi previsto um Plano de Redução e Controle de Perdas, contemplando todos os municípios inseridos nas bacias hidrográficas do PCJ. No referido plano, foram propostas ações e respectivos investimentos, tomando-se como base a situação inicial do índice de perdas do município, adotando-se o ano de 2008 como referência, e propondo-se metas de redução para os períodos, 2014, 2020 e 2035. O indicador de perdas adotado foi denominado como IPD (índice de perdas na distribuição das águas pós-tratamento, sobre o volume tratado produzido, em percentual).

O IPD é o indicador de referência adotado para definir o desempenho dos sistemas e as necessidades de investimentos dos municípios. A faixa de redução de perdas propostas no plano, variou entre um IPD _{inicial}, referente à situação do município em 2008, e um IPD _{final}, que foi limitado em 25%. Para cada município foi proposto um ritmo de redução de perdas, e respectivos investimentos, em função da situação inicial de perdas do município, conforme o seguinte critério:

- Municípios com $IPD_{inicial} \geq 40\%$ (considerados de desempenho RUIM), têm um ritmo de redução de perdas total de 20% a cada ano, considerado para o investimento em redução de perdas;
- Municípios com $25\% < IPD_{inicial} < 40\%$ (considerados de desempenho REGULAR), terão um ritmo de redução de perdas total de 5% a cada ano, até atingir a meta de menos que 25%;
- Municípios com $IPD_{inicial} \leq 25\%$ (considerados de desempenho BOM) terão seus índices mantidos até final do plano, com um programa de investimentos mínimos.

No caso do município de Pedra Bela, o IPD de 2008 era de 18%, o que significa que o município se encontrava com desempenho BOM, no controle de perdas. Deste modo, como o município possuía IPD inicial menor que 25%, os investimentos foram previstos para a manutenção do IPD.

Além disto, o município se encontra fora das regiões de criticidade em termos de disponibilidade hídrica, de acordo com os critérios do Plano de Bacias PCJ 2010-2020.

A meta estabelecida para o município foi:

- Manutenção do IPD: 18% em todos os períodos 2014, 2020 e 2035.

Conforme constatado na fase de diagnóstico, o desempenho do município em relação à redução do nível de perdas, pode ser considerado excelente. Houve uma redução de 18% para 5,72 %, no período 2008 a 2012 e em 2013 o índice de perdas médio subiu para 6,81%. Índices de perdas desta ordem de grandeza (menor do que 10%) não são usuais, mesmo em países desenvolvidos.

Por outro lado, com base nos dados do SNIS 2013, existem 30 municípios operados pela SABESP, com índice de perdas computados, como sendo menores que 10%, entre os quais se encontra o município de Pedra Bela.

Especificamente no município de Pedra Bela, conforme informações da SABESP, existe confiabilidade na apuração dos índices de perda, assim como tem sido possível mantê-lo em níveis baixos, em função de alguns aspectos facilitadores locais, tais como:

- A extensão das redes e o número de ligações são pequenos, o que facilita a pesquisa e detecção de vazamentos;
- Índices de macromedição e micromedição são de 100%;
- A idade do parque de hidrômetros é menor que 5 anos;
- Os níveis de pressão na rede são baixos.

Assim, no presente plano de saneamento, considerando-se as condições favoráveis acima descritas, julga-se aceitável estabelecer-se como meta, um índice de perdas $\geq 10\%$. Para fins de projeção de demandas será adotado um índice de perdas de 10%, constante em todo período do plano.

6.1.5. Coeficientes de Dia e Hora de Maior Consumo

Os consumos de água, como se sabe, variam ao longo do tempo, em função de demandas concentradas e de variações climáticas. Os coeficientes de dia e hora de maior consumo refletem, respectivamente, os consumos: máximo diário e máximo horário ocorrido no período de um ano, no qual se associa o denominado consumo médio. Para a apuração destes coeficientes é necessário que existam dados de vazões produzidas ao longo de pelo menos um ano, com registros de suas variações diárias e horárias.

Na falta de elementos para apuração destes coeficientes, usualmente, adotam-se os coeficientes bibliográficos e recomendados pelas normas técnicas da ABNT (NBR 12211), as quais são:

- Coeficiente de Dia de Maior Consumo: $K1 = 1,20$;
- Coeficiente de Hora de Maior Consumo: $K2 = 1,50$.

Serão estes, portanto, os coeficientes a serem adotados neste trabalho.

Conhecido o consumo médio anual, obtém-se o consumo máximo diário pela multiplicação do consumo médio por $K1$, e o consumo máximo horário pela multiplicação do consumo máximo diário por $K2$.

6.2. VALORES APURADOS NAS PROJEÇÕES DO SAA

Com base na evolução da população urbana do município e nos critérios estabelecidos nos itens anteriores, são analisados os seguintes parâmetros:

- ✓ **Consumo médio:** Corresponde à população abastecida multiplicada pelo consumo médio per capita;
- ✓ **Volume de Perdas:** Corresponde ao volume apurado com o índice de perdas estabelecido;
- ✓ **Demanda média:** Corresponde ao consumo médio acrescido do volume de perdas;

✓ **Demanda máxima:** Correspondente à vazão do dia de maior consumo acrescido do volume de perdas.

Na Tabela 7 são apresentados os valores apurados nas projeções das demandas de água.

Tabela 7 - Projeção das Demandas de Água.

| Ano | *População Urbana de Projeto (hab) | SISTEMA DE ABASTECIMENTO DE ÁGUA | | | | | | | | |
|-------|------------------------------------|----------------------------------|----------------------------|--------------------------------|---------------------|----------------------|-----------------------|---------------|---------------|----------------|
| | | Índice de Abastecimento (%) | População Abastecida (hab) | Consumo Per Capita (l/dia/hab) | Consumo Médio (l/s) | Índice de Perdas (%) | Volume de Perda (l/s) | Demanda (l/s) | | |
| | | | | | | | | Média | Máxima Diária | Máxima Horária |
| 2.015 | 1.513 | 100,0 | 1.513 | 182,42 | 3,2 | 10,0 | 0,4 | 3,5 | 4,2 | 6,1 |
| 2.016 | 1.527 | 100,0 | 1.527 | 182,42 | 3,2 | 10,0 | 0,4 | 3,6 | 4,2 | 6,2 |
| 2.017 | 1.541 | 100,0 | 1.541 | 182,42 | 3,3 | 10,0 | 0,4 | 3,6 | 4,3 | 6,2 |
| 2.018 | 1.555 | 100,0 | 1.555 | 182,42 | 3,3 | 10,0 | 0,4 | 3,6 | 4,3 | 6,3 |
| 2.019 | 1.569 | 100,0 | 1.569 | 182,42 | 3,3 | 10,0 | 0,4 | 3,7 | 4,3 | 6,3 |
| 2.020 | 1.583 | 100,0 | 1.583 | 182,42 | 3,3 | 10,0 | 0,4 | 3,7 | 4,4 | 6,4 |
| 2.021 | 1.596 | 100,0 | 1.596 | 182,42 | 3,4 | 10,0 | 0,4 | 3,7 | 4,4 | 6,4 |
| 2.022 | 1.609 | 100,0 | 1.609 | 182,42 | 3,4 | 10,0 | 0,4 | 3,8 | 4,5 | 6,5 |
| 2.023 | 1.621 | 100,0 | 1.621 | 182,42 | 3,4 | 10,0 | 0,4 | 3,8 | 4,5 | 6,5 |
| 2.024 | 1.634 | 100,0 | 1.634 | 182,42 | 3,5 | 10,0 | 0,4 | 3,8 | 4,5 | 6,6 |
| 2.025 | 1.647 | 100,0 | 1.647 | 182,42 | 3,5 | 10,0 | 0,4 | 3,9 | 4,6 | 6,6 |
| 2.026 | 1.657 | 100,0 | 1.657 | 182,42 | 3,5 | 10,0 | 0,4 | 3,9 | 4,6 | 6,7 |
| 2.027 | 1.667 | 100,0 | 1.667 | 182,42 | 3,5 | 10,0 | 0,4 | 3,9 | 4,6 | 6,7 |
| 2.028 | 1.678 | 100,0 | 1.678 | 182,42 | 3,5 | 10,0 | 0,4 | 3,9 | 4,6 | 6,8 |
| 2.029 | 1.688 | 100,0 | 1.688 | 182,42 | 3,6 | 10,0 | 0,4 | 4,0 | 4,7 | 6,8 |
| 2.030 | 1.698 | 100,0 | 1.698 | 182,42 | 3,6 | 10,0 | 0,4 | 4,0 | 4,7 | 6,9 |
| 2.031 | 1.708 | 100,0 | 1.708 | 182,42 | 3,6 | 10,0 | 0,4 | 4,0 | 4,7 | 6,9 |
| 2.032 | 1.719 | 100,0 | 1.719 | 182,42 | 3,6 | 10,0 | 0,4 | 4,0 | 4,8 | 6,9 |
| 2.033 | 1.729 | 100,0 | 1.729 | 182,42 | 3,6 | 10,0 | 0,4 | 4,1 | 4,8 | 7,0 |
| 2.034 | 1.739 | 100,0 | 1.739 | 182,42 | 3,7 | 10,0 | 0,4 | 4,1 | 4,8 | 7,0 |

*Refere-se à população residente na área urbana somada à população flutuante na área urbana (vide Item 6.1.2.).

Fonte: Elaborado por B&B Engenharia Ltda., 2015.

7. CONCEPÇÃO DO SISTEMA DE ABASTECIMENTO DE ÁGUA

Neste item serão realizadas as análises e propostas mediadas para a adequação e ampliação do sistema de abastecimento das áreas urbana e rural, considerando-se a situação atual, e as demandas futuras advindas do crescimento populacional e do atendimento das metas de abastecimento estabelecidas.

7.1. AVALIAÇÃO DA DISPONIBILIDADE HÍDRICA

7.1.1. Potencialidade do Manancial Superficial

Segundo as informações coletadas a partir do Volume I, constatou-se que os principais corpos d'água que passam pelo território do município, Córrego Maciel e Córrego da Vargem, recebem todo o esgoto *in natura* da área urbana do município, de forma que o tratamento de água exigiria tecnologias mais sofisticadas, tornando-o desfavorável. Contudo, tal como será abordado no Capítulo III, está prevista a construção de uma ETE no município, portanto, ao longo do período do plano, haverá um processo de melhoria da qualidade da água de tais mananciais.

7.1.2. Potencialidade do Manancial Subterrâneo

Atualmente, no município de Pedra Bela, existem 3 poços tubulares profundos em operação e 1 em fase de solicitação de outorga. Tais poços estão inseridos no Sistema Aquífero Cristalino, especificamente, em uma região classificada como Aquífero Pré-Cambriano, onde o armazenamento de água ocorre apenas nas fissuras das rochas, de forma que a sua produtividade é baixa e varia de 1 a 23 m³/h, enquanto que a capacidade de produção dos poços tubulares profundos já instalados varia de 3,96 a 7,20 m³/h/.

7.2. CONCEPÇÃO PROPOSTA PARA O SISTEMA DE ABASTECIMENTO DE ÁGUA DA ÁREA URBANA

O atual sistema de abastecimento de água da área urbana do município é simples, sendo composto por 4 poços, dos quais 3 estão em operação, e 1 já perfurado em fase de solicitação de outorga. O sistema dispõe de um reservatório e rede de distribuição. O *layout* deste sistema é apresentado nos anexos.

Com relação à concepção proposta, considera-se a consolidação de operação do atual sistema e que a água subterrânea apresenta, em seu estado natural, excelentes condições para consumo, pois seu tratamento é simplificado, demandando-se menos adição de produtos químicos. Assim, como o manancial subterrâneo em área urbana apresenta condições satisfatórias, no âmbito do período do PMSB, visou-se manter a atual capacidade de produção do mesmo.

Analisando-se a condição do sistema de abastecimento de água, verifica-se as seguintes necessidades básicas:

a) Mananciais

Com relação ao atendimento das demandas futuras, faz-se as seguintes considerações:

- A disponibilidade hídrica dos poços tubulares profundos que atendem a área urbana do município não atende as demandas atuais em situações de estiagens severas;
- Atualmente, os mananciais superficiais existentes no município recebem todo o esgoto coletado, sendo desconsiderados como futuros mananciais no horizonte do presente PMSB.

b) Tratamento de Água

Na concepção proposta, será mantido o sistema de tratamento de água atual, composto por tratamento simplificado, através de cloração e fluoretação da água, em atendimento à Portaria MS nº 2.914/2011 e legislações que venham a entrar em vigência ao longo do período do plano.

c) Reservação

A reservação é composta por apenas um reservatório com capacidade de 150 m³, o qual, na concepção proposta, será mantido. Contudo, haverá a necessidade de ampliação desta capacidade de reservação ao longo do horizonte do PMSB.

d) Sistemas de Adução e Distribuição

Os sistemas de adução e distribuição carecem de ordenamento para melhorar as condições de abastecimento, tendo em vista que o sistema ainda possui rede de fibrocimento.

A atual operadora do sistema de abastecimento de água dispõe do cadastro da rede, contudo, o mesmo deve ser fornecido à Prefeitura Municipal.

7.3. CONCEPÇÃO PROPOSTA PARA O SISTEMA DE ABASTECIMENTO DE ÁGUA DA ZONA RURAL

7.3.1. Diretrizes Gerais

O abastecimento de água para a população rural de um município pode ter as seguintes origens:

- Rede de água, pública ou particular;
- Poços ou nascentes, na propriedade ou fora dela;
- Caminhão-pipa;
- Rio, açude, lago;
- Outros.

A adequação com que cada domicílio é atendido com o abastecimento de água depende, dentre outros aspectos, da qualidade da água distribuída para consumo, a partir de cada uma destas fontes.

A captação de água de poços é o meio mais utilizado em áreas rurais ou urbanas que não são atendidas pelo sistema público de abastecimento.

Os poços podem ser classificados em escavados – conhecidos como cacimbas ou cacimbões – ou tubulares, em que a própria tubulação serve como parede lateral.

Os poços tubulares podem ser rasos ou profundos e os poços escavados são, geralmente, rasos. Os poços rasos escavados são conhecidos como "poços caipiras".

As águas dos poços rasos estão mais sujeitas à contaminação, sendo suas principais causas: as águas residuárias infiltradas a partir de sistemas de absorção, no solo, de efluentes de fossas; infiltração de líquidos percolados a partir da superfície, inclusive águas de chuvas que carregam impurezas e introdução de materiais indesejáveis através da abertura superior.

Na Figura 1 é apresentado um esquema de contaminação de poços rasos.

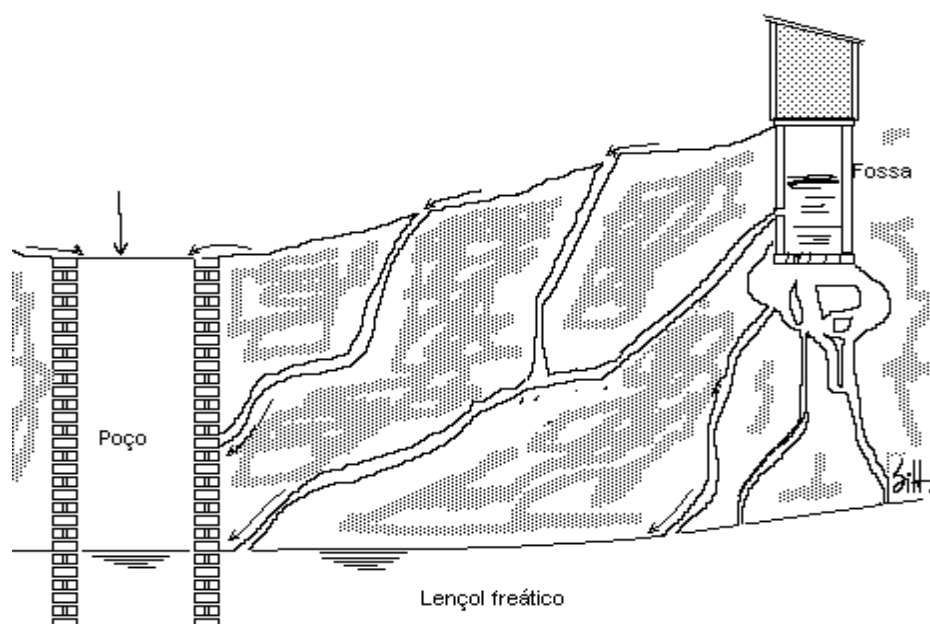

Fonte: Filho e Feitosa (2002).

Figura 1 - Esquema de Contaminação de Poços Rasos por Fossa.

A partir da Fonte: Filho e Feitosa (2002).

Figura 1, observa-se que a distribuição da população na área do município, bem como o tipo de destinação final dos esgotos gerados, têm papel fundamental na ocorrência da contaminação do poço, visto que a utilização de poços rasos para populações dispersas oferece menor risco de contaminação por esgoto, enquanto que em aglomerados populacionais, onde existe a destinação inadequada de esgoto, por meio de fossas negras, por exemplo, a situação se torna mais crítica.

Contudo, a destinação de esgoto para cada uma destas situações será tratada posteriormente.

De forma geral, para os aglomerados populacionais recomenda-se a utilização de poços tubulares profundos, enquanto que para a população dispersa a utilização de poços rasos pode ser adequada, desde que atendidos alguns requisitos básicos.

Para os poços rasos (cacimbas ou cisternas), o DAEE recomenda através da Instrução Técnica DPO nº 006, atualizada em 03/08/2012, que as seguintes medidas sejam tomadas a fim de se evitar a contaminação:

- a) A parede acima do nível da água deverá ser revestida com alvenaria ou anéis de concreto, com extremidade situada a pelo menos 0,50 m acima da laje;
- b) Deve ser circundada por laje de concreto circular com no mínimo de 1,00 m de largura e espessuras interna de 0,15 m e externa (borda) de 0,10 m;
- c) A tampa deve ser feita em concreto, composta preferencialmente de duas partes semicirculares, que proporcionem boa vedação. Deve-se ainda contar com orifícios de diâmetros adequados à instalação das tubulações da bomba;
- d) Os poços escavados e ponteira devem ser construídos no nível mais alto do terreno e a uma distância superior a 30 m em relação às fossas sépticas, para evitar a contaminação das águas subterrâneas.

Na Figura 2 apresenta-se um esquema de proteção de poços rasos.

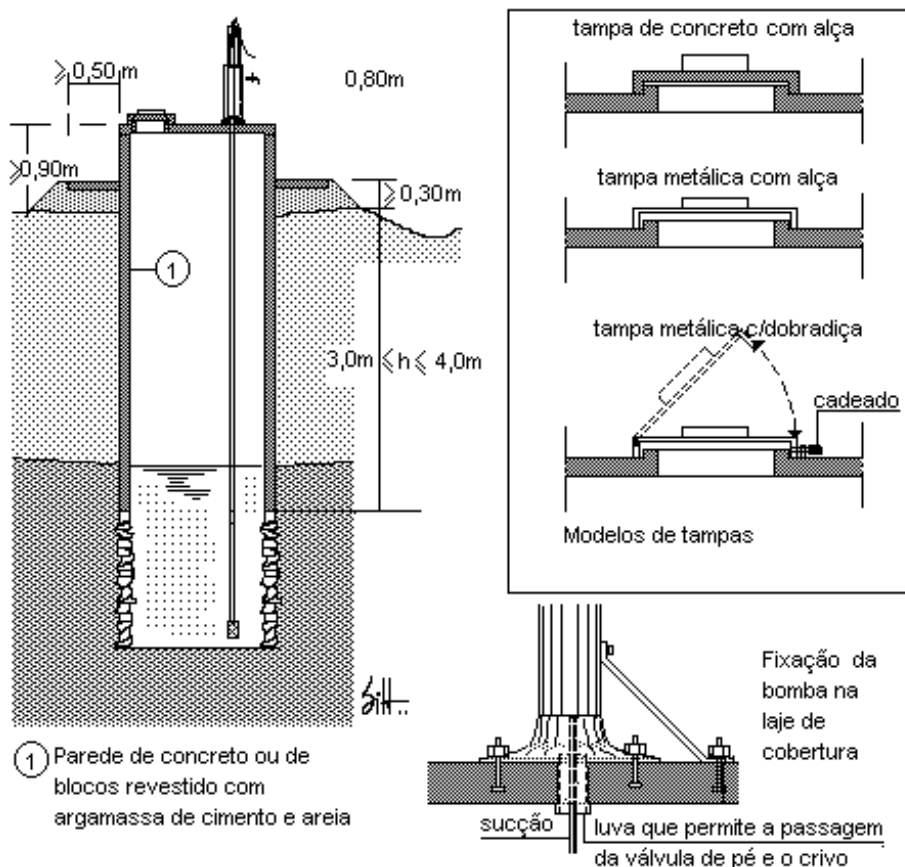

Fonte: Filho e Feitosa (2002).

Figura 2 - Proteção de Poços Rasos.

Para garantir a qualidade microbiológica da água dos poços, são recomendados os procedimentos de desinfecção e limpeza periódica dos mesmos.

Existem diversos procedimentos para a desinfecção de poços, podendo-se utilizar desde o hipoclorito de sódio, a cal clorada até a água sanitária. Um processo bastante eficiente para a desinfecção de poços é a garrafa dosadora para poços, a qual consiste em uma garrafa plástica comum, preenchida com pastilhas de cloro e areia grossa lavada. São feitos furos na garrafa, que é mergulhada no poço, presa por fio de *nylon* ou barbante resistente, tal como mostrado na Figura 3.

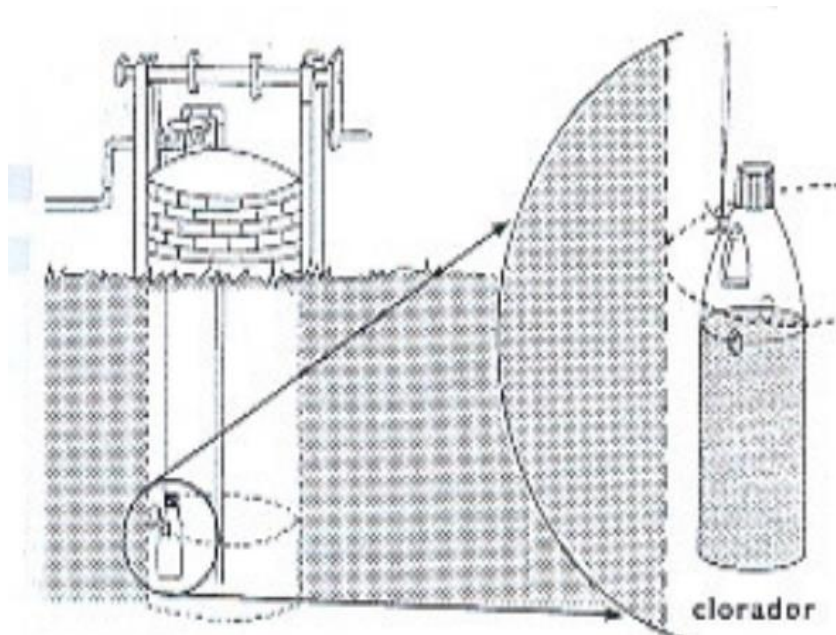

Fonte: Acqualab.

Figura 3 - Garrafa Dosadora de Cloro.

Ressalta-se que para as áreas urbanas, onde exista rede de abastecimento público, o DAEE recomenda a não utilização das águas provenientes de poços escavados (cacimbas ou cisternas) ou ponteiras, com finalidade de uso como solução alternativa de abastecimento, em vista da facilidade de contaminação das mesmas, podendo-se acarretar problemas de saúde pública.

Outra medida que pode auxiliar na garantia da qualidade da água consumida na área rural é um tipo de clorador desenvolvido pela EMBRAPA, o qual pode ser observado na Figura 4.



Fonte: FUNASA - IV Seminário Internacional de Saúde Pública, 2013.

Figura 4 - Instalação de Clorador Embrapa na Rede de Captação de Água.

O clorador da EMBRAPA pode ser construído pelo usuário a partir de componentes simples disponíveis no mercado. A solução de cloro pode ser preparada utilizando-se a quantidade de 1,5 a 2 g (equivalente a uma colher rasa de café) de Hipoclorito de Cálcio 65% em 1.000 Litros de água. Todos os dias deve-se adicionar o cloro.

Conforme informações da EMBRAPA, a solução equivale a 1 a 1,5 mg/L de cloro ativo, o que atende a Portaria MS nº 2.914/2011.

7.3.2. Abastecimento de Água na Zona Rural do Município de Pedra Bela

A concepção atual do sistema público de abastecimento de água no município de Pedra Bela prevê, prioritariamente, o atendimento a 100% da população urbana do município. Desta forma, a área rural do município não dispõe deste serviço.

A fim de se garantir a universalização do abastecimento de água no município, dentro dos padrões previstos na Portaria MS nº 2.914/2011, o ideal seria que a rede pública fosse estendida até as comunidades rurais.

Entretanto, a realidade local impõe que esta condição só poderá ser estabelecida gradativamente, quando a malha urbana se estender até estes locais. Desta forma, para promover e propiciar a universalização deste serviço à totalidade da população, é necessário que a Prefeitura Municipal atue na área rural, primeira e prioritariamente, através do mapeamento e do controle da situação de cada residência, pois é vital que cada família tenha acesso à água em quantidade e qualidade adequadas às suas necessidades básicas.

A Lei Federal nº 11.445/2007 traz como diretriz o PMSB que deve haver a “*garantia de meios adequados para o atendimento da população rural dispersa, inclusive a utilização de soluções compatíveis com suas características econômicas e sociais peculiares*”. Assim sendo, as propriedades rurais no município utilizam-se de fontes alternativas de abastecimento de água, tais como poços rasos, poços profundos, caminhões pipas, entre outros. E, nestes casos, cabe ao Poder Público o acompanhamento e suporte à população, por meio da orientação quanto ao

uso de fontes alternativas, esclarecendo quanto aos riscos de contaminação, medidas de prevenção, necessidade de desinfecção, fornecimento de água através de caminhões pipa, etc.

Compete ao município o zelo pela garantia do atendimento, exercendo a vigilância da qualidade da água proveniente de fontes alternativas existentes nos limites do município.

Em uma segunda etapa, é necessário que sejam feitas distinções entre os aglomerados populacionais eventualmente existentes no município e a população que se encontra dispersa.

No caso dos aglomerados populacionais, conforme já relatado, existem maiores riscos de contaminação do lençol freático que supre os poços rasos usados para abastecimento de água, assim como outras fontes alternativas, recomendando que se adotem soluções coletivas.

No município de Pedra Bela, existem aglomerados populacionais localizados na Zona de Expansão Urbana (ZEU), conforme a definição do Plano Diretor de Desenvolvimento Urbano (PDDU) do município. Tais aglomerados pertenciam à zona rural do município, e por consequência ainda mantém características rurais. E, mesmo que sejam definidos como ZEU, o Censo IBGE 2010 considerou-os como área rural.

Atualmente, conforme informações levantadas no município, existem 7 aglomerados populacionais, nomeados como: Bairro dos Lima, Bairro Córrego Raso, Bairro Pitangueiras do Meio, Bairro Pitangueiras, Bairro Campanha, Bairro Araras dos Binos e Bairro dos Tucuns.

No município não existem informações atuais sobre a quantidade de população e domicílios existentes em tais bairros, visto que o parcelamento do solo ocorreu de forma irregular, de maneira que o município não faz a cobrança do IPTU.

Portanto, para fins do presente estudo, realizou-se uma estimativa da população atual a partir da contagem do número de domicílios existentes nestes locais no ano de 2007, que constam no Mapa de Macrozoneamento, fornecido pela Prefeitura Municipal.

Então, com base nesta contagem estimou-se as condições atuais e futuras, admitindo-se taxas de crescimento equivalentes às dos domicílios/população totais, obtidas da projeção populacional. Considerou-se também, com base nas informações da prefeitura, que 100% da população flutuante que ocupa o município nos feriados e finais de semana, se concentram nestes bairros localizados na Zona de Expansão Urbana, de modo que a área urbana não é afetada. Os resultados desta simulação são apresentados na Tabela 8.

Tabela 8 - Estimativa da População nos Aglomerados Populacionais do Município.

| Aglomerados Zona de Expansão Urbana | População Atual (hab) | | População Fim de Plano (hab) | | |
|-------------------------------------|-----------------------|--------------|------------------------------|--------------|--------------|
| | Residente | Flutuante | Residente | Flutuante | Total |
| Bairro dos Lima | 476 | 709 | 557 | 732 | 1.289 |
| Bairro Córrego Raso | 251 | 373 | 293 | 385 | 679 |
| Bairro Pitangueiras do Meio | 156 | 233 | 183 | 240 | 423 |
| Bairro Pitangueiras | 116 | 173 | 136 | 179 | 315 |
| Bairro da Campanha | 58 | 87 | 68 | 89 | 157 |
| Bairro Araras dos Binos | 200 | 298 | 234 | 307 | 541 |
| Bairro dos Tucuns | 73 | 108 | 85 | 112 | 197 |
| Total | 1.330 | 1.980 | 1.556 | 2.045 | 3.601 |

Fonte: Elaborado por B&B Engenharia Ltda., 2015.

Conforme informações da prefeitura municipal, tais bairros não dispõem de soluções coletivas de abastecimento de água, de modo que os munícipes locais valem-se de soluções individuais, sendo na maioria dos casos, poços rasos.

Esta situação pode apresentar risco sanitário, expondo-se o lençol freático à contaminação, uma vez que não existe rede coletora de esgoto nestes locais.

A condição sanitária de cada uma destas localidades é passível de análise mais detalhada pela prefeitura, a fim de se obter soluções adequadas para cada caso.

Neste âmbito, recomenda-se que sejam implantados sistemas coletivos de abastecimento de água, dotado de poços profundos, reservatórios, rede de distribuição e ligações domiciliares de água.

Para a estimativa das demandas e necessidades futuras de abastecimento de água ao longo do período do plano, foram adotados os seguintes parâmetros:

- Consumo per capita: 150 l/hab.dia;
- Índice de Perdas Físicas: 40%;
- População atendida em fim de plano conforme tabela anterior, incluindo a população flutuante.

Com base nestes parâmetros, foi possível obter as necessidades futuras, para o SAA, e respectivos custos de implantação, conforme apresentado na Tabela 9 e na Tabela 10.

Tabela 9 - Necessidades Futuras do SAA dos Aglomerados Populacionais do Município.

| Aglomerados Zona de Expansão Urbana | Produção (m³/h) | Reservação (m³) | Ligação de Água (m) | Rede de Água (m) |
|--|------------------------|------------------------|----------------------------|-------------------------|
| Bairro dos Lima | 11,8 | 56 | 176 | 3.173 |
| Bairro Córrego Raso | 6,2 | 30 | 93 | 1.671 |
| Bairro Pitangueiras do Meio | 3,9 | 19 | 58 | 1.041 |
| Bairro Pitangueiras | 2,9 | 14 | 43 | 775 |
| Bairro da Campanha | 1,4 | 7 | 22 | 388 |
| Bairro Araras dos Binos | 4,9 | 24 | 74 | 1.332 |
| Bairro dos Tucuns | 1,8 | 9 | 27 | 484 |

Fonte: Elaborado por B&B Engenharia Ltda., 2015.

Tabela 10 - Estimativas de Custos para o SAA dos Aglomerados Populacionais do Município.

| Aglomerados Zona de Expansão Urbana | Produção (R\$) | Reservação (R\$) | Lig. de Água (R\$) | Rede de Água (R\$) | Total (R\$) |
|--|-----------------------|-------------------------|---------------------------|---------------------------|---------------------|
| Bairro dos Lima | 400.000,00 | 62.058,39 | 29.223,99 | 472.730,66 | 964.013,04 |
| Bairro Córrego Raso | 200.000,00 | 32.687,24 | 15.392,79 | 248.995,54 | 497.075,57 |
| Bairro Pitangueiras do Meio | 200.000,00 | 20.370,31 | 9.592,61 | 155.171,13 | 385.134,05 |
| Bairro Pitangueiras | 200.000,00 | 15.159,30 | 7.138,68 | 115.476,19 | 337.774,18 |
| Bairro da Campanha | 200.000,00 | 7.579,65 | 3.569,34 | 57.738,10 | 268.887,09 |
| Bairro Araras dos Binos | 200.000,00 | 26.055,05 | 12.269,61 | 198.474,71 | 436.799,37 |
| Bairro dos Tucuns | 200.000,00 | 9.474,56 | 4.461,68 | 72.172,62 | 286.108,86 |
| Total | 1.600.000,00 | 173.384,51 | 81.648,71 | 1.320.758,95 | 3.175.792,17 |

Fonte: Elaborado por B&B Engenharia Ltda., 2015.

Com as ações propostas serão atendidas cerca de 30% da população rural residente. Já para a população rural dispersa existente no município, que ocupam 963 domicílios situados em áreas isoladas, admite-se como aceitável o abastecimento de água através de outras fontes alternativas, desde que a prefeitura exerça o controle, fiscalização e monitoramento da qualidade das mesmas, bem como auxiliando na implementação de medidas orientadoras e apoio a desinfecção de tais fontes.

7.4. NECESSIDADES GLOBAIS DO SISTEMA DE ABASTECIMENTO DE ÁGUA DA ÁREA URBANA

Para as projeções das demandas futuras dos serviços de abastecimento de água na área urbana do município, foram consideradas as estruturas existentes e as necessidades futuras em face do crescimento populacional e do aumento dos índices de atendimento, definidos dentro do horizonte do PMSB.

Para os serviços de abastecimento de água, considerou-se as seguintes unidades do sistema:

- a) Produção de água;

- b) Reservação;
- c) Rede de distribuição;
- d) Ligações domiciliares;

Quanto às necessidades referentes ao sistema adutor (estações elevatórias, adutoras e boosters), serão abordadas no item subsequente.

7.4.1. Produção de Água

A previsão das necessidades futuras de produção de água tratada considerou a demanda máxima diária, correspondente ao consumo no dia de maior consumo, acrescido das perdas no sistema de distribuição.

Em decorrência da concepção proposta, onde se prevê a captação futura realizada, exclusivamente, do manancial subterrâneo, a análise dos déficits globais de produção e as eventuais necessidades de ampliação ao longo do horizonte do PMSB foram realizadas com base nas seguintes considerações:

- Capacidade atual, correspondente à capacidade de produção dos poços, conforme as vazões de outorga: 17,3 m³/h;
- Aumento da capacidade de produção para 24,50 m³/h, a partir do início de operação do 4^o (quarto) poço, o qual é denominado Poço 5 pela SABESP.

- **Cenários de Previsão de Demanda de Produção**

A demanda de produção de água para abastecimento público está intimamente relacionada aos níveis de perdas no sistema de distribuição, que por sua vez, dependerão da maior ou menor eficiência do programa de controle de perdas implementado pelo município.

Considerando-se tais aspectos, as demandas efetivas que ocorrerão ao longo do horizonte do PMSB tornam-se incertas, assim, idealiza-se dois cenários extremos possíveis de ocorrerem, e são eles:

Cenário 1 – Otimista: Neste cenário, considera-se que as metas estabelecidas para o controle e redução de perdas, conforme apresentado no Item “Recomendação para o Plano de Metas e Indicadores”, são integralmente atendidos.

Cenário 2 – Pessimista: O cenário pessimista pode considerar tanto a condição de aumento do índice de perdas em relação ao índice atual, quanto a manutenção de perdas nos níveis atuais. Na presente situação, será admitida a segunda opção.

Na Tabela 11 é apresentada a evolução das demandas em função dos índices de perdas estabelecidos para cada um dos cenários.

Tabela 11 - Demandas de Produção em Função dos Índices de Perdas.

| Ano | Consumo Médio (l/s) | CENÁRIO 1 - OTIMISTA | | | CENÁRIO 2 - PESSIMISTA | | |
|-------|---------------------|----------------------|---------------|---------------|------------------------|---------------|---------------|
| | | Índice de Perdas (%) | Demanda (l/s) | | Índice de Perdas (%) | Demanda (l/s) | |
| | | | Média | Máxima Diária | | Média | Máxima Diária |
| 2.015 | 3,2 | 10,0 | 4 | 4 | 30,0 | 4 | 4 |
| 2.016 | 3,2 | 10,0 | 4 | 4 | 30,0 | 4 | 4 |
| 2.017 | 3,3 | 10,0 | 4 | 4 | 30,0 | 4 | 4 |
| 2.018 | 3,3 | 10,0 | 4 | 4 | 30,0 | 4 | 4 |
| 2.019 | 3,3 | 10,0 | 4 | 4 | 30,0 | 4 | 4 |
| 2.020 | 3,3 | 10,0 | 4 | 4 | 30,0 | 4 | 4 |
| 2.021 | 3,4 | 10,0 | 4 | 4 | 30,0 | 4 | 4 |
| 2.022 | 3,4 | 10,0 | 4 | 4 | 30,0 | 4 | 4 |
| 2.023 | 3,4 | 10,0 | 4 | 4 | 30,0 | 4 | 4 |
| 2.024 | 3,5 | 10,0 | 4 | 5 | 30,0 | 4 | 5 |
| 2.025 | 3,5 | 10,0 | 4 | 5 | 30,0 | 4 | 5 |
| 2.026 | 3,5 | 10,0 | 4 | 5 | 30,0 | 4 | 5 |
| 2.027 | 3,5 | 10,0 | 4 | 5 | 30,0 | 4 | 5 |
| 2.028 | 3,5 | 10,0 | 4 | 5 | 30,0 | 4 | 5 |
| 2.029 | 3,6 | 10,0 | 4 | 5 | 30,0 | 4 | 5 |
| 2.030 | 3,6 | 10,0 | 4 | 5 | 30,0 | 4 | 5 |
| 2.031 | 3,6 | 10,0 | 4 | 5 | 30,0 | 4 | 5 |
| 2.032 | 3,6 | 10,0 | 4 | 5 | 30,0 | 4 | 5 |
| 2.033 | 3,6 | 10,0 | 4 | 5 | 30,0 | 4 | 5 |
| 2.034 | 3,7 | 10,0 | 4 | 5 | 30,0 | 4 | 5 |

Fonte: Elaborado por B&B Engenharia Ltda., 2015.

Da Tabela 11 pode-se obter que as demandas de fim de plano serão:

Cenário 1 - Otimista:

- Demanda Média: 4,0 l/s;
- Demanda Máxima Diária: 5,0 l/s;

Neste caso, com o atendimento das metas de perdas, as demandas tendem a se manter estáveis ao longo do período do PMSB, mesmo com o crescimento populacional.

Cenário 2 - Pessimista:

- Demanda Média: 4,0 l/s;
- Demanda Máxima Diária: 5,0 l/s.

Com a adoção da capacidade de produção de 6,8 l/s (24,5 m³/h) a partir da operacionalização do poço P-5, obteve-se um superávit tanto no Cenário 1 quanto no Cenário 2, indicando assim, que ao longo do período do PMSB, não será necessária a ampliação da produção, tal como pode ser observado no Gráfico 4.

Gráfico 4 - Análise dos Cenários de Produção.

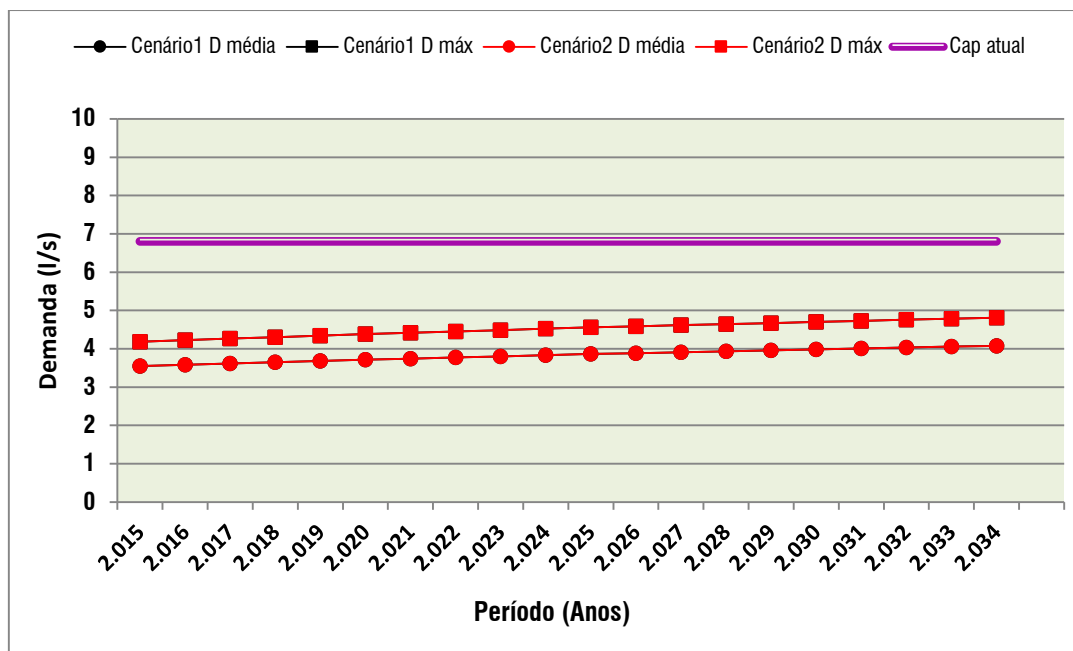

Fonte: Elaborado por B&B Engenharia Ltda., 2015.

7.4.2. Reservação

Quanto aos volumes necessários de reservação de água tratada, considerou-se os estudos de Azevedo Netto (1982), que admite como estimativa válida a relação de Frühling, que estabelece que o volume mínimo requerido é de 1/3 do volume distribuído no dia de maior consumo.

Assim, considerou-se que o volume de reservação corresponderá a 1/3 da demanda máxima diária, correspondente ao consumo do dia de maior consumo acrescido das perdas no sistema de distribuição. Com base nestas informações e na projeção das demandas máximas diárias, foram calculados os déficits globais de reservação e verificada a necessidade de ampliações ao longo do horizonte do PMSB.

A atual capacidade de reservação é correspondente a 150 m³ e, de acordo com a projeção das necessidades de reservação ao longo do período do PMSB, constata-se que não haverá déficit de reservação no sistema, conforme mostrado na Tabela 12.

Tabela 12 - Necessidades anuais de ampliações da Reservação.

| Ano | Reservação (m³) | | | |
|-------|-----------------|-------------|-------|------------|
| | Existente | Necessidade | Saldo | A Executar |
| 2.015 | 150 | 121 | 29,4 | 0 |
| 2.016 | 150 | 122 | 28,3 | 0 |
| 2.017 | 150 | 123 | 27,2 | 0 |
| 2.018 | 150 | 124 | 26,0 | 0 |
| 2.019 | 150 | 125 | 24,9 | 0 |
| 2.020 | 150 | 126 | 23,8 | 0 |
| 2.021 | 150 | 127 | 22,8 | 0 |
| 2.022 | 150 | 128 | 21,8 | 0 |
| 2.023 | 150 | 129 | 20,7 | 0 |
| 2.024 | 150 | 130 | 19,7 | 0 |
| 2.025 | 150 | 131 | 18,7 | 0 |
| 2.026 | 150 | 132 | 17,9 | 0 |
| 2.027 | 150 | 133 | 17,1 | 0 |
| 2.028 | 150 | 134 | 16,3 | 0 |
| 2.029 | 150 | 135 | 15,4 | 0 |
| 2.030 | 150 | 135 | 14,6 | 0 |
| 2.031 | 150 | 136 | 13,8 | 0 |
| 2.032 | 150 | 137 | 13,0 | 0 |
| 2.033 | 150 | 138 | 12,2 | 0 |
| 2.034 | 150 | 139 | 11,4 | 0 |

Fonte: Elaborado por B&B Engenharia Ltda., 2015.

7.4.3. Sistema de Distribuição de Água

Para fins de apuração das necessidades do sistema de distribuição de água, foram consideradas, basicamente, as necessidades de novas ligações domiciliares de água e de redes de distribuição.

Na avaliação das necessidades, dentro do horizonte do PMSB, ao considerar a estrutura existente, foram abordados dois aspectos principais:

- **Ampliações:** Correspondem às ações necessárias para acompanhar o aumento das demandas de água resultantes dos padrões de atendimento estabelecidos e do crescimento vegetativo da população.
- **Substituições:** Correspondem às ações necessárias para garantir a qualidade das instalações, visto que estas se deterioram no decorrer do tempo, em função de diversos fatores, tais como vida útil, má qualidade dos materiais empregados, etc. Ressalta-se que serão previstas as substituições de redes nos casos em que as mesmas se encontram em estado deteriorado.

a) Ampliação das Ligações de Água

Para a projeção das necessidades de ligação de água, adotaram-se os seguintes parâmetros:

- Densidade domiciliar: 3,16 habitantes por domicílio (Fundação SEADE, 2010);
- Participação das economias residencial de água no total das economias de água: 83% (SABESP, 2013);
- Densidade de economias de água por ligação de água: 1,02 economias por ligação (SABESP, 2013);

- Extensão de rede de água por ligação de água: 18 metros por ligação (valor usual de projeto).

A Tabela 13 apresenta os resultados obtidos das projeções.

Tabela 13 - Ampliação das Ligações de Água.

| Ano | Incremento de População Abastecida (hab.) | Novas Economias residenciais (unid.) | Novas Economias Totais (unid.) | Novas Ligações Totais de Água (unid.) | Total de Ligações de Água (unid.) |
|------|---|--------------------------------------|--------------------------------|---------------------------------------|-----------------------------------|
| 2015 | 15 | 5 | 6 | 6 | 606 |
| 2016 | 14 | 4 | 5 | 5 | 611 |
| 2017 | 14 | 4 | 5 | 5 | 616 |
| 2018 | 14 | 5 | 5 | 5 | 621 |
| 2019 | 14 | 4 | 5 | 5 | 627 |
| 2020 | 14 | 5 | 5 | 5 | 632 |
| 2021 | 13 | 4 | 5 | 5 | 637 |
| 2022 | 13 | 4 | 5 | 5 | 641 |
| 2023 | 13 | 4 | 5 | 5 | 646 |
| 2024 | 13 | 4 | 5 | 5 | 651 |
| 2025 | 13 | 4 | 5 | 5 | 656 |
| 2026 | 10 | 3 | 4 | 4 | 659 |
| 2027 | 10 | 3 | 4 | 4 | 663 |
| 2028 | 10 | 3 | 4 | 4 | 667 |
| 2029 | 10 | 3 | 4 | 4 | 671 |
| 2030 | 10 | 3 | 4 | 4 | 675 |
| 2031 | 10 | 3 | 4 | 4 | 679 |
| 2032 | 10 | 3 | 4 | 4 | 682 |
| 2033 | 10 | 3 | 4 | 4 | 686 |
| 2034 | 10 | 3 | 4 | 4 | 690 |

Fonte: Elaborado por B&B Engenharia Ltda., 2015.

b) Ampliação da Hidrometração

Alcançar o nível de hidrometração de 100% é uma das prioridades do PMSB, devendo ser implantada a curto prazo. No município de Pedra Bela, este índice já se encontra em 100%. Assim, considera-se que todas as novas ligações de água disponham de hidrômetro, conforme mostra a Tabela 15.

Tabela 14 - Ampliação da Hidrometração.

| Ano | Instalação de Novos Hidrômetros | Ligações Ativas Totais | Ligações Ativas com medição | Índice de Hidrometração |
|------|---------------------------------|------------------------|-----------------------------|-------------------------|
| 2015 | 0 | 606 | 606 | 100,0% |
| 2016 | 0 | 611 | 611 | 100,0% |
| 2017 | 0 | 616 | 616 | 100,0% |
| 2018 | 0 | 621 | 621 | 100,0% |
| 2019 | 0 | 627 | 627 | 100,0% |
| 2020 | 0 | 632 | 632 | 100,0% |
| 2021 | 0 | 637 | 637 | 100,0% |
| 2022 | 0 | 641 | 641 | 100,0% |

Tabela 14 - Ampliação da Hidrometração (Continuação)

| | | | | |
|------|---|-----|-----|--------|
| 2023 | 0 | 646 | 646 | 100,0% |
| 2024 | 0 | 651 | 651 | 100,0% |
| 2025 | 0 | 656 | 656 | 100,0% |
| 2026 | 0 | 659 | 659 | 100,0% |
| 2027 | 0 | 663 | 663 | 100,0% |
| 2028 | 0 | 667 | 667 | 100,0% |
| 2029 | 0 | 671 | 671 | 100,0% |
| 2030 | 0 | 675 | 675 | 100,0% |
| 2031 | 0 | 679 | 679 | 100,0% |
| 2032 | 0 | 682 | 682 | 100,0% |
| 2033 | 0 | 686 | 686 | 100,0% |
| 2034 | 0 | 690 | 690 | 100,0% |

Fonte: Elaborado por B&B Engenharia Ltda., 2015.

c) Ampliação da Rede de Distribuição

Para a previsão das necessidades de ampliação da rede de água, adotaram-se as seguintes hipóteses:

- Serão necessárias novas redes de água nas áreas de expansão do município, enquanto que na área já urbanizada, onde já existe a rede pública de água, apenas uma parcela das novas ligações de água demandará novas redes, sendo a outra parcela referente ao adensamento populacional;
- Considerou-se que, em novos empreendimentos as redes de água são comumente executadas pelo empreendedor, assim, apenas uma parcela das novas redes será de implantação pública.

No caso do município de Pedra Bela (Tabela 15), adotaram-se os seguintes parâmetros:

- Porcentagem das ligações de água que demandam rede de água: 90%;
- Porcentagem de novas redes públicas de água em relação ao total de novas redes de água: 30%.

Tabela 15 - Ampliação da Rede Pública de Água.

| Ano | Extensão de Novas Redes de Água (m) | Extensão de Novas Redes Públicas de Água (m) | Extensão Total de Redes Públicas de Água (m) |
|------|-------------------------------------|--|--|
| 2015 | 89 | 89 | 13.109 |
| 2016 | 85 | 85 | 13.194 |
| 2017 | 84 | 84 | 13.278 |
| 2018 | 87 | 87 | 13.365 |
| 2019 | 86 | 86 | 13.451 |
| 2020 | 86 | 86 | 13.537 |
| 2021 | 77 | 77 | 13.613 |
| 2022 | 77 | 77 | 13.690 |
| 2023 | 77 | 77 | 13.767 |
| 2024 | 77 | 77 | 13.844 |
| 2025 | 77 | 77 | 13.921 |
| 2026 | 62 | 62 | 13.983 |
| 2027 | 62 | 62 | 14.045 |
| 2028 | 62 | 62 | 14.107 |
| 2029 | 62 | 62 | 14.169 |
| 2030 | 62 | 62 | 14.231 |
| 2031 | 62 | 62 | 14.293 |
| 2032 | 62 | 62 | 14.355 |
| 2033 | 62 | 62 | 14.417 |
| 2034 | 62 | 62 | 14.480 |

Fonte: Elaborado por B&B Engenharia Ltda., 2015.

d) Necessidades de Substituições

Estimou-se as necessidades potenciais de substituições de hidrômetros, de ligações domiciliares e de redes de distribuição de água, os quais sofrem deterioração ao longo da vida útil.

Assim, considerou-se os seguintes critérios:

- **Hidrômetros:** Como a vida útil média de hidrômetros é da ordem de 5 a 10 anos, recomenda-se que haja a substituição total do parque de hidrômetros ao final da sua vida útil, a fim de se garantir a qualidade da medição e minimizar os efeitos da submedição que tende a se elevar com o aumento do parque de hidrômetros.

No caso do município de Pedra Bela, foi prevista a renovação do parque de hidrômetros a cada 5 anos.

- **Ligações Domiciliares de Água:** A má qualidade das ligações de água está entre os principais responsáveis pelas perdas físicas nos sistemas de distribuição de água. Este fato, junto ao índice de perdas atual, torna fundamental a implementação de uma campanha de substituição de parte das ligações existentes em um curto prazo.

Para Pedra Bela adotou-se uma taxa de substituição de 10% ao ano no período de 2014 a 2018, que permitirá substituir 50% das ligações existentes. Para o restante do período do PMSB adotou-se uma taxa de substituição anual de 1%.

- **Redes de Distribuição de Água:** A má qualidade da rede de distribuição de água é um dos fatores responsáveis por rupturas e pelo índice de perdas físicas de água.

Deste modo, foi prevista a substituição de rede mais deteriorada e/ou de cimento amianto. No período do PMSB foi prevista a substituição de parte da rede existente, assim distribuída:

- ✓ Período de 2015 a 2024: 1,0% da rede existente;
- ✓ Período de 2015 a 2034: 0,5% da rede existente.

A Tabela 16 apresenta os resultados obtidos com a aplicação dos critérios acima adotados.

Tabela 16 - Substituições no Sistema de Distribuição de Água.

| Ano | Hidrômetros | | Ligações de Água | | Rede de Água | |
|------|------------------|--------------------|------------------|--------------------|----------------|------------------|
| | Existentes (un.) | A Substituir (un.) | Existentes (un.) | A Substituir (un.) | Existentes (m) | A Substituir (m) |
| 2015 | 606 | 120 | 606 | 30 | 13.109 | 130 |
| 2016 | 611 | 120 | 611 | 30 | 13.194 | 130 |
| 2017 | 616 | 120 | 616 | 30 | 13.278 | 130 |
| 2018 | 621 | 120 | 621 | 30 | 13.365 | 130 |
| 2019 | 627 | 120 | 627 | 30 | 13.451 | 130 |
| 2020 | 632 | 126 | 632 | 6 | 13.537 | 130 |
| 2021 | 637 | 126 | 637 | 6 | 13.613 | 130 |
| 2022 | 641 | 126 | 641 | 6 | 13.690 | 130 |
| 2023 | 646 | 126 | 646 | 6 | 13.767 | 130 |
| 2024 | 651 | 126 | 651 | 7 | 13.844 | 130 |
| 2025 | 656 | 126 | 656 | 7 | 13.921 | 65 |
| 2026 | 659 | 126 | 659 | 7 | 13.983 | 65 |
| 2027 | 663 | 126 | 663 | 7 | 14.045 | 65 |
| 2028 | 667 | 126 | 667 | 7 | 14.107 | 65 |
| 2029 | 671 | 126 | 671 | 7 | 14.169 | 65 |
| 2030 | 675 | 135 | 675 | 7 | 14.231 | 65 |
| 2031 | 679 | 135 | 679 | 7 | 14.293 | 65 |
| 2032 | 682 | 135 | 682 | 7 | 14.355 | 65 |
| 2033 | 686 | 135 | 686 | 7 | 14.417 | 65 |
| 2034 | 690 | 135 | 690 | 7 | 14.480 | 65 |

Fonte: Elaborado por B&B Engenharia Ltda., 2015.

7.4.4. Resumo das Necessidades Globais do Sistema de Abastecimento de Água

Na Tabela 17 é apresentado o cronograma físico das ações a serem implantadas para o atendimento das necessidades globais do sistema de distribuição de água, em virtude dos objetivos e metas estabelecidos.

Tabela 17 - Cronograma Físico de Implantação Ações Globais Necessárias do Sistema de Abastecimento de Água.

| Ano | Produção | Reservação | Rede de Água | | | Ligações de Água | | | Hidrômetros |
|--------------|----------------------|-------------------|------------------|---------------------|----------------|---------------------|------------------------|-----------------|-----------------|
| | Implantação (l/s) | Ampliação (m³) | Ampliação (m) | Substituição (m) | Total (m) | Ampliação (unid) | Substituição (unid) | Total (unid) | Total (unid) |
| 2015 | 0,0 | 0 | 89 | 130 | 219 | 6 | 30 | 36 | 120 |
| 2016 | 7,2 | 0 | 85 | 130 | 215 | 5 | 30 | 35 | 120 |
| 2017 | 0,0 | 0 | 84 | 130 | 214 | 5 | 30 | 35 | 120 |
| 2018 | 0,0 | 0 | 87 | 130 | 217 | 5 | 30 | 35 | 120 |
| 2019 | 0,0 | 0 | 86 | 130 | 216 | 5 | 30 | 35 | 120 |
| 2020 | 0,0 | 0 | 86 | 130 | 216 | 5 | 6 | 11 | 126 |
| 2021 | 0,0 | 0 | 77 | 130 | 207 | 5 | 6 | 11 | 126 |
| 2022 | 0,0 | 0 | 77 | 130 | 207 | 5 | 6 | 11 | 126 |
| 2023 | 0,0 | 0 | 77 | 130 | 207 | 5 | 6 | 11 | 126 |
| 2024 | 0,0 | 0 | 77 | 130 | 207 | 5 | 7 | 12 | 126 |
| 2025 | 0,0 | 0 | 77 | 65 | 142 | 5 | 7 | 12 | 126 |
| 2026 | 0,0 | 0 | 62 | 65 | 127 | 4 | 7 | 11 | 126 |
| 2027 | 0,0 | 0 | 62 | 65 | 127 | 4 | 7 | 11 | 126 |
| 2028 | 0,0 | 0 | 62 | 65 | 127 | 4 | 7 | 11 | 126 |
| 2029 | 0,0 | 0 | 62 | 65 | 127 | 4 | 7 | 11 | 126 |
| 2030 | 0,0 | 0 | 62 | 65 | 127 | 4 | 7 | 11 | 135 |
| 2031 | 0,0 | 0 | 62 | 65 | 127 | 4 | 7 | 11 | 135 |
| 2032 | 0,0 | 0 | 62 | 65 | 127 | 4 | 7 | 11 | 135 |
| 2033 | 0,0 | 0 | 62 | 65 | 127 | 4 | 7 | 11 | 135 |
| 2034 | 0,0 | 0 | 62 | 65 | 127 | 4 | 7 | 11 | 135 |
| Total | 7,2 | 0 | 1.459,5 | 1.950,0 | 3.409,5 | 90 | 251,0 | 341,1 | 2.535,0 |

Fonte: Elaborado por B&B Engenharia Ltda., 2015.

8. INVESTIMENTOS NECESSÁRIOS NO SISTEMA DE ABASTECIMENTO DE ÁGUA

A verificação dos custos dos investimentos a serem realizados no SAA foi feita para cada um de seus componentes, de forma que, para cada um deles, foram adotados critérios de apuração de quantitativos, assim, os custos foram levantados com base em preços unitários médios, usualmente adotados em estudos de concepção de SAA, os quais foram obtidos por meio do Estudo de Custos de Empreendimentos (SABESP, 2014), o qual tem a data base de Janeiro de 2014.

8.1. INVESTIMENTOS APURADOS PARA O SISTEMA DE ABASTECIMENTO DE ÁGUA

Os investimentos totais para o atendimento dos objetivos e metas estabelecidos para o abastecimento de água no município de Pedra Bela foi estimado em R\$ 1.055.503,37. A seguir, apresenta-se o detalhamento deste investimento.

a) Produção de Água Tratada

Na apuração dos investimentos necessários para atendimento das demandas de produção de água tratada ao longo do PMSB, adotou-se a premissa de que a capacidade de produção dos poços, incluindo a operação do novo poço, supre as necessidades da população. Assim, não haverá investimentos em ampliação ou implantação.

b) Sistemas de Adução e de Reservação

Conforme as projeções de demandas, não haverá a necessidade de ampliações nos sistemas de adução e reservação ao longo do horizonte do plano.

c) Rede de Distribuição, Ligações Domiciliares de Água e Hidrometração

A previsão dos investimentos necessários na rede de distribuição e nas ligações domiciliares de água foi realizada com base nas premissas e critérios abordados anteriormente, podendo-se destacar os seguintes aspectos:

- Considerou-se as necessidades de ampliação da rede de distribuição e das ligações de água para o atendimento dos índices de abastecimento de água estabelecidos e para o acompanhamento do crescimento vegetativo da população ao longo do horizonte do PMSB;
- Considerou-se a necessidade de substituição de redes e ligações de água, ao longo do horizonte do PMSB, como uma medida necessária no combate às perdas físicas no sistema de distribuição;
- Considerou-se a necessidade de substituição de hidrômetros em função da idade do parque, como uma medida de redução da sub medição e manutenção da qualidade da micromedição;

Os custos apurados são apresentados no item seguinte.

8.1.1. Cronograma Geral dos Investimentos no Sistema de Abastecimento de Água

Na Tabela 18 e na Tabela 19 são apresentados os cronogramas dos investimentos a serem realizados no SAA.

Tabela 18 - Cronograma Plurianual dos Investimentos no Sistema de Abastecimento de Água.

| Ano | Produção | Reservação | Adução | Rede de Água | | | Ligações de Água | | | Hidrômetros | | Total Geral |
|--------------|------------------|------------------|------------------|-------------------|---------------------|-------------------|------------------|---------------------|-------------------|-------------------|---------------------|---------------------|
| | Ampliação R\$ | Ampliação R\$ | Ampliação R\$ | Ampliação R\$ | Substituição R\$ | Total R\$ | Ampliação R\$ | Substituição R\$ | Total R\$ | Instalação R\$ | Substituição R\$ | |
| 2015 | 0,00 | 0,00 | 0,00 | 19.947,95 | 29.086,20 | 49.034,15 | 2.228,92 | 12.150,00 | 14.378,92 | 0,00 | 6.600,00 | 70.013,07 |
| 2016 | 0,00 | 0,00 | 0,00 | 18.984,04 | 29.086,20 | 48.070,24 | 2.121,22 | 12.150,00 | 14.271,22 | 0,00 | 6.600,00 | 68.941,46 |
| 2017 | 0,00 | 0,00 | 0,00 | 18.706,30 | 29.086,20 | 47.792,50 | 2.090,18 | 12.150,00 | 14.240,18 | 0,00 | 6.600,00 | 68.632,68 |
| 2018 | 0,00 | 0,00 | 0,00 | 19.487,69 | 29.086,20 | 48.573,89 | 2.177,49 | 12.150,00 | 14.327,49 | 0,00 | 6.600,00 | 69.501,38 |
| 2019 | 0,00 | 0,00 | 0,00 | 19.209,94 | 29.086,20 | 48.296,14 | 2.146,46 | 12.150,00 | 14.296,46 | 0,00 | 6.600,00 | 69.192,60 |
| 2020 | 0,00 | 0,00 | 0,00 | 19.285,24 | 29.086,20 | 48.371,44 | 2.154,87 | 2.430,00 | 4.584,87 | 0,00 | 6.930,00 | 59.886,31 |
| 2021 | 0,00 | 0,00 | 0,00 | 17.116,74 | 29.086,20 | 46.202,94 | 1.912,57 | 2.430,00 | 4.342,57 | 0,00 | 6.930,00 | 57.475,51 |
| 2022 | 0,00 | 0,00 | 0,00 | 17.164,57 | 29.086,20 | 46.250,77 | 1.917,91 | 2.430,00 | 4.347,91 | 0,00 | 6.930,00 | 57.528,69 |
| 2023 | 0,00 | 0,00 | 0,00 | 17.212,41 | 29.086,20 | 46.298,61 | 1.923,26 | 2.430,00 | 4.353,26 | 0,00 | 6.930,00 | 57.581,87 |
| 2024 | 0,00 | 0,00 | 0,00 | 17.260,24 | 29.086,20 | 46.346,44 | 1.928,61 | 2.835,00 | 4.763,61 | 0,00 | 6.930,00 | 58.040,05 |
| 2025 | 0,00 | 0,00 | 0,00 | 17.308,08 | 14.543,10 | 31.851,18 | 1.933,95 | 2.835,00 | 4.768,95 | 0,00 | 6.930,00 | 43.550,13 |
| 2026 | 0,00 | 0,00 | 0,00 | 13.849,94 | 14.543,10 | 28.393,04 | 1.547,55 | 2.835,00 | 4.382,55 | 0,00 | 6.930,00 | 39.705,59 |
| 2027 | 0,00 | 0,00 | 0,00 | 13.856,14 | 14.543,10 | 28.399,24 | 1.548,24 | 2.835,00 | 4.383,24 | 0,00 | 6.930,00 | 39.712,48 |
| 2028 | 0,00 | 0,00 | 0,00 | 13.862,34 | 14.543,10 | 28.405,44 | 1.548,93 | 2.835,00 | 4.383,93 | 0,00 | 6.930,00 | 39.719,37 |
| 2029 | 0,00 | 0,00 | 0,00 | 13.868,54 | 14.543,10 | 28.411,64 | 1.549,63 | 2.835,00 | 4.384,63 | 0,00 | 6.930,00 | 39.726,27 |
| 2030 | 0,00 | 0,00 | 0,00 | 13.874,74 | 14.543,10 | 28.417,84 | 1.550,32 | 2.835,00 | 4.385,32 | 0,00 | 7.425,00 | 40.228,16 |
| 2031 | 0,00 | 0,00 | 0,00 | 13.880,94 | 14.543,10 | 28.424,04 | 1.551,01 | 2.835,00 | 4.386,01 | 0,00 | 7.425,00 | 40.235,06 |
| 2032 | 0,00 | 0,00 | 0,00 | 13.887,14 | 14.543,10 | 28.430,24 | 1.551,71 | 2.835,00 | 4.386,71 | 0,00 | 7.425,00 | 40.241,95 |
| 2033 | 0,00 | 0,00 | 0,00 | 13.893,35 | 14.543,10 | 28.436,45 | 1.552,40 | 2.835,00 | 4.387,40 | 0,00 | 7.425,00 | 40.248,84 |
| 2034 | 0,00 | 0,00 | 0,00 | 13.899,55 | 14.543,10 | 28.442,65 | 1.553,09 | 2.835,00 | 4.388,09 | 0,00 | 7.425,00 | 40.255,74 |
| Total | 0,00 | 0,00 | 0,00 | 326.555,88 | 436.293,00 | 762.848,88 | 36.488,32 | 101.655,00 | 138.143,32 | 0,00 | 139.425,00 | 1.040.417,20 |

Fonte: Elaborado por B&B Engenharia Ltda., 2015.

Tabela 19 - Cronograma dos Investimentos nos Períodos de Planejamento do PMSB para o Sistema de Abastecimento de Água.

| ATIVIDADE | INVESTIMENTOS PREVISTOS NO SAA (R\$) | | | |
|---|--------------------------------------|-------------------------|-------------------------|---------------------|
| | Curto Prazo (2015-2019) | Médio Prazo (2020-2029) | Longo Prazo (2030-2034) | Total |
| Investimento na ampliação da capacidade de produção | 0,00 | 0,00 | 0,00 | 0,00 |
| Investimento na ampliação da capacidade de reservação | 0,00 | 0,00 | 0,00 | 0,00 |
| Investimento na ampliação da rede de abastecimento de água | 77.125,98 | 72.776,48 | 176.653,42 | 326.555,88 |
| Investimento em ampliação do Sistema Adutor | 0,00 | 0,00 | 0,00 | 0,00 |
| Investimento na ampliação das ligações domiciliares de água | 8.617,81 | 8.131,81 | 19.738,69 | 36.488,32 |
| Investimento em substituição da rede de abastecimento de água existente deteriorada | 116.344,80 | 116.344,80 | 203.603,40 | 436.293,00 |
| Investimento em substituição das ligações domiciliares de água existentes | 48.600,00 | 19.440,00 | 33.615,00 | 101.655,00 |
| Investimento com hidrômetros para ampliação do índice de hidrometração | 0,00 | 0,00 | 0,00 | 0,00 |
| Investimento em substituição de hidrômetros para renovação do parque existente | 33.000,00 | 34.650,00 | 71.775,00 | 139.425,00 |
| Total | 283.688,59 | 251.343,10 | 505.385,51 | 1.040.417,20 |

Fonte: Elaborado por B&B Engenharia Ltda., 2015.

CAPÍTULO III – PROGNÓSTICOS E CONCEPÇÃO DO SISTEMA DE ESGOTAMENTO SANITÁRIO

9. OBJETIVOS ESPECÍFICOS DO SISTEMA DE ESGOTAMENTO SANITÁRIO

Os objetivos específicos a serem atendidos com relação ao esgotamento sanitário devem atender os aspectos indicados no Quadro 3:

Quadro 3 - Objetivos Específicos do Sistema de Esgotamento Sanitário.

| Objetivos Específicos | Objetivos Gerais | | | | | | | | | |
|--|------------------|---|---|---|---|---|---|---|---|----|
| | 1 | 2 | 3 | 4 | 5 | 6 | 7 | 8 | 9 | 10 |
| Resolver carências de atendimento, garantindo o esgotamento a toda a população, indústria e irrigação. | | | | | | | | | | |
| Resolver as deficiências e atenuar as disfunções ambientais atuais associadas à qualidade dos meios hídricos, resultantes do não cumprimento da legislação vigente. | | | | | | | | | | |
| Resolver outras deficiências e amenizar outras disfunções ambientais atuais associadas à má qualidade dos recursos hídricos. | | | | | | | | | | |
| Adaptar a infraestrutura disponível para tratamento de esgoto e despoluição dos corpos hídricos à realidade resultante do desenvolvimento socioeconômico do município e à necessidade de melhoria progressiva da qualidade da água. | | | | | | | | | | |
| Proteger e valorizar os mananciais de especial interesse, com destaque para os destinados ao consumo humano. | | | | | | | | | | |
| Caracterizar, controlar e prevenir os riscos de poluição dos corpos hídricos. | | | | | | | | | | |
| Aprofundar o conhecimento relativo a situações cujas especificidades as tornam relevantes no âmbito da qualidade da água. | | | | | | | | | | |
| Desenvolver e/ou aperfeiçoar sistemas de coleta, armazenamento e tratamento de dados sobre aspectos específicos relevantes em relação à qualidade das águas. | | | | | | | | | | |
| Reforçar a comunicação com a sociedade e promover a educação ambiental. | | | | | | | | | | |
| Objetivos Gerais: | | | | | | | | | | |
| 1. Promoção da Salubridade Ambiental e da Saúde Coletiva; 2. Proteção dos Recursos Hídricos e Controle da Poluição; 3. Abastecimento de Água às Populações e Atividades Econômicas; 4. Proteção da Natureza; 5. Proteção Contra Situações Hidrológicas Extremas e Acidentes de Poluição; | | | | | 6. Valorização Social e Econômica dos Recursos Ambientais; 7. Ordenamento do Território; 8. Quadros Normativo e Institucional; 9. Sistema Econômico-financeiro; 10. Outros Objetivos. | | | | | |

Fonte: Ministério das Cidades, 2011.

10. PROJEÇÃO DAS DEMANDAS FUTURAS DOS SERVIÇOS DE ESGOTAMENTO SANITÁRIO

10.1. CRITÉRIOS DE PROJEÇÃO ADOTADOS PARA O SISTEMA DE ESGOTAMENTO SANITÁRIO

Os índices e parâmetros aqui adotados foram obtidos na fase do diagnóstico do sistema de esgotamento sanitário. Quando necessários, tais informações foram confrontadas com valores equivalentes observados em outros sistemas de porte semelhante, bem como valores de referência usualmente adotados em estudos de concepção. E, como auxílio, também foram analisados os dados disponíveis no SNIS e no Censo IBGE 2010.

Para as previsões futuras, foram adotadas hipóteses de evolução de alguns parâmetros, tais como o índice de atendimento, índice de tratamento e vazão de tratamento, conforme os critérios e motivos expostos a seguir.

Atualmente, o município de Pedra Bela possui um atendimento urbano com esgotamento sanitário de 83,3%. O esgoto coletado não dispõe de tratamento e é lançado *in natura* no Córrego Maciel e no Córrego da Vargem.

Para fins de apropriação das demandas ao longo do período do PMSB, verificou-se as informações junto à SABESP e então adotou-se as seguintes metas:

- Universalização do esgotamento sanitário da área urbana até 2016;
- Tratamento de 100% dos esgotos coletados até 2016.

10.1.1. Valores Apurados nas Projeções do Sistema de Esgotamento Sanitário

Baseando-se na evolução da população urbana do município e nos critérios estabelecidos nos itens anteriores, analisa-se os seguintes parâmetros:

- **Coleta Per Capita:** Corresponde ao consumo per capita de água multiplicado pelo coeficiente de retorno;
- **Coleta Média:** Corresponde à população atendida com esgotamento sanitário multiplicada pela coleta per capita;
- **Vazão de Infiltração:** Corresponde à taxa de infiltração multiplicada pela extensão de rede de esgotos;
- **Vazões de Esgotos com Infiltração:** Correspondem às vazões médias, máximas diárias e máximas horárias acrescidas das vazões de infiltração;
- **Vazões de Tratamento de Esgotos:** Correspondem às vazões coletadas multiplicadas pelos índices de tratamento de esgotos adotados. No caso, como o objetivo é obter as vazões de esgoto a serem tratadas, adotou-se um índice de tratamento de 100% até 2016;
- **Coeficiente de Retorno:** Quando se tratam de estudos de concepção, as Normas Técnicas da ABNT recomendam a adoção de 80% para o coeficiente de retorno;
- **Taxa de Infiltração:** Normalmente, estes valores situam-se na faixa de 0,05 a 0,5 l/s/km de rede. Os valores mais baixos são praticados em áreas com lençol freático profundo e tubulações de PVC. Para o presente PMSB, adotou-se uma taxa de infiltração de 0,15 l/s/km.

Nas Tabela 20 e na Tabela 21 são apresentados os valores apurados nas projeções. Já no Gráfico 5 é mostrada a evolução da vazão média e da capacidade de tratamento ao longo do plano.

Tabela 20 - Projeção das Vazões de Coleta de Esgoto.

| Ano | População Urbana do Município (hab.) | SISTEMA DE ESGOTOS SANITÁRIOS - COLETA | | | | | | | | |
|------|--------------------------------------|--|---------------------------------------|--------------------------------|--------------------|--------------------------------|--------------------------|-------------------------------------|------------|--------------|
| | | Índice de Coleta (%) | População com Coleta de Esgoto (hab.) | Coleta Per Capita (l/dia/hab.) | Coleta Média (l/s) | Extensão de Rede de Esgoto (m) | Vazão Infiltração. (l/s) | Vazão de Coleta e Infiltração (l/s) | | |
| | | | | | | | | Média | Máx.Diária | Máx. Horária |
| 2015 | 1.513 | 86,6 | 1.311 | 145,94 | 2,2 | 7.527 | 1,1 | 3,3 | 3,8 | 5,1 |
| 2016 | 1.527 | 90,0 | 1.374 | 145,94 | 2,3 | 7.845 | 1,2 | 3,5 | 4,0 | 5,4 |
| 2017 | 1.541 | 93,3 | 1.438 | 145,94 | 2,4 | 8.168 | 1,2 | 3,7 | 4,1 | 5,6 |
| 2018 | 1.555 | 96,7 | 1.503 | 145,94 | 2,5 | 8.498 | 1,3 | 3,8 | 4,3 | 5,8 |
| 2019 | 1.569 | 100,0 | 1.569 | 145,94 | 2,7 | 8.831 | 1,3 | 4,0 | 4,5 | 6,1 |
| 2020 | 1.583 | 100,0 | 1.583 | 145,94 | 2,7 | 8.903 | 1,3 | 4,0 | 4,5 | 6,1 |
| 2021 | 1.596 | 100,0 | 1.596 | 145,94 | 2,7 | 8.967 | 1,3 | 4,0 | 4,6 | 6,2 |
| 2022 | 1.609 | 100,0 | 1.609 | 145,94 | 2,7 | 9.031 | 1,4 | 4,1 | 4,6 | 6,2 |
| 2023 | 1.621 | 100,0 | 1.621 | 145,94 | 2,7 | 9.095 | 1,4 | 4,1 | 4,7 | 6,3 |
| 2024 | 1.634 | 100,0 | 1.634 | 145,94 | 2,8 | 9.159 | 1,4 | 4,1 | 4,7 | 6,3 |
| 2025 | 1.647 | 100,0 | 1.647 | 145,94 | 2,8 | 9.224 | 1,4 | 4,2 | 4,7 | 6,4 |
| 2026 | 1.657 | 100,0 | 1.657 | 145,94 | 2,8 | 9.275 | 1,4 | 4,2 | 4,7 | 6,4 |
| 2027 | 1.667 | 100,0 | 1.667 | 145,94 | 2,8 | 9.327 | 1,4 | 4,2 | 4,8 | 6,5 |
| 2028 | 1.678 | 100,0 | 1.678 | 145,94 | 2,8 | 9.378 | 1,4 | 4,2 | 4,8 | 6,5 |
| 2029 | 1.688 | 100,0 | 1.688 | 145,94 | 2,9 | 9.430 | 1,4 | 4,3 | 4,8 | 6,5 |
| 2030 | 1.698 | 100,0 | 1.698 | 145,94 | 2,9 | 9.482 | 1,4 | 4,3 | 4,9 | 6,6 |
| 2031 | 1.708 | 100,0 | 1.708 | 145,94 | 2,9 | 9.533 | 1,4 | 4,3 | 4,9 | 6,6 |
| 2032 | 1.719 | 100,0 | 1.719 | 145,94 | 2,9 | 9.585 | 1,4 | 4,3 | 4,9 | 6,7 |
| 2033 | 1.729 | 100,0 | 1.729 | 145,94 | 2,9 | 9.637 | 1,4 | 4,4 | 4,9 | 6,7 |
| 2034 | 1.739 | 100,0 | 1.739 | 145,94 | 2,9 | 9.689 | 1,5 | 4,4 | 5,0 | 6,7 |

Fonte: Elaborado por B&B Engenharia Ltda., 2015.

Tabela 21 - Projeção das Vazões de Tratamento de Esgoto.

| Ano | População Urbana do Município (hab.) | SISTEMA DE ESGOTOS SANITÁRIOS - TRATAMENTO | | | | | | |
|------|--------------------------------------|--|-------------------------------------|--------------------------|-------|---------------------------|------------|--------------|
| | | População com Coleta de Esgoto (hab.) | Índice de Tratamento Necessário (%) | População com Tratamento | | Vazão de Tratamento (l/s) | | |
| | | | | (hab.) | (%) | Média | Máx.Diária | Máx. Horária |
| 2015 | 1.513 | 1.311 | 0,0 | 0 | 0,0 | 0,0 | 0,0 | 0,0 |
| 2016 | 1.527 | 1.374 | 100,0 | 1.374 | 90,0 | 3,5 | 4,0 | 5,4 |
| 2017 | 1.541 | 1.438 | 100,0 | 1.438 | 93,3 | 3,7 | 4,1 | 5,6 |
| 2018 | 1.555 | 1.503 | 100,0 | 1.503 | 96,7 | 3,8 | 4,3 | 5,8 |
| 2019 | 1.569 | 1.569 | 100,0 | 1.569 | 100,0 | 4,0 | 4,5 | 6,1 |
| 2020 | 1.583 | 1.583 | 100,0 | 1.583 | 100,0 | 4,0 | 4,5 | 6,1 |
| 2021 | 1.596 | 1.596 | 100,0 | 1.596 | 100,0 | 4,0 | 4,6 | 6,2 |
| 2022 | 1.609 | 1.609 | 100,0 | 1.609 | 100,0 | 4,1 | 4,6 | 6,2 |
| 2023 | 1.621 | 1.621 | 100,0 | 1.621 | 100,0 | 4,1 | 4,7 | 6,3 |
| 2024 | 1.634 | 1.634 | 100,0 | 1.634 | 100,0 | 4,1 | 4,7 | 6,3 |
| 2025 | 1.647 | 1.647 | 100,0 | 1.647 | 100,0 | 4,2 | 4,7 | 6,4 |
| 2026 | 1.657 | 1.657 | 100,0 | 1.657 | 100,0 | 4,2 | 4,7 | 6,4 |
| 2027 | 1.667 | 1.667 | 100,0 | 1.667 | 100,0 | 4,2 | 4,8 | 6,5 |
| 2028 | 1.678 | 1.678 | 100,0 | 1.678 | 100,0 | 4,2 | 4,8 | 6,5 |
| 2029 | 1.688 | 1.688 | 100,0 | 1.688 | 100,0 | 4,3 | 4,8 | 6,5 |
| 2030 | 1.698 | 1.698 | 100,0 | 1.698 | 100,0 | 4,3 | 4,9 | 6,6 |
| 2031 | 1.708 | 1.708 | 100,0 | 1.708 | 100,0 | 4,3 | 4,9 | 6,6 |
| 2032 | 1.719 | 1.719 | 100,0 | 1.719 | 100,0 | 4,3 | 4,9 | 6,7 |
| 2033 | 1.729 | 1.729 | 100,0 | 1.729 | 100,0 | 4,4 | 4,9 | 6,7 |
| 2034 | 1.739 | 1.739 | 100,0 | 1.739 | 100,0 | 4,4 | 5,0 | 6,7 |

Fonte: Elaborado por B&B Engenharia Ltda., 2015.

Gráfico 5 - Evolução da Vazão Média e da Capacidade de Tratamento.

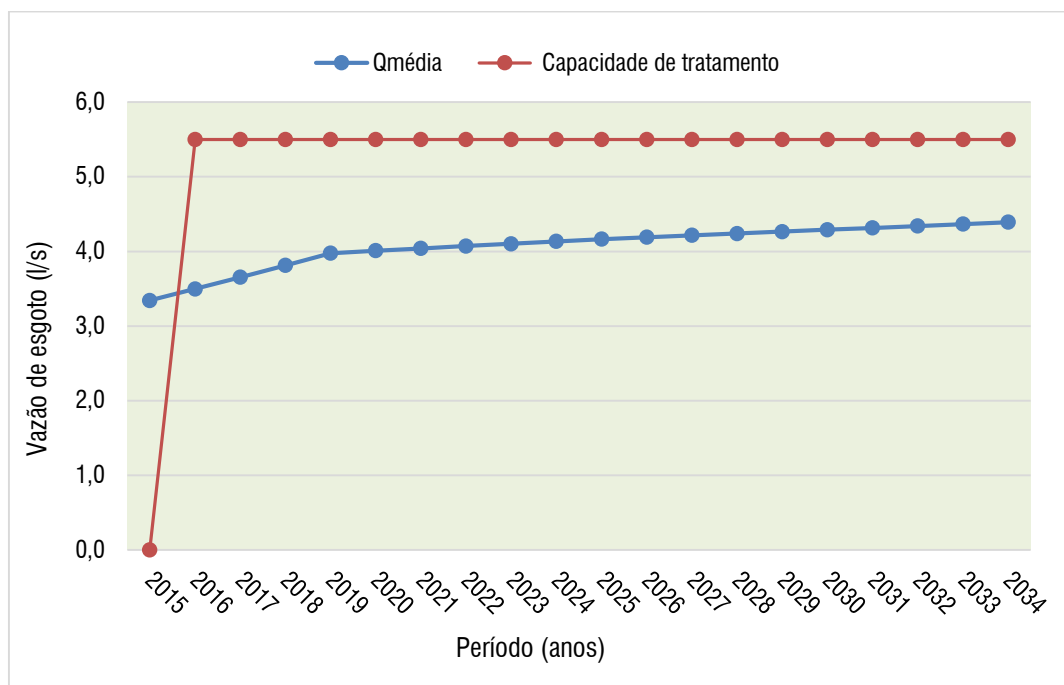

Fonte: Elaborado por B&B Engenharia Ltda., 2015.

11.1. CONCEPÇÃO PROPOSTA PARA O SISTEMA DE ESGOTAMENTO SANITÁRIO DA ÁREA URBANA

Atualmente, o município ainda não dispõe de um sistema de tratamento de esgoto, existindo apenas a estrutura de coleta.

Segundo informações da SABESP, constantes no Volume I, já existe um projeto de implantação de Estação de Tratamento de Esgotos (ETE) para o município, de forma que a localização da mesma já foi determinada, e, já foi implantada uma estação elevatória de esgoto bruto, a qual operará a partir do início das atividades da ETE.

Portanto, para o tratamento do esgoto, manteve-se a concepção atual a ser implantada, na qual o processo a ser empregado se dará pela associação de processos biológicos e físico-químico. Primeiramente, haverá o processo anaeróbio, do tipo UASB e, em sequência, lodos ativados e aeração prolongada, ocorrendo, posteriormente, a precipitação química de fósforo e a desinfecção. O lodo excedente passará por adensamento por gravidade e desidratação mecânica por meio de centrífugas.

Os parâmetros básicos adotados para o projeto da ETE são apresentados a seguir:

- População total: 2.860 habitantes;
- Vazão total (média): 5,48 l/s;
- Eficiência esperada: >96%;
- Origem do Esgoto: Doméstico;
- DBO (entrada): 300 mg/l;
- DBO (saída): < 12mg/l;
- Frequência de retirada de lodo biológico e físico-químico: uma vez por mês;
- Coeficiente de Máxima Vazão Horária: 1,5;
- Coeficiente de Máxima Vazão Diária: 1,2.

11.1.1. Balanço da Carga Orgânica de Esgoto

Para a avaliação da evolução da carga orgânica dos esgotos do município, medida através da Demanda Bioquímica de Oxigênio ($DBO_{5,20}$), ao longo do período do PMSB, foram adotados os seguintes parâmetros:

- a) Carga Orgânica per capita (CPC): 54 g de DBO por habitante por dia (valor típico);
- b) Referência de Classificação: Concentrações Típicas de $DBO_{5,20}$ (Metcalf & Eddy, 1991):
 - Forte: 400 mg/l;
 - Médio: 200 mg/l;
 - Fraco: 110 mg/l.

Considerou-se a carga orgânica total dos esgotos do município, sendo composta de duas parcelas, de origem doméstica (CD) e não doméstica (CND). Para as condições atuais, os cálculos foram feitos usando as seguintes equações:

Equações:

- Equação 1..... $CD = (CPC \times Pec) / 1.000$
- Equação 2: $CT = Kt \times Qec$
- Equação 3: $CND = CT - CD$

Onde,

- CPC: Carga Orgânica Per Capita= 54 g/hab.dia;
- CD: Carga Orgânica de Origem Doméstica, em Kg/dia;
- CND: Carga Orgânica de Origem Não Doméstica, em Kg/dia;
- CT: Carga Orgânica Total, em Kg/dia;
- Kt: Concentração Média do Esgoto Total do Município, em mg/l;
- KD: Concentração Média do Esgoto Doméstico do Município, em mg/l;
- Knd: Concentração Média do Esgoto Não Doméstico do Município, em mg/l;
- Pec: População atendida com coleta de esgoto;
- Qec: Vazão de esgoto coletado, em l/dia.

Com as equações acima é possível calcular a evolução das cargas, com base no crescimento populacional e nos índices de coleta e tratamento. A carga orgânica não doméstica calculada foi mantida constante ao longo do período do plano. A eficiência na remoção de DBO foi considerada igual a 0% para as condições atuais, e de 96% a partir da implantação da ETE, que foi prevista para o ano de 2016.

Os itens apurados foram:

- Carga Orgânica Potencial Urbana;
- Carga Orgânica Processada: Coletada pelo SES, e encaminhada à ETE;
- Carga Orgânica Lançada do corpo receptor: Sem tratamento e com tratamento;
- Carga Orgânica Removida.

Os valores apurados estão indicados na Tabela 22.

Tabela 22 - Balanço da Carga de DBO.

| Ano | POTENCIAL DE CARGA DE DBO (Kg/dia) | | | CARGA ORGÂNICA PROCESSADA (Kg/dia) | | LANÇAMENTO DE DBO (Kg/dia) | | | REMOÇÃO DO DBO COLETADO PELO SES | | Concentração de DBO na ETE (mg/l) | |
|------|------------------------------------|---------------|-------|------------------------------------|------------------------|----------------------------|----------------|-------|----------------------------------|-------|-----------------------------------|----------|
| | Doméstico | Não Doméstico | Total | Coletado pelo SES | Encaminhado para a ETE | Sem Tratamento | Com Tratamento | Total | (Kg/dia) | (%) | Afluente | Efluente |
| | | | | | | | | | | | | |
| 2015 | 82 | 0 | 82 | 71 | 0 | 71 | 0 | 71 | 0 | 0,0% | 0 | 0 |
| 2016 | 82 | 0 | 82 | 74 | 74 | 0 | 3 | 3 | 71 | 96,0% | 246 | 10 |
| 2017 | 83 | 0 | 83 | 78 | 78 | 0 | 3 | 3 | 75 | 96,0% | 246 | 10 |
| 2018 | 84 | 0 | 84 | 81 | 81 | 0 | 3 | 3 | 78 | 96,0% | 246 | 10 |
| 2019 | 85 | 0 | 85 | 85 | 85 | 0 | 3 | 3 | 81 | 96,0% | 247 | 10 |
| 2020 | 85 | 0 | 86 | 86 | 86 | 0 | 3 | 3 | 82 | 96,0% | 247 | 10 |
| 2021 | 86 | 0 | 86 | 86 | 86 | 0 | 3 | 3 | 83 | 96,0% | 247 | 10 |
| 2022 | 87 | 0 | 87 | 87 | 87 | 0 | 3 | 3 | 83 | 96,0% | 247 | 10 |
| 2023 | 88 | 0 | 88 | 88 | 88 | 0 | 4 | 4 | 84 | 96,0% | 247 | 10 |
| 2024 | 88 | 0 | 88 | 88 | 88 | 0 | 4 | 4 | 85 | 96,0% | 247 | 10 |
| 2025 | 89 | 0 | 89 | 89 | 89 | 0 | 4 | 4 | 85 | 96,0% | 247 | 10 |
| 2026 | 89 | 0 | 90 | 90 | 90 | 0 | 4 | 4 | 86 | 96,0% | 247 | 10 |
| 2027 | 90 | 0 | 90 | 90 | 90 | 0 | 4 | 4 | 86 | 96,0% | 247 | 10 |
| 2028 | 91 | 0 | 91 | 91 | 91 | 0 | 4 | 4 | 87 | 96,0% | 247 | 10 |
| 2029 | 91 | 0 | 91 | 91 | 91 | 0 | 4 | 4 | 88 | 96,0% | 247 | 10 |
| 2030 | 92 | 0 | 92 | 92 | 92 | 0 | 4 | 4 | 88 | 96,0% | 247 | 10 |
| 2031 | 92 | 0 | 92 | 92 | 92 | 0 | 4 | 4 | 89 | 96,0% | 248 | 10 |
| 2032 | 93 | 0 | 93 | 93 | 93 | 0 | 4 | 4 | 89 | 96,0% | 248 | 10 |
| 2033 | 93 | 0 | 93 | 93 | 93 | 0 | 4 | 4 | 90 | 96,0% | 248 | 10 |
| 2034 | 94 | 0 | 94 | 94 | 94 | 0 | 4 | 4 | 90 | 96,0% | 248 | 10 |

Fonte: Elaborado por B&B Engenharia Ltda., 2015.

11.2. CONCEPÇÃO PROPOSTA PARA OS SISTEMA DE ESGOTAMENTO SANITÁRIO NA ÁREA RURAL

A definição da concepção a ser adotada para o sistema de esgotamento sanitário na zona rural deve distinguir basicamente duas situações: a população que se encontra dispersa na área rural do município e os aglomerados populacionais rurais. A análise de cada uma destas situações é apresentada a seguir.

11.2.1. Diretrizes Para o Esgotamento Sanitário da População Rural Dispersa

No caso da população dispersa na área rural de um município, há que se considerar que as soluções adotadas para a destinação final dos esgotos no geral são individuais e na maioria das vezes através de fossa negra ou fossa rudimentar, conforme terminologia usada pelo IBGE.

Existem também outras situações, tais como o lançamento de esgoto *in natura* em corpos d'água e em vias públicas. Todas estas situações são potencialmente poluidoras de mananciais, tanto superficiais, quanto subterrâneos, o que se torna particularmente mais grave quando não existe rede de abastecimento de água.

Por exemplo, nos casos em que o abastecimento de água se dá através de poço raso, no terreno do próprio proprietário, onde também existe uma fossa negra, existe o risco de contaminação da água do poço, a partir do esgoto da fossa que se infiltra no solo e atinge o aquífero. Nestas situações são necessárias precauções para implantação e manutenção dos poços, conforme apresentado no Capítulo II (Item 7.3.).

Desta forma, seria ideal o uso de fossas sépticas, entretanto, isto demandaria o suporte financeiro por parte da prefeitura, o que normalmente não é viável, ressaltando-se que nem sempre o munícipe tomaria a iniciativa de substituição ou implantação de fossas sépticas em sua propriedade.

À prefeitura municipal cabe monitorar a situação da qualidade das fontes de abastecimento de água individuais existentes no município, sujeitas à contaminação por esgoto, bem como propor soluções corretivas.

Uma opção que pode ser viável é a utilização da “Fossa Séptica Biodigestora” (FSB), associada ao “Jardim Filtrante”, que são tecnologias desenvolvidas pela EMBRAPA – Empresa Brasileira de Pesquisa Agropecuária, para aplicação na zona rural.

A **Fossa Séptica Biodigestora** é um sistema de tratamento de esgoto sanitário rural, que além de decompor a matéria orgânica, também promove o tratamento biológico do esgoto, removendo cerca de 90% dos coliformes totais, evitando a contaminação de água e do solo por coliformes fecais.

Este sistema também produz um efluente orgânico pode ser usado como adubo em plantas perenes. Para ter esta funcionalidade, a fossa séptica biodigestora só pode receber esgoto do vaso sanitário. Além disto, necessita de um inoculante biológico, que é feito com cerca de 5 litros esterco de bovino.

Conforme informações da EMBRAPA, o custo da FSB é da ordem de R\$ 1.500,00 (referência de Março/2013) e a manutenção é bastante simples.

A Figura 5 apresenta um esquema de FSB.

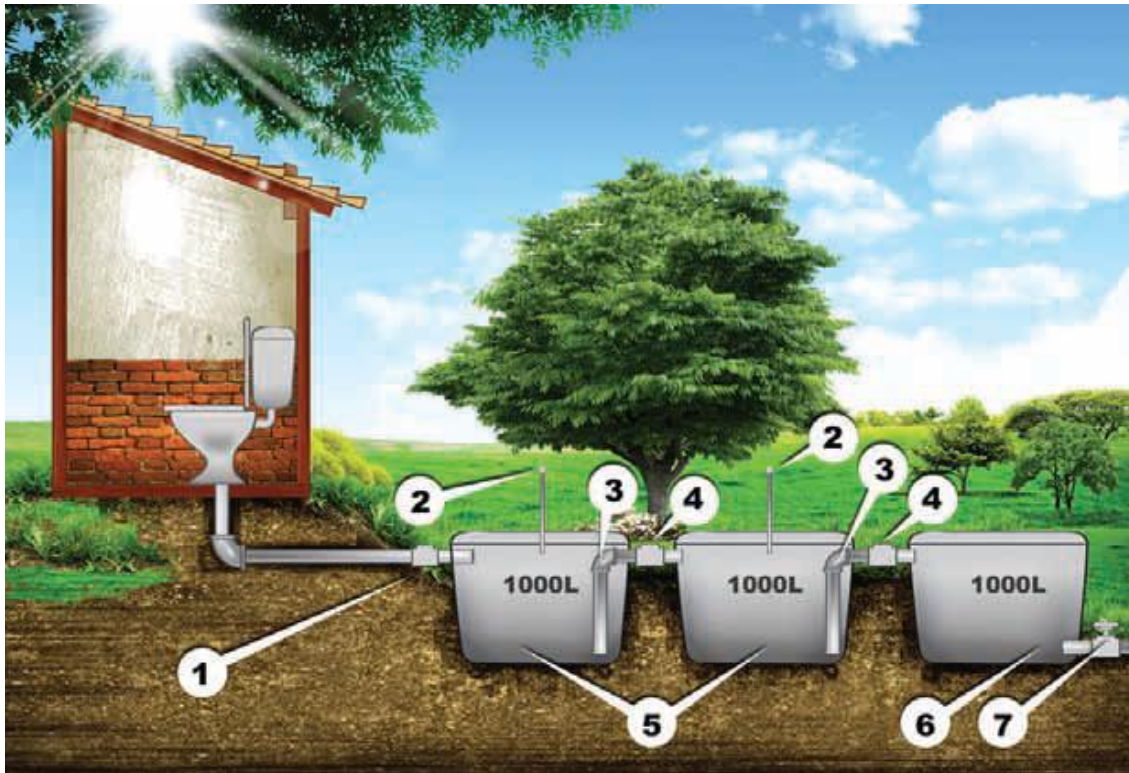

- 1- Válvula de retenção
- 2 - Chaminé de alívio (suspiro)
- 3 - Curva de 90°
- 4 - "T" de inspeção
- 5 e 6 - Caixas de 1.000 ml
- 7 - Registro

Fonte: Banco do Brasil, *apud* Novaes, 2001.

Figura 5 - Estrutura da Fossa Séptica Biodigestora.

Já a tecnologia do **Jardim Filtrante** tem a função de complementar o tratamento da Fossa Séptica Biodigestora. A FSB, por suas características, trata apenas a "água negra", efluente do vaso sanitário. Já o Jardim Filtrante trata a "água cinza", proveniente da pia, chuveiro, tanque, etc. O efluente da FSB que não for utilizado na agricultura também será desviado para o Jardim Filtrante.

O objetivo do Jardim Filtrante é criar um ambiente onde plantas, adequadamente escolhidas, e microrganismos, trabalhem juntos para a depuração do esgoto e absorção dos nutrientes e contaminantes. O comportamento do sistema é semelhante ao de áreas alagadas naturais.

O sistema é basicamente constituído por um reservatório enterrado com área de 10 m² por 0,5 m de profundidade, impermeabilizado com uma geomembrana, preenchido com areia grossa e brita, onde são plantados arbustos. Antes de ser encaminhado ao Jardim Filtrante, o esgoto deve passar por uma caixa de retenção de sólidos e uma caixa de areia.

Conforme orientação da EMBRAPA, as plantas escolhidas devem ser preferencialmente nativas da região onde o sistema está instalado. Pode-se inclusive escolher plantas que produzem flores para melhorar visualmente o ambiente. Na Figura 6 é apresentado um esquema de um corte longitudinal do Jardim Filtrante, com seus diversos componentes.

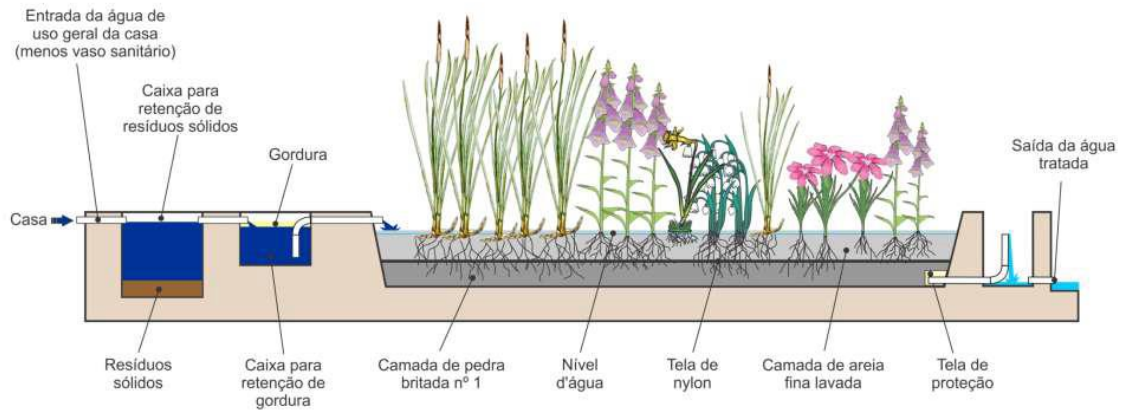

Fonte: Embrapa, 2013 (Imagem: Valentim Monzane).

Figura 6 - Esquema em Corte de um Jardim Filtrante.

11.2.2. Diretrizes Para o Esgotamento Sanitário em Aglomerados Populacionais na Área Rural

A existência de fossas negras em aglomerados populacionais configura uma situação de risco à saúde pública, principalmente em situações em que não existe rede de abastecimento de água, e o abastecimento é feito individualmente, através de poços rasos, como já mencionado anteriormente.

À medida em que a aglomeração populacional cresce, o risco aumenta, uma vez que se eleva a probabilidade de contaminação do manancial subterrâneo pelo esgoto que infiltra no solo.

Outros tipos de disposição final de esgoto, como lançamento em corpo d'água, em sarjetas e etc. são igualmente danosos à saúde pública e ambiental.

A simples utilização de fossas sépticas individuais, pode não ser uma alternativa viável pela dificuldade de se garantir que todos os domicílios adotem tal tecnologia, além de dificultar o monitoramento e controle pelo poder público municipal, particularmente se não houver rede de distribuição de água potável no local.

Deste modo, é fundamental que se procure alternativas de sistemas coletivos de coleta por rede de esgoto seguido de um sistema de tratamento de esgoto mais adequado a cada caso. Existem diversas alternativas para o tratamento de esgoto para atendimento às pequenas comunidades, podendo-se destacar:

- Tanques sépticos seguidos de sistemas de infiltração no solo;
- Estações Compactas de Tratamento de Esgoto para Pequenas Comunidades.

Ainda, existem outras possibilidades, mas a título de exemplo, ilustramos apenas as duas alternativas acima indicadas.

a) Tanques Sépticos

Conforme a norma NBR 7.229/93, um tanque séptico é uma unidade cilíndrica ou prismática retangular de fluxo horizontal, para tratamento de esgotos por processos de sedimentação, flotação e digestão, conforme ilustrado na Figura 7, mostrando-se o funcionamento destes processos de tratamento, no interior de um tanque séptico.

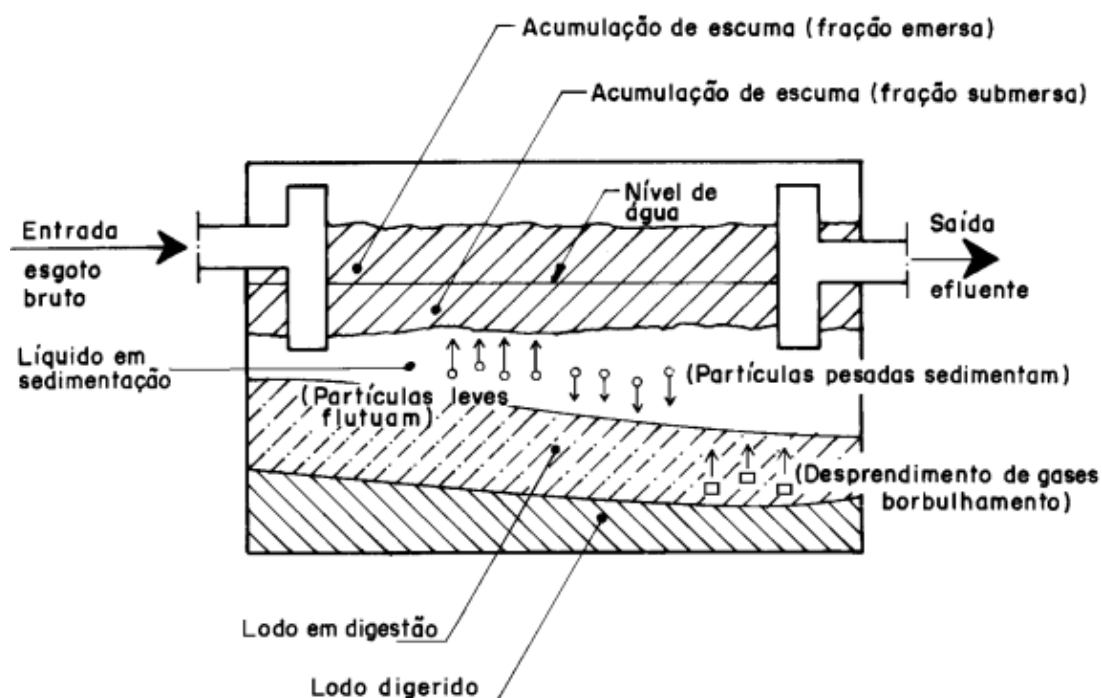

Fonte: NBR 7.229/93.

Figura 7 - Esquema de um tanque séptico.

Ainda, conforme a referida norma, o uso do sistema de tanque séptico somente é indicado para áreas desprovidas de rede pública coletora de esgoto; alternativa de tratamento de esgoto em áreas providas e rede coletora local; retenção prévia dos sólidos sedimentáveis, quando da utilização de rede coletora com diâmetro e/ou declividade reduzidos para transporte de efluente livre de sólidos sedimentáveis, devendo respeitar as seguintes distâncias mínimas:

- 1,50 m de construções, limites de terreno, sumidouros, valas de infiltração e ramal predial de água;
- 3,0 m de árvores e de qualquer ponto de rede pública de abastecimento de água;
- 5,0 m de poços freáticos e de corpos de água de qualquer natureza.

Após passar pela fossa, o efluente líquido, isento de materiais sedimentáveis e flutuantes (retidos na fossa) deve ser disposto de alguma forma no meio ambiente.

Entre os processos eficientes e econômicos de disposição do efluente líquido das fossas estão:

- Diluição (corpo d'água receptor);
- Sumidouro;
- Vala de infiltração;
- Vala de infiltração e filtro de areia.

Destes processos o mais simples são os sumidouros, que consistem em escavações, cilíndricas ou prismáticas, tendo as paredes revestidas por tijolos, pedras ou outros materiais. Os sumidouros funcionam como poços absorventes, recebendo os efluentes diretamente das fossas sépticas e permitindo sua infiltração no solo.

A Figura 8 mostra um esquema de distribuição de sumidouros, onde destaca-se a importância de se manter o fundo dos sumidouros no mínimo 1,5 metros acima do nível de água do lençol freático.

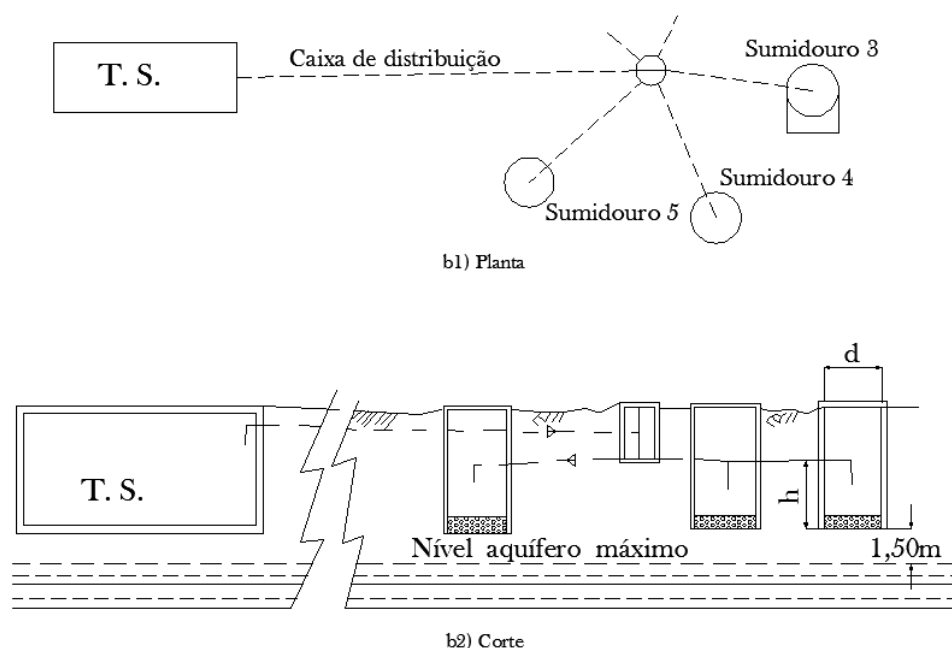

Fonte: Adaptado de NBR 13.969/97.

Figura 8 - Esquema da Distribuição de Sumidouros de um Tanque Séptico.

b) Estações Compactas de Tratamento de Esgoto

As estações de tratamento compactas, que geralmente são pré-fabricadas, pode ser uma alternativa vantajosa para pequenas comunidades, comumente inferiores a 20.000 habitantes.

Esta tecnologia tem sido empregada em hotéis, condomínios, conjuntos habitacionais, etc., incluindo os conjuntos habitacionais financiados pelo “Programa Minha Casa Minha Vida”.

Existem diversos tipos de ETE's Compactas no mercado, que utilizam processos anaeróbios e/ou aeróbios, no geral construídas em PRFV (Polietileno Reforçado com Fibra de Vidro), que apresentam boa eficiência de tratamento.

Na Figura 9 apresenta-se um exemplo de ETE Compacta Pré-Fabricada.

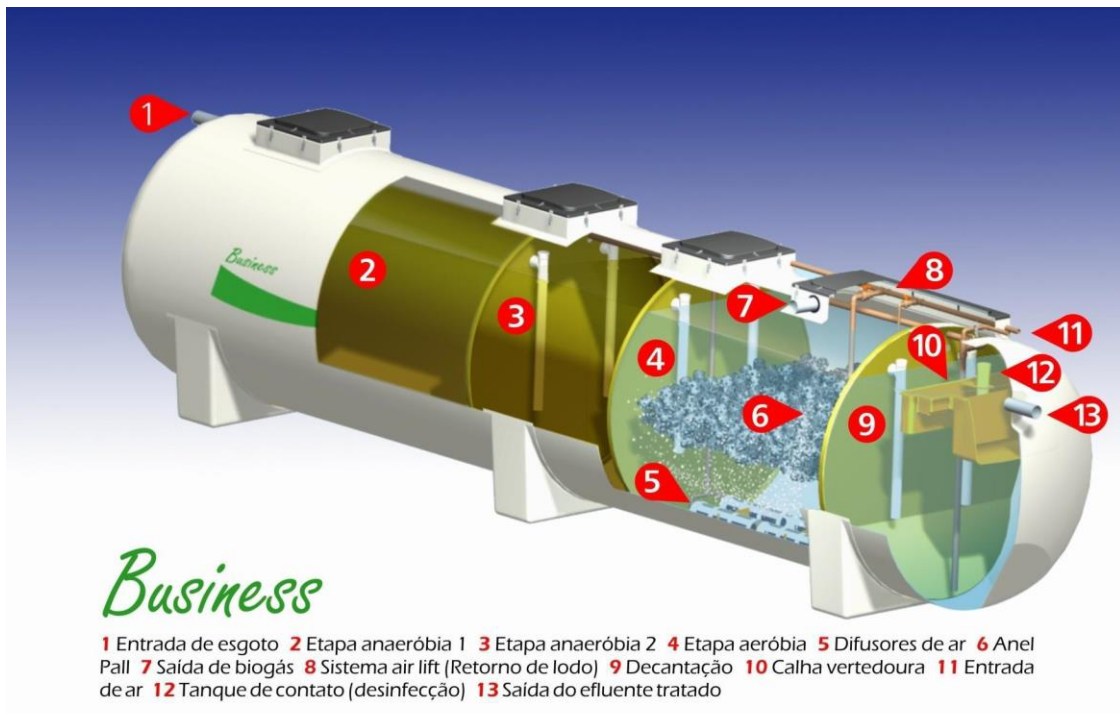

Fonte: Mizumo.

Figura 9 - Exemplo de Estação de Tratamento de Esgoto Compacta.

No exemplo indicado na Figura 9, a ETE tem capacidade de tratamento de vazões diárias de 4 m³ (4.000 litros/dia) a 20 m³ (20.000 litros/dia) por módulo, o que representa, em média, 210 usuários.

O tanque possui 2,0 m de diâmetro e é fabricado de PRFV (plástico reforçado com fibra de vidro), o que confere resistência e alta proteção química à corrosão do esgoto sanitário.

A área necessária para a implantação do sistema varia entre 23 m² e 38 m².

O processo de tratamento é composto por um reator anaeróbio, um filtro aeróbio com difusão de ar por bolhas finas e decantador secundário com sistema de *air lift* para retorno do lodo.

O sistema de desinfecção é feito por meio de pastilhas de cloro, já integrado ao produto.

Conforme informações do fabricante a implantação do módulo pode ser feita tanto acima do nível do solo como enterrada.

Conforme já citado, existem diversas outras alternativas no mercado, que podem ser estudadas para se obter o melhor resultado para cada caso.

Um fator importante a se considerar no caso de opção pela utilização de ETE Compacta é que a mesma exige manutenção nos seus componentes hidráulicos, elétricos e de processo, o que demandará mão-de-obra especializada. Neste sentido, a prefeitura deverá avaliar a existência de profissionais qualificados em seu quadro de funcionários, e caso necessário optar pela contratação destes profissionais ou terceirizar os serviços.

11.2.3. Esgotamento Sanitário Proposto para a Zona Rural do Município de Pedra Bela

A concepção atual do sistema público de esgotamento sanitário no município de Pedra Bela prevê, prioritariamente, o atendimento a 100% da população urbana do município. Desta forma, a área rural do município não dispõe deste serviço.

A fim de se garantir a universalização do esgotamento sanitário no município, o ideal seria que a rede pública fosse estendida até as comunidades rurais.

Entretanto, tal como a rede pública de abastecimento de água, a realidade local impõe que esta condição só poderá ser estabelecida gradativamente, quando a malha urbana se estender até estes locais.

Atualmente, as propriedades rurais existentes no município se utilizam de soluções individuais, tais como fossas rudimentares (negras), fossas sépticas, valas a céu aberto, lançamento em cursos d'água, etc.

Desta forma, para promover e propiciar a universalização deste serviço à totalidade da população, é necessário que a Prefeitura Municipal atue na área rural, primeira e prioritariamente, através do mapeamento e do controle da situação de cada residência, pois é vital que cada família tenha acesso à água em quantidade e qualidade adequadas às suas necessidades básicas.

A Lei Federal nº 11.445/2007 traz como diretriz o PMSB, que deve haver a *“garantia de meios adequados para o atendimento da população rural dispersa, inclusive a utilização de soluções compatíveis com suas características econômicas e sociais peculiares”*. Nestes casos, cabe ao Poder Público o acompanhamento e suporte à população, por meio da orientação quanto aos meios ambientalmente adequados de tratamento e disposição de esgotos, esclarecendo quanto aos riscos de contaminação, medidas de prevenção, etc.

Compete ao município o zelo pela garantia do atendimento, exercendo a vigilância das alternativas existentes nos limites do município.

Recomenda-se que a Prefeitura Municipal de Pedra Bela exerça a gestão do esgotamento sanitário na área rural do município, incluindo este tema no plano de gestão do Titular dos Serviços.

Atualmente, não existe um sistema coletivo de esgoto na área rural, sendo que cada propriedade tem seu sistema individual com coleta e disposição de esgoto. Conforme levantamento feito pelo IBGE em 2010, cerca de 33% dos domicílios possuem fossas séptica e o restante 67% é constituído de disposições inadequadas, sendo na sua maioria fossas rudimentares (fossas negras), conforme mostra Tabela 23.

Tabela 23 - Situação do Atendimento com o Esgotamento Sanitário Conforme Censo IBGE 2010.

| Atendimento com Esgoto | Domicílios | | |
|------------------------------------|--------------|------------|--------------|
| | Total | Urbano | Rural |
| Total | 1.831 | 471 | 1.360 |
| Rede geral de esgoto ou pluvial | 381 | 380 | 1 |
| Fossa séptica | 458 | 11 | 447 |
| Fossa rudimentar | 650 | 36 | 614 |
| Vala | 60 | 16 | 44 |
| Rio, lago ou mar | 262 | 28 | 234 |
| Outro tipo | 10 | - | 10 |
| Não tinham | 10 | - | 10 |
| Atendimento com Rede de Esgoto (%) | 20,8% | 80,7% | 0,1% |
| Atendimento com Fossa Séptica (%) | 25,0% | 2,3% | 32,9% |
| Outros - Inadequados (%) | 54,2% | 17,0% | 67,1% |

Fonte: Censo IBGE, 2010.

a) População Dispersa

Com relação aos locais com ocupação dispersa de domicílios, não se dispõe de informações quantitativas mais recentes, mas com base nos dados da tabela pode se depreender diversas situações com disposição inadequada de esgoto. Para estes locais recomenda-se que a prefeitura implante um programa específico de instalação de fossas sépticas, e, principalmente, fossas sépticas biodigestoras padrão EMBRAPA nestas localidades. Este programa deverá buscar alternativas de fontes de recursos para subsidiar a implantação.

Ressalta-se que o uso de fossas biodigestoras são apropriadas para propriedades onde exista algum tipo de produção agrícola, seja de uso comercial ou para uso próprio, de modo que o efluente final possa ser utilizado com fertilizante líquido. Nos demais casos, o uso de fossas sépticas é o mais adequado, ressaltando-se porém que o efluente não deve ser usado diretamente em hortas, nem lançado sobre terrenos ou em corpos d'água.

Há que se considerar todas as dificuldades de implantação das medidas sugeridas, de modo que a utilização de fossas negras pode ser temporariamente aceita, analisando-se, porém, caso a caso, os reais impactos que estes possam ocasionar às pessoas que se utilizam de fonte própria para consumo de água, e ao meio ambiente.

Para fins de apuração de custos admitiu-se que 67% dos domicílios atualmente existentes na zona rural possuem fossa negra, que demandariam a implantação de novas fossas sépticas biodigestoras (FSB) com Jardim Filtrante ou Fossa Séptica com Sumidouro.

Estima-se que, atualmente, existem 645 unidades de fossas negras dispersas. Assim, faz-se uma aproximação do custo de implantação total de R\$ 1.613.063,44.

Independentemente da substituição das fossas negras por fossas sépticas, é importante o monitoramento da qualidade da água utilizada para consumo nestes locais, bem como apoio e orientação à população local, seguindo

as recomendações feitas no capítulo específico sobre abastecimento de água na zona rural, apresentado anteriormente.

Um importante parceiro que o município deve procurar para auxílio na implantação das FSB no município, é a CATI - Coordenadoria de Assistência Técnica Integral, pertencente à Secretaria de Agricultura e Abastecimento, do governo do Estado de São Paulo.

A CATI já vem realizando ações em alguns municípios através da difusão tecnologia e parcerias com outras entidades.

b) Aglomerados Populacionais

Conforme já apresentado anteriormente, no município existem 7 aglomerados populacionais em uma área que atualmente é classificada como Zona de Expansão Urbana.

Para estas localidades, propõe-se a implantação de sistemas coletivos de esgotamento sanitário, composto por ligações domiciliares de esgoto, redes coletoras e estação de tratamento de esgoto compacta modular (ETE compacta). O tipo de tratamento a ser implantado deverá ser objeto de estudos específicos, podendo-se adotar outras alternativas, tal como as que são propostas pelo **Programa Água Limpa**, que incentiva a adoção de sistema de tratamento composto por três lagoas de estabilização: anaeróbia, facultativa e maturação, que permite uma redução de até 95% de sua carga poluidora, medida em DBO (Demanda Bioquímica de Oxigênio).

Para fins de apuração dos investimentos futuros necessários para a ampliação do sistema, em função do crescimento da demanda e adequação da disposição final dos esgotos coletados, foram admitidas as seguintes hipóteses:

- Geração per capita de esgoto: 100 l/hab.dia;
- Infiltração na rede: 0,0015 l/s por domicílio;
- Processo de tratamento: ETE Compacta.

Os demais parâmetros são idênticos aos adotados para o sistema de abastecimento de água. Com base nestes parâmetros, foram obtidos os resultados apresentados na Tabela 24.

Tabela 24 - Necessidades Futuras Previstas para o SES dos Bairros da ZEU.

| Agglomerados Zona de Expansão Urbana | ETE Compacta | | Lig. de Esgoto (Unid.) | Rede de Esgoto (m) |
|--------------------------------------|--------------|--------------|------------------------|--------------------|
| | (l/dia) | População | | |
| Bairro dos Lima | 2,44 | 1.289 | 176 | 2.644 |
| Bairro Córrego Raso | 1,29 | 679 | 93 | 1.393 |
| Bairro Pitangueiras do Meio | 0,80 | 423 | 58 | 868 |
| Bairro Pitangueiras | 0,60 | 315 | 43 | 646 |
| Bairro da Campanha | 0,30 | 157 | 22 | 323 |
| Bairro Araras dos Binos | 1,02 | 541 | 74 | 1.110 |
| Bairro dos Tucuns | 0,37 | 197 | 27 | 404 |
| Total | 6,82 | 3.601 | 492 | 7.387 |

Fonte: Elaborado por B&B Engenharia Ltda., 2015.

Para o atendimento das necessidades acima apresentadas, serão necessários investimentos, os quais são apresentados na Tabela 25.

Tabela 25 - Investimentos Futuros Previstos para o SES dos Bairros da ZEU.

| Agglomerados Zona de Expansão Urbana | ETE Compacta (R\$) | Rede de Esgoto (R\$) | Lig. de Esgoto (R\$) | Total (R\$) |
|--------------------------------------|---------------------|----------------------|----------------------|---------------------|
| Bairro dos Lima | 1.804.262,79 | 30.845,59 | 713.855,03 | 2.548.963,40 |
| Bairro Córrego Raso | 950.336,89 | 16.246,91 | 375.999,98 | 1.342.583,77 |
| Bairro Pitangueiras do Meio | 592.238,93 | 10.124,89 | 234.318,83 | 836.682,64 |
| Bairro Pitangueiras | 440.735,95 | 7.534,80 | 174.376,80 | 622.647,55 |
| Bairro da Campanha | 220.367,97 | 3.767,40 | 87.188,40 | 311.323,77 |
| Bairro Araras dos Binos | 757.514,91 | 12.950,44 | 299.710,13 | 1.070.175,47 |
| Bairro dos Tucuns | 275.459,97 | 4.709,25 | 108.985,50 | 389.154,72 |
| Total | 5.040.917,40 | 86.179,28 | 1.994.434,65 | 7.121.531,33 |

Fonte: Elaborado por B&B Engenharia Ltda., 2015.

11.3. NECESSIDADES GLOBAIS DO SISTEMA DE ESGOTAMENTO SANITÁRIO NA ÁREA URBANA

As necessidades futuras para a universalização do atendimento, estimadas de acordo com os critérios supracitados, são apresentadas nos tópicos seguintes, onde destaca-se que as ampliações correspondem ao atendimento de novas demandas e as substituições correspondem às necessidades para conservação dos sistemas existentes em condições adequadas de uso e operação.

Baseando-se no prognóstico apresentado e nas características dos sistemas existentes, objetivando-se a universalização do atendimento, apurou-se as necessidades futuras ao considerados os seguintes aspectos:

- Tratamento de esgoto;
- Redes coletoras de esgoto;
- Ligações domiciliares de esgotos.

Ressalta-se que as necessidades referentes ao sistema de transporte e destinação final serão abordadas no item seguinte.

a) Tratamento de Esgoto

Com base na capacidade do tratamento da ETE a ser implantada e na projeção das demandas de tratamento de esgoto, foram calculados os déficits globais de tratamento e as necessidades ao longo do PMSB. Neste caso, considerou-se a capacidade de tratamento de 5,5 l/s, e, como mostra a Tabela 26, esta vazão supre as necessidades do horizonte estabelecido.

Tabela 26 - Implantação do Tratamento de Esgoto.

| Ano | População Atendida (hab.) | Estação de Tratamento de Esgoto - ETE (l/s) | | | | |
|------|---------------------------|---|-------------|-------|-----------|-----------|
| | | Existente | Necessidade | Saldo | Desativar | Implantar |
| 2015 | 0 | 0,0 | 3,3 | -3,3 | 0,0 | 0,0 |
| 2016 | 1.374 | 5,5 | 3,5 | 2,0 | 0,0 | 5,5 |
| 2017 | 1.438 | 5,5 | 3,7 | 1,8 | 0,0 | 0,0 |
| 2018 | 1.503 | 5,5 | 3,8 | 1,7 | 0,0 | 0,0 |
| 2019 | 1.569 | 5,5 | 4,0 | 1,5 | 0,0 | 0,0 |
| 2020 | 1.583 | 5,5 | 4,0 | 1,5 | 0,0 | 0,0 |
| 2021 | 1.596 | 5,5 | 4,0 | 1,5 | 0,0 | 0,0 |
| 2022 | 1.609 | 5,5 | 4,1 | 1,4 | 0,0 | 0,0 |
| 2023 | 1.621 | 5,5 | 4,1 | 1,4 | 0,0 | 0,0 |
| 2024 | 1.634 | 5,5 | 4,1 | 1,4 | 0,0 | 0,0 |
| 2025 | 1.647 | 5,5 | 4,2 | 1,3 | 0,0 | 0,0 |
| 2026 | 1.657 | 5,5 | 4,2 | 1,3 | 0,0 | 0,0 |
| 2027 | 1.667 | 5,5 | 4,2 | 1,3 | 0,0 | 0,0 |
| 2028 | 1.678 | 5,5 | 4,2 | 1,3 | 0,0 | 0,0 |
| 2029 | 1.688 | 5,5 | 4,3 | 1,2 | 0,0 | 0,0 |
| 2030 | 1.698 | 5,5 | 4,3 | 1,2 | 0,0 | 0,0 |
| 2031 | 1.708 | 5,5 | 4,3 | 1,2 | 0,0 | 0,0 |
| 2032 | 1.719 | 5,5 | 4,3 | 1,2 | 0,0 | 0,0 |
| 2033 | 1.729 | 5,5 | 4,4 | 1,1 | 0,0 | 0,0 |
| 2034 | 1.739 | 5,5 | 4,4 | 1,1 | 0,0 | 0,0 |

Fonte: Elaborado por B&B Engenharia Ltda., 2015.

b) Sistema de Coleta de Esgoto

Para fins de apuração das necessidades do sistema de esgotamento sanitário, considerou-se a necessidade de novas ligações domiciliares de esgoto e de rede coletora.

Na avaliação destas necessidades ao longo do período do PMSB, considerando-se a estrutura existente, aborda-se dois aspectos principais:

- **Ampliações:** Correspondem às ações necessárias para acompanhar o aumento das demandas de água resultantes do padrão de atendimento estabelecido e do crescimento vegetativo da população;
- **Substituições:** Correspondem às ações necessárias para garantir a qualidade das instalações que se deterioram ao longo do tempo, em função de diversos aspectos, tais como vida útil, má qualidade dos materiais empregados, etc.

c) Ampliação das Ligações de Esgoto

Para a projeção das necessidades de ampliação de ligações de esgoto, adotou-se os seguintes parâmetros:

- Densidade domiciliar: 3,16;
- Participação das economias residenciais de esgoto no total das economias de água: 85%;
- Densidade de economias de esgoto por ligação de esgoto: 1 economia por ligação.

A Tabela 27 demonstra os resultados obtidos nas projeções.

Tabela 27 - Ampliações das Ligações de Esgoto.

| Ano | Novas Economias residenciais (unid.) | Novas Economias Totais (unid.) | Novas Ligações de Esgoto (unid.) | Total de Ligações de Esgoto (unid.) |
|------|--------------------------------------|--------------------------------|----------------------------------|-------------------------------------|
| 2015 | 20 | 24 | 23 | 558 |
| 2016 | 20 | 24 | 24 | 582 |
| 2017 | 20 | 24 | 24 | 606 |
| 2018 | 21 | 25 | 24 | 630 |
| 2019 | 21 | 25 | 25 | 655 |
| 2020 | 5 | 5 | 5 | 660 |
| 2021 | 4 | 5 | 5 | 665 |
| 2022 | 4 | 5 | 5 | 670 |
| 2023 | 4 | 5 | 5 | 675 |
| 2024 | 4 | 5 | 5 | 679 |
| 2025 | 4 | 5 | 5 | 684 |
| 2026 | 3 | 4 | 4 | 688 |
| 2027 | 3 | 4 | 4 | 692 |
| 2028 | 3 | 4 | 4 | 696 |
| 2029 | 3 | 4 | 4 | 699 |
| 2030 | 3 | 4 | 4 | 703 |
| 2031 | 3 | 4 | 4 | 707 |
| 2032 | 3 | 4 | 4 | 711 |
| 2033 | 3 | 4 | 4 | 715 |
| 2034 | 3 | 4 | 4 | 719 |

Fonte: Elaborado por B&B Engenharia Ltda., 2015.

d) Ampliação da Rede Coletora de Esgoto

Para a previsão das necessidades de ampliação da rede de esgoto, adotou-se as seguintes premissas:

- Serão necessárias novas redes coletoras de esgoto somente nas áreas de expansão do município, assim, na área já urbanizada, onde já existe rede, haverá o adensamento da população atendida e as novas ligações de esgoto não demandarão novas redes coletoras;

- Considerando que em novos empreendimentos as redes de esgoto são usualmente executadas pelo empreendedor, apenas uma parcela das novas redes serão redes públicas.

Para o caso do município de Pedra Bela, adotou-se os seguintes parâmetros:

- Porcentagem das ligações de esgoto que demandam rede coletora: 90%;
- Porcentagem de novas redes públicas de esgoto em relação ao total de novas redes de esgoto: 30%;
- Extensão de rede de esgoto por ligação de esgoto: 15 metros por ligação (valor usual de projeto).

A Tabela 28 apresenta os resultados obtidos das projeções.

Tabela 28 - Ampliação da Rede Pública de Esgoto.

| Ano | Extensão de Novas Redes de Esgoto (m) | Extensão de Novas Redes Públicas de Esgoto (m) | Extensão Total de Redes de Esgoto (m) | Extensão Total de Redes Públicas de Esgoto (m) |
|------|---------------------------------------|--|---------------------------------------|--|
| 2015 | 317 | 317 | 7.527 | 7.527 |
| 2016 | 319 | 319 | 7.845 | 7.845 |
| 2017 | 322 | 322 | 8.168 | 8.168 |
| 2018 | 330 | 330 | 8.498 | 8.498 |
| 2019 | 334 | 334 | 8.831 | 8.831 |
| 2020 | 72 | 72 | 8.903 | 8.903 |
| 2021 | 64 | 64 | 8.967 | 8.967 |
| 2022 | 64 | 64 | 9.031 | 9.031 |
| 2023 | 64 | 64 | 9.095 | 9.095 |
| 2024 | 64 | 64 | 9.159 | 9.159 |
| 2025 | 64 | 64 | 9.224 | 9.224 |
| 2026 | 52 | 52 | 9.275 | 9.275 |
| 2027 | 52 | 52 | 9.327 | 9.327 |
| 2028 | 52 | 52 | 9.378 | 9.378 |
| 2029 | 52 | 52 | 9.430 | 9.430 |
| 2030 | 52 | 52 | 9.482 | 9.482 |
| 2031 | 52 | 52 | 9.533 | 9.533 |
| 2032 | 52 | 52 | 9.585 | 9.585 |
| 2033 | 52 | 52 | 9.637 | 9.637 |
| 2034 | 52 | 52 | 9.689 | 9.689 |

Fonte: Elaborado por B&B Engenharia Ltda., 2015.

e) Necessidades de Substituições no Sistema de Esgotamento Sanitário

A fim de manter a qualidade das instalações de coleta de esgoto, ao longo do período do plano, foram previstas substituições periódicas de ligações domiciliares e redes coletoras de esgoto, conforme o critério apresentado abaixo, o qual é justificado pela existência de rede deteriorada (Tabela 29):

- Substituição de 0,25% ao ano, das ligações domiciliares de esgoto no período de 2015 a 2034.
- Substituição de 0,10% ao ano, da rede coletora de esgoto no período de 2015 a 2034.

Tabela 29 - Substituições do Sistema de Esgotamento Sanitário.

| Ano | Ligações de Esgoto | | Rede de Esgoto | |
|------|--------------------|-------------------|----------------|------------------|
| | Existentes (un) | A Substituir (un) | Existente (m) | A Substituir (m) |
| 2015 | 558 | 1 | 7.527 | 8 |
| 2016 | 582 | 1 | 7.845 | 8 |
| 2017 | 606 | 2 | 8.168 | 8 |
| 2018 | 630 | 2 | 8.498 | 8 |
| 2019 | 655 | 2 | 8.831 | 9 |
| 2020 | 660 | 2 | 8.903 | 9 |
| 2021 | 665 | 2 | 8.967 | 9 |
| 2022 | 670 | 2 | 9.031 | 9 |
| 2023 | 675 | 2 | 9.095 | 9 |
| 2024 | 679 | 2 | 9.159 | 9 |
| 2025 | 684 | 2 | 9.224 | 9 |
| 2026 | 688 | 2 | 9.275 | 9 |
| 2027 | 692 | 2 | 9.327 | 9 |
| 2028 | 696 | 2 | 9.378 | 9 |
| 2029 | 699 | 2 | 9.430 | 9 |
| 2030 | 703 | 2 | 9.482 | 9 |
| 2031 | 707 | 2 | 9.533 | 10 |
| 2032 | 711 | 2 | 9.585 | 10 |
| 2033 | 715 | 2 | 9.637 | 10 |
| 2034 | 719 | 2 | 9.689 | 10 |

Fonte: Elaborado por B&B Engenharia Ltda., 2015.

12. INVESTIMENTOS NECESSÁRIOS PARA O SISTEMA DE ESGOTAMENTO SANITÁRIO

A verificação dos custos dos investimentos a serem realizados no SES foi feita para cada um de seus componentes, de forma que, para cada um deles, foram adotados critérios de apuração de quantitativos, assim, os custos foram levantados com base em preços unitários médios, usualmente adotados em estudos de concepção de SES, os quais foram obtidos por meio do Estudo de Custos de Empreendimentos (SABESP, 2014), o qual tem a data base de Janeiro de 2014.

12.1. INVESTIMENTOS APURADOS PARA O SES

12.1.1. Tratamento de Esgoto

Os custos apurados para os sistemas de transporte e tratamento dos esgotos são apresentados na Tabela 30.

Tabela 30 - Custos de Implantação dos Sistemas de Transporte e Tratamento de Esgoto.

| Ano | SISTEMA DE TRANSPORTE E TRATAMENTO DE ESGOTO | | | | | |
|--------------|--|-------------|---------------|-------------|------------------|-------------------|
| | EEE's de Rede | EEE Final | Interceptores | Emissário | Total Transporte | ETE |
| | R\$ | R\$ | R\$ | R\$ | R\$ | R\$ |
| 2015 | 0,00 | 0,00 | 0,00 | 0,00 | 0,00 | 0,00 |
| 2016 | 0,00 | 0,00 | 0,00 | 0,00 | 0,00 | 555.440,00 |
| 2017 | 0,00 | 0,00 | 0,00 | 0,00 | 0,00 | 0,00 |
| 2018 | 0,00 | 0,00 | 0,00 | 0,00 | 0,00 | 0,00 |
| 2019 | 0,00 | 0,00 | 0,00 | 0,00 | 0,00 | 0,00 |
| 2020 | 0,00 | 0,00 | 0,00 | 0,00 | 0,00 | 0,00 |
| 2021 | 0,00 | 0,00 | 0,00 | 0,00 | 0,00 | 0,00 |
| 2022 | 0,00 | 0,00 | 0,00 | 0,00 | 0,00 | 0,00 |
| 2023 | 0,00 | 0,00 | 0,00 | 0,00 | 0,00 | 0,00 |
| 2024 | 0,00 | 0,00 | 0,00 | 0,00 | 0,00 | 0,00 |
| 2025 | 0,00 | 0,00 | 0,00 | 0,00 | 0,00 | 0,00 |
| 2026 | 0,00 | 0,00 | 0,00 | 0,00 | 0,00 | 0,00 |
| 2027 | 0,00 | 0,00 | 0,00 | 0,00 | 0,00 | 0,00 |
| 2028 | 0,00 | 0,00 | 0,00 | 0,00 | 0,00 | 0,00 |
| 2029 | 0,00 | 0,00 | 0,00 | 0,00 | 0,00 | 0,00 |
| 2030 | 0,00 | 0,00 | 0,00 | 0,00 | 0,00 | 0,00 |
| 2031 | 0,00 | 0,00 | 0,00 | 0,00 | 0,00 | 0,00 |
| 2032 | 0,00 | 0,00 | 0,00 | 0,00 | 0,00 | 0,00 |
| 2033 | 0,00 | 0,00 | 0,00 | 0,00 | 0,00 | 0,00 |
| 2034 | 0,00 | 0,00 | 0,00 | 0,00 | 0,00 | 0,00 |
| Total | 0,00 | 0,00 | 0,00 | 0,00 | 0,00 | 555.440,00 |

Fonte: Elaborado por B&B Engenharia Ltda., 2015.

12.1.2. Rede e Ligações de Esgoto

A previsão dos investimentos necessários na rede de coleta e nas ligações domiciliares de esgoto foi feita com base nas premissas e critérios que foram apresentados nos itens anteriores, valendo destacar os seguintes:

- Considerou-se as necessidades de ampliação da rede de coleta e das ligações de esgoto para atendimento dos índices de coleta estabelecidos e para acompanhamento do crescimento vegetativo da população ao longo do período do plano;
- Considerou-se a necessidade de substituição de redes e ligações de esgoto, ao longo do período do plano conforme critérios estabelecidos anteriormente;
- Considerou-se que somente uma parcela das ligações de esgoto demandará novas redes públicas de esgoto, após a universalização do atendimento com esgotamento sanitário;

Os custos apurados estão discriminados no item seguinte.

12.1.3. Cronograma Geral dos Investimentos no Sistema de Esgotamento Sanitário

Na Tabela 31 e na Tabela 32 são apresentados os cronogramas dos investimentos no sistema de esgotamento sanitário.

Tabela 31 - Cronograma Plurianual dos Investimentos no Sistemas de Esgotamento Sanitário.

| ANO | TRANSPORTE | TRATAMENTO Ampliação | REDE DE ESGOTO | | | LIGAÇÕES DE ESGOTO | | | TOTAL GERAL |
|--------------|-------------|-------------------------|---------------------|------------------|---------------------|--------------------|------------------|------------------|---------------------|
| | | | Ampliação | Substituição | Total | Ampliação | Substituição | Total | |
| | | | R\$ | R\$ | R\$ | R\$ | R\$ | R\$ | |
| 2015 | 0,00 | 0,00 | 147.373,00 | 3.720,96 | 151.093,96 | 9.683,86 | 412,60 | 10.096,46 | 161.190,42 |
| 2016 | 0,00 | 555.440,00 | 148.178,90 | 3.720,96 | 151.899,86 | 9.736,81 | 412,60 | 10.149,41 | 717.489,27 |
| 2017 | 0,00 | 0,00 | 149.926,76 | 3.720,96 | 153.647,72 | 9.851,66 | 825,20 | 10.676,86 | 164.324,58 |
| 2018 | 0,00 | 0,00 | 153.399,93 | 3.720,96 | 157.120,89 | 10.079,89 | 825,20 | 10.905,09 | 168.025,98 |
| 2019 | 0,00 | 0,00 | 155.173,93 | 4.186,08 | 159.360,01 | 10.196,45 | 825,20 | 11.021,65 | 170.381,66 |
| 2020 | 0,00 | 0,00 | 33.409,13 | 4.186,08 | 37.595,21 | 2.195,31 | 825,20 | 3.020,51 | 40.615,72 |
| 2021 | 0,00 | 0,00 | 29.652,48 | 4.186,08 | 33.838,56 | 1.948,46 | 825,20 | 2.773,66 | 36.612,22 |
| 2022 | 0,00 | 0,00 | 29.735,35 | 4.186,08 | 33.921,43 | 1.953,91 | 825,20 | 2.779,11 | 36.700,54 |
| 2023 | 0,00 | 0,00 | 29.818,22 | 4.186,08 | 34.004,30 | 1.959,35 | 825,20 | 2.784,55 | 36.788,86 |
| 2024 | 0,00 | 0,00 | 29.901,09 | 4.186,08 | 34.087,17 | 1.964,80 | 825,20 | 2.790,00 | 36.877,17 |
| 2025 | 0,00 | 0,00 | 29.983,96 | 4.186,08 | 34.170,04 | 1.970,24 | 825,20 | 2.795,44 | 36.965,49 |
| 2026 | 0,00 | 0,00 | 23.993,19 | 4.186,08 | 28.179,27 | 1.576,59 | 825,20 | 2.401,79 | 30.581,06 |
| 2027 | 0,00 | 0,00 | 24.003,93 | 4.186,08 | 28.190,01 | 1.577,29 | 825,20 | 2.402,49 | 30.592,51 |
| 2028 | 0,00 | 0,00 | 24.014,67 | 4.186,08 | 28.200,75 | 1.578,00 | 825,20 | 2.403,20 | 30.603,95 |
| 2029 | 0,00 | 0,00 | 24.025,42 | 4.186,08 | 28.211,50 | 1.578,71 | 825,20 | 2.403,91 | 30.615,40 |
| 2030 | 0,00 | 0,00 | 24.036,16 | 4.186,08 | 28.222,24 | 1.579,41 | 825,20 | 2.404,61 | 30.626,85 |
| 2031 | 0,00 | 0,00 | 24.046,90 | 4.651,20 | 28.698,10 | 1.580,12 | 825,20 | 2.405,32 | 31.103,42 |
| 2032 | 0,00 | 0,00 | 24.057,64 | 4.651,20 | 28.708,84 | 1.580,82 | 825,20 | 2.406,02 | 31.114,87 |
| 2033 | 0,00 | 0,00 | 24.068,39 | 4.651,20 | 28.719,59 | 1.581,53 | 825,20 | 2.406,73 | 31.126,32 |
| 2034 | 0,00 | 0,00 | 24.079,13 | 4.651,20 | 28.730,33 | 1.582,24 | 825,20 | 2.407,44 | 31.137,76 |
| Total | 0,00 | 555.440,00 | 1.152.878,20 | 83.721,60 | 1.236.599,80 | 75.755,45 | 15.678,80 | 91.434,25 | 1.883.474,04 |

Fonte: Elaborado por B&B Engenharia Ltda., 2015.

Tabela 32 - Cronograma dos Investimentos nos Períodos de Planejamento do PMSB para o Sistema de Esgotamento Sanitário.

| ATIVIDADE | INVESTIMENTOS PREVISTOS NO SES (R\$) | | | |
|---|--------------------------------------|-------------------------|-------------------------|---------------------|
| | Curto Prazo (2015-2019) | Médio Prazo (2020-2029) | Longo Prazo (2030-2034) | Total |
| Investimento na ampliação da capacidade de transporte de esgoto | 0,00 | 0,00 | 0,00 | 0,00 |
| Investimento na ampliação da capacidade de tratamento de esgoto | 555.440,00 | 0,00 | 0,00 | 555.440,00 |
| Investimento na ampliação da rede de coleta de esgoto | 598.878,59 | 247.970,89 | 306.028,71 | 1.152.878,20 |
| Investimento na ampliação das ligações domiciliares de esgoto | 39.352,22 | 16.294,13 | 20.109,10 | 75.755,45 |
| Investimento em substituição periódica para renovação/reforço da rede de coleta de esgoto | 14.883,84 | 16.744,32 | 52.093,44 | 83.721,60 |
| Investimento em substituição periódica para renovação das ligações domiciliares de esgoto | 2.475,60 | 3.300,80 | 9.902,40 | 15.678,80 |
| Total | 1.211.030,25 | 284.310,14 | 388.133,65 | 1.883.474,04 |

Fonte: Elaborado por B&B Engenharia Ltda., 2015.

**CAPÍTULO IV – PROGRAMAS, PROJETOS E
AÇÕES PARA ATINGIR AS METAS DE
UNIVERSALIZAÇÃO – SAA E SES**

13. PROGRAMAS, PROJETOS E AÇÕES PARA ATINGIR AS METAS DE UNIVERSALIZAÇÃO

Neste capítulo, aborda-se a relação dos programas, projetos e ações necessários para o alcance dos objetivos e metas estratégicas estabelecidas no PMSB, com vistas à universalização da prestação de serviços de abastecimento de água e esgotamento sanitário no município de Pedra Bela.

Como as ações para a universalização dos dois eixos estão intimamente ligadas, e impactam diretamente umas nas outras, os mesmos foram tratados conjuntamente neste capítulo.

A estruturação proposta para o gerenciamento das medidas contidas no presente PMSB foi dividida em dois módulos distintos, mas que se complementam, os quais são:

- Programas, Projetos e Ações de Gestão;
- Programas de Investimentos das Obras de Ampliação e Renovação dos Sistemas Operacionais.

13.1. PROGRAMAS, PROJETOS E AÇÕES DE GESTÃO

Os programas, projetos e ações aqui propostos têm como base as necessidades constatadas nas fases de diagnóstico e estão baseados nas boas práticas de gestão que compreendem um conjunto de recomendações quanto aos procedimentos que melhor se ajustam aos objetivos pretendidos, que no presente caso estão relacionados aos sistemas de abastecimento de água e esgotamento sanitário.

Frisa-se que as proposições aqui apresentadas não esgotam as possibilidades de melhorias, podendo o gestor público adequá-las e/ou complementá-las na medida das necessidades.

a) Estudos e Projetos

Para a gestão adequada das ações e dos investimentos no sistema de abastecimento de água (SAA) e de esgotamento sanitário (SES) do município, torna-se necessário a contratação de estudos e projetos para os mesmos, prevendo-se:

- Contratação imediata de estudos de concepção para o SAA e para o SES;
- Contratação de projetos de ampliação para o SAA e para o SES ao longo do período do PMSB.

b) Programa de Redução e Controle de Perdas

O programa de redução e controle de perdas centra suas principais ações em linhas de capacitação, elaboração de estudos, disseminação tecnológica e articulação institucional visando ao desenvolvimento de ações conjuntas e complementares de combate ao desperdício de água.

A maior concentração de ações está no tema das perdas de água nos sistemas públicos de abastecimento, motivo pelo qual deve-se atentar à sua melhor compreensão conceitual.

As perdas de água englobam tanto as perdas reais (físicas), que representam a parcela não consumida, como as perdas aparentes (não físicas), que correspondem à água consumida e não registrada. As perdas reais originam-se

de vazamentos no sistema, que vão desde a captação até a distribuição propriamente dita, além de procedimentos operacionais como lavagem de filtros e descargas na rede, quando esses provocam consumos superiores ao estritamente necessário para operação. No que diz respeito às perdas aparentes, as mesmas originam-se de ligações clandestinas ou não cadastradas, hidrômetros parados ou que sub medem, além de fraudes em hidrômetros, entre outros.

A redução de perdas reais diminui os custos de produção, pois propicia um menor consumo de energia, de produtos químicos e de outros insumos, utilizando as instalações existentes para ampliação da oferta, sem expansão do sistema produtor. No caso das perdas aparentes, sua redução permite aumentar a receita tarifária, melhorando a eficiência dos serviços prestados e o desempenho financeiro do prestador dos serviços.

Esta ação é emergencial, principalmente pelas implicações financeiras decorrentes. Dentre as ações para redução e controle das perdas, as ações para redução das perdas aparentes (comerciais ou não físicas) já estão contempladas pelo recadastramento dos consumidores, pela instalação de hidrômetros em ligações não medidas e pela substituição de hidrômetros antigos, quebrados ou violados.

Tem-se que abordar agora a implantação de modelos de “caça fraude” e a redução das perdas reais (físicas ou vazamentos), as quais devem ser antecedidas pela execução das ações para redução e controle de perdas aparentes, citadas acima, e da implantação de medidores, de forma a que se conheçam os reais volumes de água produzida e se possam apurar os volumes perdidos por vazamentos.

Propõe-se, inicialmente, a execução de pesquisa de vazamentos não visíveis com utilização de geofones eletrônicos, serviço que poderá ser contratado com terceiros, o que permitirá a manutenção do programa de redução e controle de perdas físicas. Algumas das ações previstas no Programa de Redução e Controle de Perdas são apresentadas adiante:

- **Pesquisa ativa de vazamentos visíveis e não visíveis**

A Pesquisa Ativa de Vazamentos Visíveis e Não-Visíveis tem por objetivo o acompanhamento e redução das perdas físicas do sistema de abastecimento de água.

- **Programa de Macromedição (Instalação de Macromedidores)**

O Programa de Macromedição é uma atividade indispensável para o controle e gerenciamento das perdas de água, devendo, portanto, os equipamentos serem instalados nos primeiros anos do PMSB.

A instalação de medidores nas saídas da captação, entrada e saída de reservatórios, na entrada dos distritos de medição e controle (DMC) e em determinados pontos de distribuição de água na cidade, é uma necessidade de curto prazo, que permitirá o controle operacional do sistema e, proporcionará o conhecimento das vazões produzidas, juntamente com o conhecimento dos volumes efetivamente consumidos (micromedidos).

Permitirá também conhecer as reais perdas físicas por vazamentos, o que é necessário para um correto dimensionamento das ações a serem determinadas para redução das perdas e, conseqüentemente, na redução do consumo de energia, além de ser um item necessário para a obtenção da outorga de uso de água no município.

- **Programa de Uso Racional de Água e Educação Ambiental**

A atuação do gestor do SAA na redução do consumo per capita médio, em conjunto com a redução das perdas físicas constituem-se em medidas prioritárias, que têm efeito direto nas demandas hídricas do município, impactando significativamente nos mananciais e nos investimentos no SAA, particularmente na produção. Constituem-se, portanto como medidas fundamentais do PMSB.

O referido programa deve ser inicialmente implantado em todas as instituições públicas do município e estendido posteriormente para o município, através de campanhas públicas e da educação ambiental.

- **Programa de Melhoria da Infraestrutura de Atendimento e Equipamentos de Manutenção**

O Programa de Melhoria da Infraestrutura de Atendimento e Manutenção prevê a melhoria dos recursos de informática, capacitação do pessoal responsável pelo atendimento ao público e atendimento personalizado ao cliente (Call Center), aquisição de veículos de apoio e manutenção, aquisição de equipamentos de manutenção e equipamentos para realização de pesquisa de vazamentos. Recomenda-se que este programa seja implantado no primeiro ano do PMSB.

c) Programa de Manutenção Preventiva nas Unidades Operacionais de Abastecimento de Água e Esgotamento Sanitário

O Programa de Manutenção Preventiva nas Unidades dos Sistemas de Abastecimento de Água e Esgotamento Sanitário visa a implementação de procedimentos e previsão orçamentária anual, que contemple a manutenção preventiva civil e eletromecânica, bem como a conservação de todas as unidades operacionais que compõem os sistemas de água e esgoto do município, de modo a garantir a operacionalidade destes sistemas dentro de suas características nominais.

d) Elaboração de Cadastro Técnico dos Sistemas de Água e Esgoto

Esta é uma providência importante pelo aspecto de controle operacional dos sistemas. É necessário que se disponha dos cadastros técnicos tanto das redes de distribuição de água e de coleta de esgotos quanto das unidades localizadas componentes dos sistemas: áreas, edificações, equipamentos instalados, etc. Este conhecimento é fundamental para que se possam programar as ações de conservação, manutenção e até de correção diante de eventos danosos que venham a ocorrer.

Previu-se a elaboração de cadastros digitais de todas as unidades, incluindo plantas, cortes, locação de equipamentos, níveis e coordenadas (referenciados a marcos oficiais), características técnicas e operacionais, com

campos para registro de ocorrências e controle operacional, tudo em meio digital, disponibilizado em rede. Com o advento das novas tecnologias empregadas na construção e atualização de sistemas cadastrais, faz-se necessário neste programa, a inclusão de geoprocessamento e integração de subsistemas, como de manutenções e sistema comercial, por exemplo.

e) Construção de Modelo Hidráulico

A modelagem hidráulica é desenvolvida através da simulação do comportamento da rede hidráulica com base em: informações cadastrais da rede e da unidade operativa; dados comerciais para distribuição das demandas; dados operacionais referentes às regras de operação, demandas e perfis de consumo em período estendido.

O modelo hidráulico objetiva a verificação das condições hidráulicas da rede, tais como: vazão, velocidade de escoamento, perdas de carga, pressões estáticas e dinâmicas, etc. Esta ferramenta é considerada tanto operacional como gerencial, pois possibilita que sejam realizadas as simulações hidráulicas antes da intervenção física no sistema.

A sua implantação é uma das medidas essenciais para o controle de perdas e melhoria das condições do abastecimento de água.

f) Implantação/Adequação de CCO (Centro de Controle Operacional)

A implantação de CCO permite identificar rapidamente os locais onde há vazamento nas redes de água e controlar a produção e distribuição de água com mais eficiência, gerando economia na utilização de produtos químicos no tratamento e redução nas perdas. Além disso, permite aos gestores dos sistemas a tomada de decisões mais rápidas para evitar o desabastecimento de água para a população. O CCO serve para fortalecer a gestão operacional dos sistemas de abastecimento de água, bem como de esgotamento sanitário.

g) Programa de Capacitação de Pessoal (sistema cadastral, modelagem, perdas, etc.)

O Programa de Capacitações de Pessoal alocado nos setores de sistema cadastral, modelagem, perdas, etc., visa mobilizar, articular e desenvolver conhecimentos, recursos, habilidades e experiências que agreguem valor à instituição e valor produtivo ao indivíduo, no que diz respeito ao saber fazer, apropriando-se dos meios adequados para alcançar os objetivos.

h) Programas Gerenciais

Podem ser definidos diversos programas que visem o estabelecimento de metas gerenciais com vistas à melhoria de desempenho gerencial da prestação de serviço. No presente PMSB, são recomendados dois programas, que visam respectivamente, o aumento da arrecadação e diminuição de despesas. São eles:

- Programa de Gestão Comercial: Objetiva implementar ferramentas de gestão comercial, melhorias no sistema comercial e metodologias de atuação junto aos clientes de água e esgoto.

- Programa de Gestão de Custos Operacionais: Objetiva implementar ferramentas de gestão para controle e redução dos custos operacionais.

No Quadro 4 são apresentados as principais ações, projetos e programas de gestão com as respectivas previsões de custos.

Quadro 4 - Relação das Principais Ações, Projetos e Programas de Gestão.

| Ações/ Projetos/Programas | Período de Implantação | Custo Estimado (R\$) |
|--|-------------------------------|-----------------------------|
| Projeto do Sistema de Distribuição de Água | 2015 e 2029 | 300.000 |
| Projeto do Sistema de Esgotamento Sanitário | 2016 e 2029 | 280.000 |
| Pesquisa ativa de vazamentos visíveis e não visíveis | 2015- 2034 | 115.558,13 |
| Programa de Redução e Controle de Perdas | 2015- 2034 | 228.000,00 |
| Programa de Uso Racional de Água e Educação Ambiental | 2015- 2035 | 64.870,68 |
| Programa de Macromedição (Instalação de Macromedidores) | 2016 e 2017 | 44.664,00 |
| Implantação e Atualização de Sistema de Cadastro Georreferenciado de água e esgoto | 2015 | 102.572,59 |
| Melhoria da Infraestrutura de Atendimento e Equipamentos de Manutenção | 2015 | 1.500,00 |
| Programa de Capacitação de Pessoal (Sistema cadastral, modelagem, perdas, etc.) | 2015 - 2025 | 50.800,00 |
| Implantação/Ampliação do CCO (Centro de Controle Operacional) | 2016 - 2025 | 207.200,00 |
| Setorização da Rede de Água e Construção de Modelo Hidráulico | 2017 | 456.423,00 |
| Programa de Manutenção Preventiva nas Unidades Operacionais de Abastecimento de Água e Esgotamento Sanitário | 2015 - 2034 | 109.020,05 |
| Programa de Gestão Comercial de Clientes | 2015 - 2034 | 409.661,35 |
| Programa de Gestão de Custos Operacionais | 2015 - 2034 | 47.889,89 |
| Outros Programas | 2015 - 2034 | 500.000,00 |
| Total | | 2.918.159,69 |

Fonte: Elaborado por B&B Engenharia Ltda., 2015.

13.2. PROGRAMAS DE INVESTIMENTOS EM OBRAS DE AMPLIAÇÃO E RENOVAÇÃO DOS SISTEMAS OPERACIONAIS

Quanto às obras a serem implementadas pode-se dizer que surgem da necessidade de ampliação dos sistemas para atender ao crescimento da demanda e da previsão da renovação de infraestruturas, que previsivelmente alcancem sua vida útil no horizonte do PMSB.

De modo a facilitar a gestão dos investimentos das obras previstas, propõe-se a estruturação dos mesmos em programas.

Neste sentido, os investimentos foram divididos em 4 (quatro) programas de investimentos, agrupados em dois módulos referentes à ampliação e renovação dos sistemas operacionais, respectivamente, conforme apresentado a seguir:

- PI-1: Programa de Investimentos para Ampliação do SAA;
- PI-2: Programa de Investimentos para Renovação do SAA;
- PI-3: Programa de Investimentos para Ampliação do SES;
- PI-4: Programa de Investimentos para Renovação do SES;

A discriminação geral destes programas e respectivos custos são apresentados Quadro 5.

Quadro 5 - Programas de Investimentos em Obras de Ampliação e Renovação dos Sistemas de Água e Esgoto.

| PROGRAMAS DE INVESTIMENTOS EM OBRAS DE AMPLIAÇÃO E RENOVAÇÃO - SAA e SES | |
|---|---------------------|
| PI-1: Programa de Investimentos para Ampliação do SAA | Valor (R\$) |
| Investimento na ampliação da capacidade de produção | 0,00 |
| Investimento na ampliação da capacidade de reservação | 0,00 |
| Investimento na ampliação da rede de abastecimento de água | 326.555,88 |
| Investimento em ampliação do Sistema Adutor | 0,00 |
| Investimento na ampliação das ligações domiciliares de água | 36.488,32 |
| Total do PI-1 | 363.044,20 |
| PI-2: Programa de Investimentos Renovação do SAA | Valor (R\$) |
| Investimento em substituição da rede de abastecimento de água existente deteriorada | 436.293,00 |
| Investimento em substituição das ligações domiciliares de água existentes | 101.655,00 |
| Investimento com hidrômetros para ampliação do índice de hidrometração | 0,00 |
| Investimento em substituição de hidrômetros para renovação do parque existente | 139.425,00 |
| Total do PI-2 | 677.373,00 |
| Total do Programas de Água | 1.040.417,20 |
| PI-3: Programa de Investimentos para Ampliação do SES | Valor (R\$) |
| Investimento na ampliação da capacidade de transporte de esgoto | 0,00 |
| Investimento na ampliação da capacidade de tratamento de esgoto | 555.440,00 |
| Investimento na ampliação da rede de coleta de esgoto | 1.152.878,20 |

Quadro 5 - Programas de Investimentos em Obras de Ampliação e Renovação dos Sistemas de Água e Esgoto (Continuação).

| | |
|---|---------------------|
| Investimento na ampliação das ligações domiciliares de esgoto | 75.755,45 |
| Total do PI-3 | 1.784.073,64 |
| PI-4: Programa de Investimentos Renovação do SES | Valor (R\$) |
| Investimento em substituição periódica para renovação/reforço da rede de coleta de esgoto | 83.721,60 |
| Investimento em substituição periódica para renovação das ligações domiciliares de esgoto | 15.678,80 |
| Total do PI-4 | 99.400,40 |
| Total do Programas de Esgoto | 1.883.474,04 |
| Total Geral dos Programas de Obras | 2.923.891,24 |

Fonte: Elaborado por B&B Engenharia Ltda., 2015.

13.3. INVESTIMENTOS TOTAIS PREVISTOS NO PLANO

a) Totais Apurados

O total dos Investimentos que compõem o presente PMSB, conforme critérios anteriormente estabelecidos, estão agrupados em 3 (três) categorias, como segue:

- Investimentos no Sistema de Abastecimento de Água;
- Investimentos no Sistema de Esgotamento Sanitário;
- Investimentos em Programas.

O valor total investimentos no horizonte do PMSB é de R\$ 5.842.050,94, sendo assim distribuído:

- Investimentos no Sistema de Abastecimento de Água: R\$ 1.040.417,20;
- Investimentos no Sistema de Esgotamento Sanitário: R\$ 1.883.474,04;
- Investimentos em Programas de Gestão: R\$ 2.918.159,69.

Na Tabela 33 é apresentado o resumo anual e por período destes investimentos.

Tabela 33 - Investimentos Anuais Previstos no Horizonte do PMSB.

| Ano | Período | Investimentos Totais do Plano | | | | |
|--------------|-------------|-------------------------------|---------------------|---------------------|---------------------|----------------------------|
| | | Água R\$ | Esgoto R\$ | Gestão R\$ | Total Anual R\$ | Total no Período R\$ |
| 2.015 | Curto Prazo | 70.013,07 | 161.190,42 | 178.177,78 | 409.381,26 | 3.020.891 |
| 2.016 | | 68.941,46 | 717.489,27 | 512.957,76 | 1.299.388,49 | |
| 2.017 | | 68.632,68 | 164.324,58 | 426.280,22 | 659.237,48 | |
| 2.018 | | 69.501,38 | 168.025,98 | 415.356,20 | 652.883,56 | |
| 2.019 | Médio Prazo | 69.192,60 | 170.381,66 | 83.681,81 | 323.256,07 | 882.664 |
| 2.020 | | 59.886,31 | 40.615,72 | 183.715,05 | 284.217,07 | |
| 2.021 | | 57.475,51 | 36.612,22 | 43.402,32 | 137.490,04 | |
| 2.022 | | 57.528,69 | 36.700,54 | 43.471,46 | 137.700,68 | |
| 2.023 | Longo Prazo | 57.581,87 | 36.788,86 | 43.540,78 | 137.911,50 | 1.938.496 |
| 2.024 | | 58.040,05 | 36.877,17 | 43.610,28 | 138.527,50 | |
| 2.025 | | 43.550,13 | 36.965,49 | 171.551,94 | 252.067,56 | |
| 2.026 | | 39.705,59 | 30.581,06 | 43.727,70 | 114.014,35 | |
| 2.027 | | 39.712,48 | 30.592,51 | 43.784,23 | 114.089,21 | |
| 2.028 | | 39.719,37 | 30.603,95 | 43.840,76 | 114.164,09 | |
| 2.029 | | 39.726,27 | 30.615,40 | 333.897,31 | 404.238,98 | |
| 2.030 | | 40.228,16 | 30.626,85 | 143.383,67 | 214.238,68 | |
| 2.031 | | 40.235,06 | 31.103,42 | 40.879,59 | 112.218,07 | |
| 2.032 | | 40.241,95 | 31.114,87 | 40.922,54 | 112.279,36 | |
| 2.033 | | 40.248,84 | 31.126,32 | 40.965,50 | 112.340,66 | |
| 2.034 | 40.255,74 | 31.137,76 | 41.012,80 | 112.406,30 | | |
| Total | | 1.040.417,20 | 1.883.474,04 | 2.918.159,69 | 5.842.050,94 | 5.842.050,94 |

Fonte: Elaborado por B&B Engenharia Ltda., 2015.

b) Perfil Geral dos Investimentos

O sistema de esgotamento sanitário é o que demandará os maiores investimentos, representando 50,0% do total de investimentos previsto no plano.

Já os investimentos no sistema de abastecimento de água representam 17,8% do total de investimentos previsto no plano, tendo em vista que não haverá a necessidade de investimentos em produção e reservação.

Quanto aos investimentos em programas de gestão, que representam 32,2% do total, tem sua maior parcela destinada às ações de combate às perdas, um dos aspectos mais prioritários do plano.

As necessidades hoje existentes, frente às metas estabelecidas fazem com que a maior parte dos investimentos sejam feitos no curto prazo, com 51,7%. Nas etapas seguintes a distribuição é de 15,1% a médio prazo e 33,2% a longo prazo. No Gráfico 6 e no Gráfico 7 é possível visualizar o perfil e a distribuição percentual destes investimentos.

Gráfico 6 - Perfil Geral dos Investimentos.

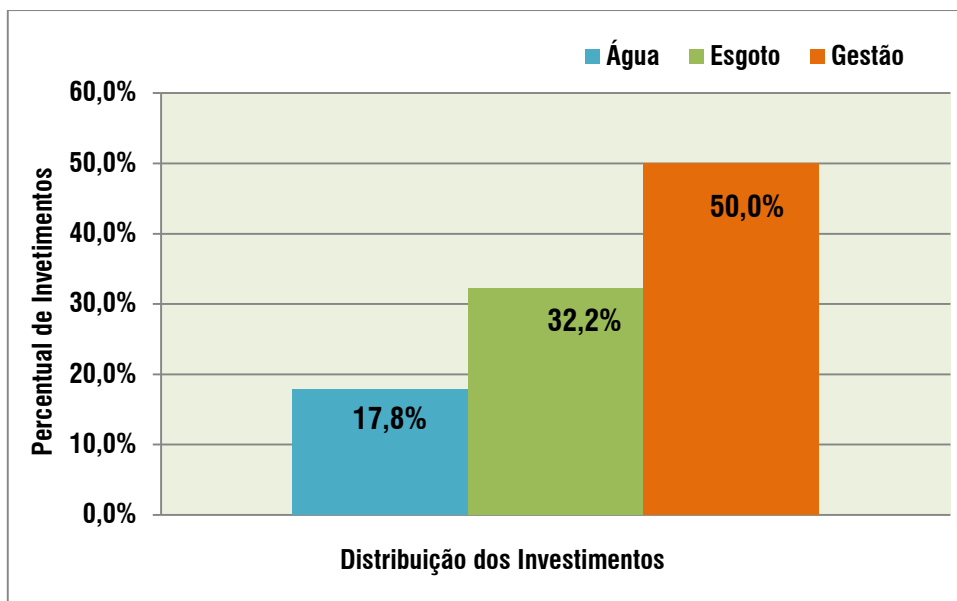

Fonte: Elaborado por B&B Engenharia Ltda., 2015.

Gráfico 7 - Distribuição dos Investimentos.

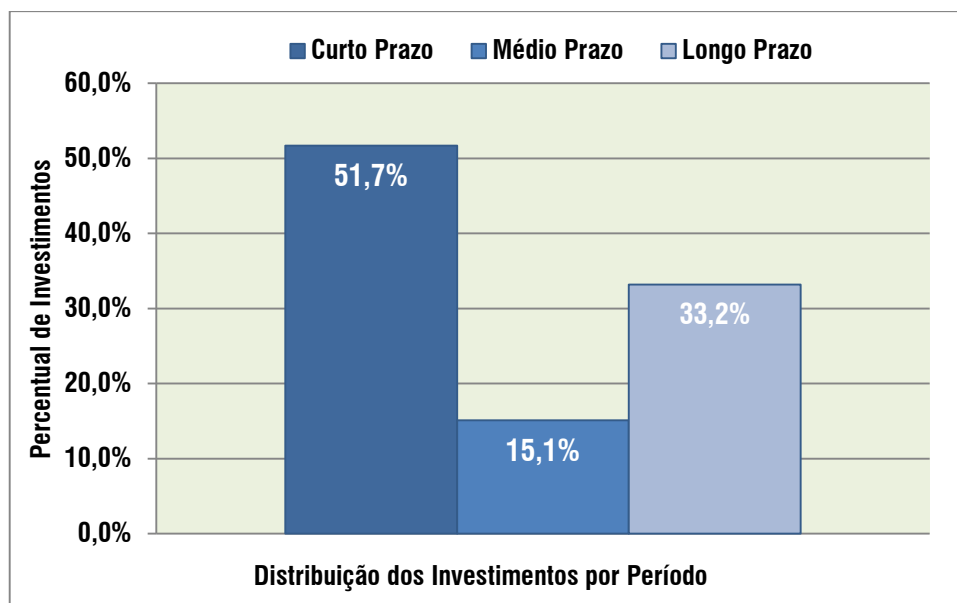

Fonte: Elaborado por B&B Engenharia Ltda., 2015.

c) Perfil dos Investimentos no Sistema de Abastecimento de Água

Dos investimentos no SAA a maior parcela, 73,3%, se refere às redes de distribuição, sendo referente às trocas das tubulações que se encontram em má qualidade, como no caso das tubulações compostas por cimento amianto e substituições periódicas, de modo a manter a qualidade da rede. Estas ações são necessárias para garantir o atendimento das metas de redução de perdas e estão representadas no Gráfico 8.

Gráfico 8 - Perfil dos Investimentos no Sistema de Abastecimento de Água.

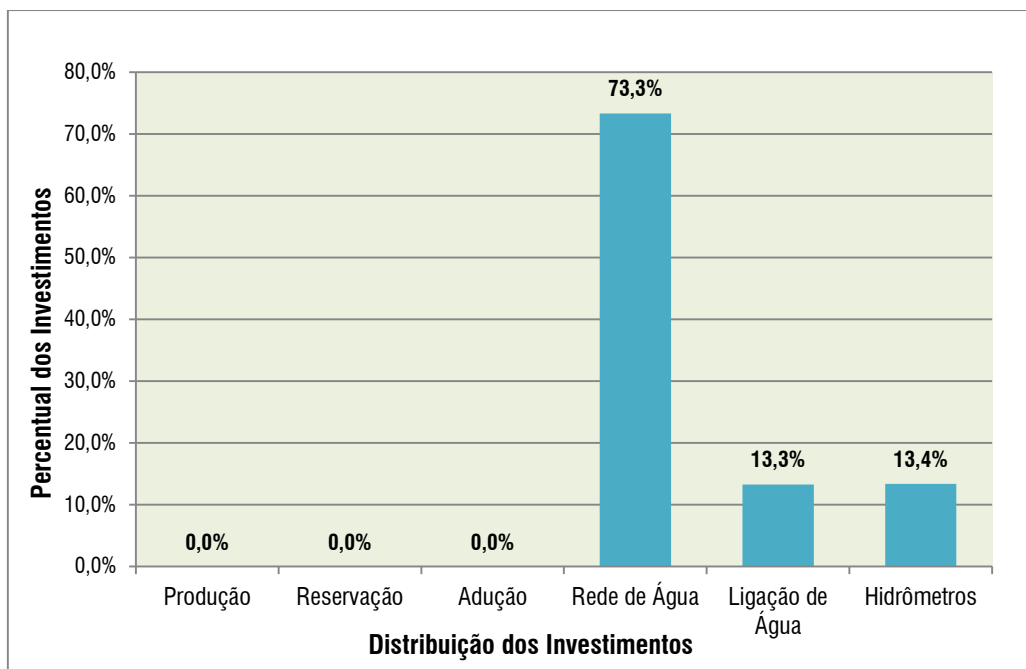

Fonte: Elaborado por B&B Engenharia Ltda., 2015.

d) Perfil dos Investimentos no Sistema de Esgotamento Sanitário

O Gráfico 9 apresenta o perfil dos investimentos no SES, onde se pode observar que a maior parcela se destina a implantação de rede coletora.

Gráfico 9 - Perfil dos Investimentos no Sistema de Esgotamento Sanitário.

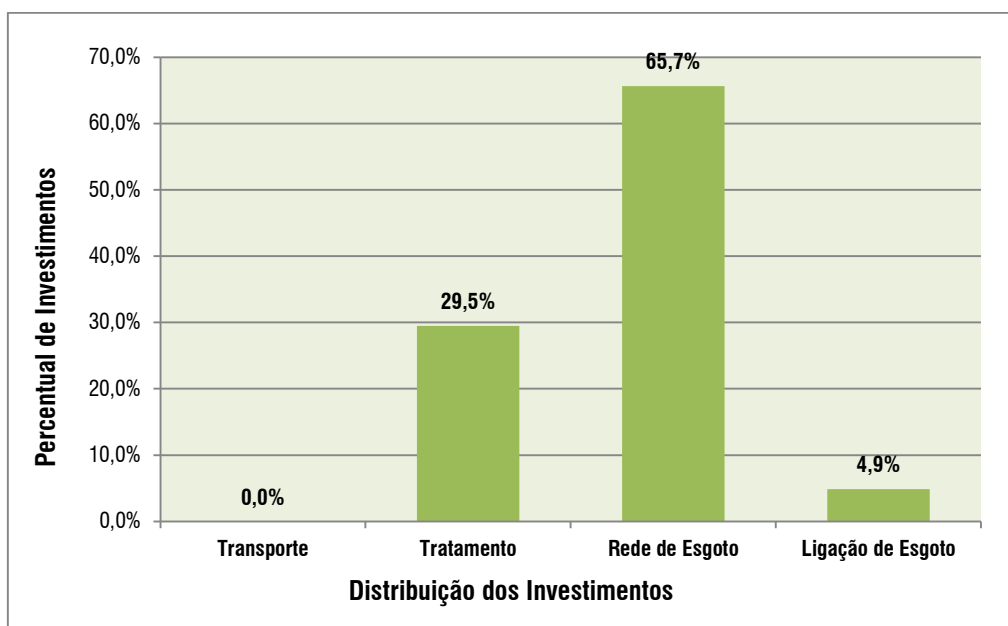

Fonte: Elaborado por B&B Engenharia Ltda., 2015.

14. PREVISÃO DE RECEITAS E DESPESAS DOS SERVIÇOS DE ABASTECIMENTO DE ÁGUA E ESGOTAMENTO SANITÁRIO

14.1. PREVISÃO DE RECEITAS

A previsão das receitas ao longo do período do plano foi feita considerando os critérios a seguir:

a) Receita Operacional Direta

A receita operacional direta corresponde à receita obtida com a aplicação das tarifas de água e de esgoto. Para a previsão das receitas diretas ao longo do período do PMSB foram adotadas as seguintes tarifas médias:

- Tarifa média de água: R\$ 2,49 /m³ (2013);
- Relação entre a tarifa de esgoto e a tarifa de água: 80% (2013);
- Tarifa média de esgoto: R\$ 1,94 /m³ (2013).

b) Receita Operacional Indireta

Corresponde à receita obtida com cobrança de serviços prestados aos usuários. Para apuração das receitas indiretas foram considerados os seguintes critérios:

- Água: 1,8 % sobre o valor da receita direta de água;
- Esgoto: 1,2 % sobre o valor da receita direta de esgoto.

c) Índice de Evasão de Receitas

O faturamento anual obtido pela operadora dos serviços de água e esgoto sofre interferência direta através do nível de inadimplência existente no município, que é medida pelo Índice de Evasão de Receitas, codificado como IN029 pelo SNIS.

Deste modo, é fundamental que haja um plano de gestão comercial que estabeleça metas para que o nível de inadimplência se mantenha dentro de valores aceitáveis ao longo do período do plano.

No caso do município de Pedra Bela a inadimplência atual apurada foi negativa. Entretanto, esta situação, apesar de desejável, pode não ser a realidade ao longo de todo o período do PMSB, assim, é necessária uma gestão comercial contínua para que o nível de inadimplência se mantenha dentro de valores aceitáveis. Portanto, é necessário que se estabeleçam metas a serem alcançadas ao longo do período do PMSB.

Considerando tais aspectos, para fins de previsão de faturamento assumiu-se um valor de inadimplência inicial de 4% com metas de redução ao longo do período do plano, conforme indicado no Gráfico 10.

Gráfico 10 - Metas de Redução da Inadimplência.

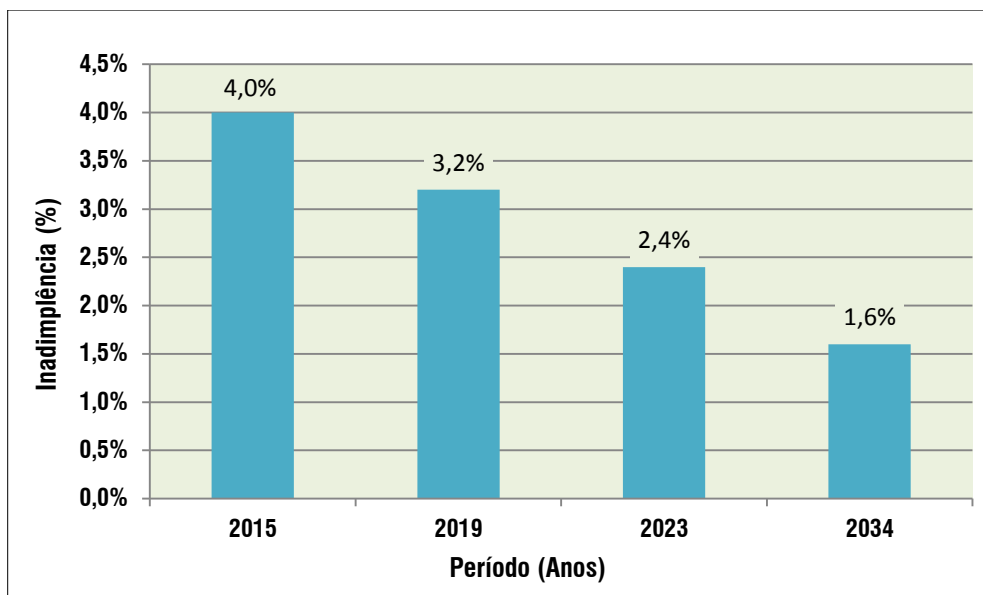

Fonte: Elaborado por B&B Engenharia Ltda., 2015.

14.2. PREVISÃO DE DESPESAS

Para a previsão da evolução das despesas de exploração dos serviços de água e esgoto, ao longo do período do PMSB, foram adotados parâmetros específicos para cada um dos componentes destas despesas, os quais são: pessoal, produtos químicos, energia elétrica e serviços de terceiros. Os critérios adotados para cada um destes parâmetros são apresentados a seguir:

a) Pessoal Próprio

As despesas com pessoal serão apuradas com base no custo unitário médio atual por empregado próprios, expresso em R\$/ano.empregado, que será mantido constante ao longo do período do plano. A variação das despesas com pessoal próprio será em função da quantidade de empregados existentes em cada período.

O valor apurado com os dados da SABESP (2013) foi de R\$ 62.561,27/ano.empregado.

Considerou-se o acréscimo de 5 novos empregados próprios por conta da ampliação do sistema de esgotamento sanitário. A partir disso, a quantidade total de empregados próprios passará de 3 para 8.

b) Produtos Químicos

O parâmetro da avaliação das despesas com produtos químicos será o custo unitário por m³ tratado de água e esgoto, apurado com base nos dados atuais, sendo mantido constante ao longo do período do plano. Com base nos dados da SABESP (2013), o valor deste parâmetro é de R\$ 32,85/1000 m³.ano.

c) Energia Elétrica

Para a energia elétrica, considerou-se o custo unitário por m³ processado, representado pelo volume produzido de água e pelo volume coletado de esgoto, tendo em conta que são dependentes de bombeamentos. O parâmetro apurado com base nos dados da SABESP (2013) foi de R\$ 439,62 /1.000 m³ processado.

d) Serviços de Terceiros

Com relação às despesas com serviços de terceiros levou-se em conta a sua relação com a manutenção dos sistemas, tendo sido considerado como referência de variação as extensões de rede de água e de esgoto. O parâmetro apurado com base nos dados da SABESP (2013) foi de R\$ 9.975,92 /Km de rede de água e esgoto.

e) Metas de Redução de Despesas

Considerando-se que o presente PMSB tem um horizonte de 20 anos, é razoável que sejam estabelecidas metas para a redução das despesas de exploração dos sistemas, o que abrirá oportunidades de otimização dos processos que compõem a operação e a manutenção dos sistemas de abastecimento de água e de esgotamento sanitário. Propõe-se um índice de redução de despesas crescente, variando de 1% a 10% no período 2020 a 2034.

A análise econômico-financeira foi elaborada através de um balanço simplificado, que tem como objetivo mostrar as relações entre despesas, receitas e investimentos, no qual foram consideradas as despesas financeiras e um fluxo de caixa do projeto.

a) Balanço Simplificado

Com base nas receitas, despesas e investimentos apurados nos itens anteriores foi possível elaborar um balanço simplificado do plano conforme apresentado na Tabela 34.

Tabela 34 - Balanço Simplificado.

| Período | Despesas (R\$) | Investimentos em Água (R\$) | Investimentos em Esgoto (R\$) | Investimentos em Programas (R\$) | Investimentos Totais em Água, Esgoto e Programas (R\$) | Arrecadação (R\$) | Resultado Final por Período (R\$) |
|--------------|-------------------|-----------------------------|-------------------------------|----------------------------------|--|-------------------|-----------------------------------|
| Curto Prazo | 3.797.928 | 346.281 | 1.381.412 | 1.616.454 | 3.344.147 | 2.604.660 | -4.537.416 |
| Médio Prazo | 8.076.371 | 492.926 | 346.953 | 994.542 | 1.834.421 | 5.746.650 | -4.164.142 |
| Longo Prazo | 3.905.478 | 201.210 | 155.109 | 307.164 | 663.483 | 3.034.408 | -1.534.552 |
| Total | 15.779.778 | 1.040.417 | 1.883.474 | 2.918.160 | 5.842.051 | 11.385.718 | -10.236.111 |

Fonte: Elaborado por B&B Engenharia Ltda., 2015.

O resultado do plano, considerando os investimentos necessários, foi negativo em todos os períodos do plano, por conta dos investimentos, somando-se ao fato de que a tarifa média total se mantém abaixo do DEX (despesa de exploração), conforme mostrado no Gráfico 11.

Gráfico 11 - Evolução do DEX/por m³ faturado e da tarifa média.

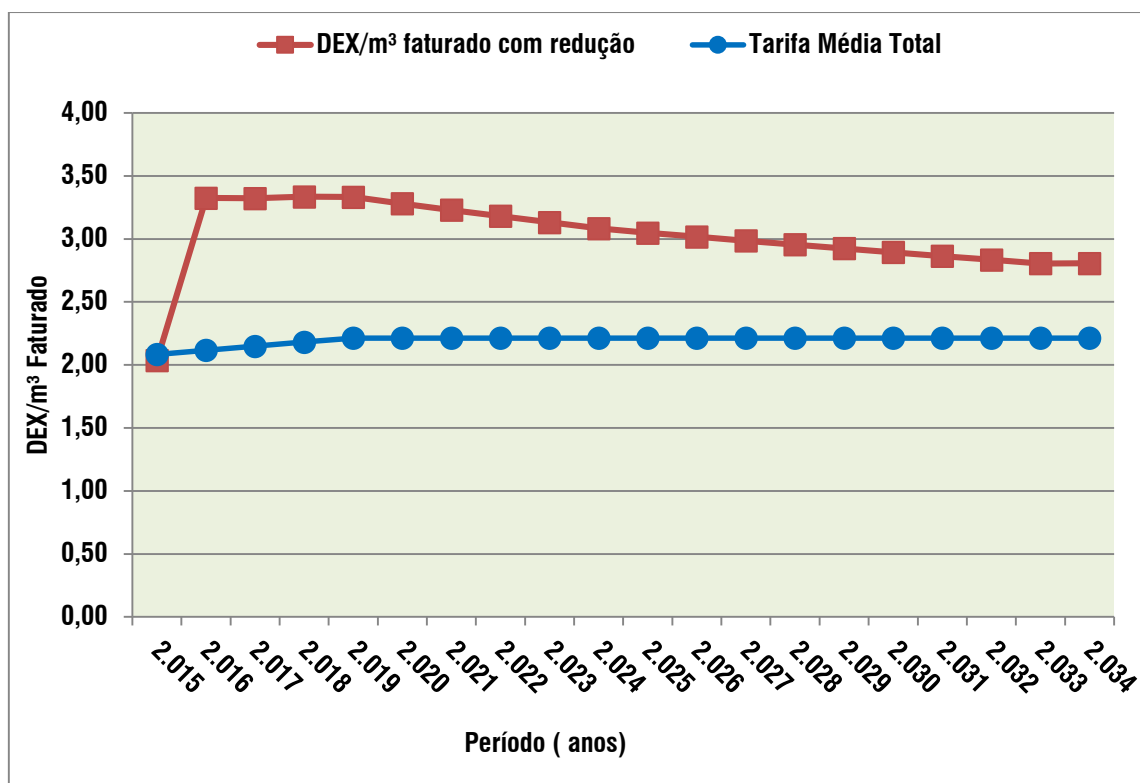

Fonte: Elaborado por B&B Engenharia Ltda., 2015.

b) Fluxo de Caixa do Plano

Para a análise do fluxo de caixa do plano foram consideradas as seguintes despesas financeiras:

i) Incidentes Sobre a Receita Bruta

- PIS (Programa Integração Social): 1,65%;
- COFINS (Contribuição para Financiamento de Seguridade Social): 7,60%;
- TOTAL (PIS+COFINS): 9,25%;

Observa-se que além dos impostos foi considerado o efeito da inadimplência, conforme critério apresentado anteriormente.

ii) Incidentes Sobre a Receita Líquida

- Repasse à Agência Reguladora: 0,4%.

iii) Incidentes Sobre o Lucro

- IR (Imposto de Renda): 24%;
- CSLL (Contribuição Social Sobre Lucro Líquido): 10%;

Foram ainda adotados os seguintes critérios:

- Taxa de Desconto de 12%;
- Considerou-se a depreciação dos investimentos ao longo do período do plano;
- Não foram consideradas amortizações.

Os resultados do fluxo de caixa, com a aplicação destas deduções financeiras é apresentado na Tabela 35.

Tabela 35 - Fluxo de Caixa.

| Período | Receita Bruta (R\$) | Lucro Operacional (LAJIDA)* | IR & CSLL** | Investiment os Sistema de Água | Investimentos Sistema de Esgoto | Programas de Gestão | Resultado do Fluxo de Caixa |
|---------------|---------------------|-----------------------------|------------------|--------------------------------|---------------------------------|---------------------|-----------------------------|
| | R\$ | R\$ | R\$ | R\$ | R\$ | R\$ | R\$ |
| Curto Prazo | 2.126.262 | -1.106.782 | 460.556 | -277.089 | -1.211.030 | -1.532.772 | -3.667.117 |
| Médio Prazo | 2.286.156 | -1.312.491 | 721.342 | -244.083 | -284.310 | -354.271 | -1.473.812 |
| Longo Prazo | 7.258.884 | -3.095.607 | 2.641.240 | -519.246 | -388.134 | -1.031.117 | -2.392.863 |
| Total | 11.671.302 | -5.514.880 | 3.823.138 | -1.040.417 | -1.883.474 | -2.918.160 | -7.533.792 |
| VPL*** | 4.644.691 | -2.332.220 | 1.303.054 | -490.902 | -1.308.108 | -1.705.602 | -4.533.779 |

*LAJIDA: Lucros antes de juros, impostos, depreciação e amortização.

** CSLL: Contribuição Social Sobre o Lucro Líquido.

*** VPL: Valor Presente Líquido.

Fonte: Elaborado por B&B Engenharia Ltda., 2015.

Da análise do fluxo de caixa ao longo do período do plano, podem ser obtidas as seguintes informações:

- Não há lucro operacional, visto que o LAJIDA é negativo;
- Os resultados do fluxo de caixa são negativos em todos os períodos, não sendo o suficiente para garantir um resultado final positivo no final de 20 anos, que é o horizonte do plano. O VPL resultante é negativo.

Estes resultados mostram a inviabilidade econômico-financeira do plano, quando se considera a utilização exclusiva de recursos próprios para financiar a totalidade dos investimentos previstos.

Nesta situação faz-se necessário a obtenção de outras fontes de recurso para o financiamento parcial ou total dos investimentos. Esta opção também pode ser problemática quando se leva em conta os parâmetros econômico-financeiros, como o VPL e a TIR (Taxa Interna de Retorno).

No Capítulo VII são apresentadas diversas alternativas de obtenção de recursos através de fontes de financiamento, parcerias público-privadas e de participação em programas governamentais disponibilizados pelos governos federal e estadual. Particularmente, para municípios com população menor que 50.000 habitantes, como é o caso de Pedra Bela, a FUNASA - Fundação Nacional de Saúde disponibiliza programas com foco em saneamento básico. Entretanto, como a responsabilidade pelos sistemas de água e esgoto da área urbana está sob responsabilidade da SABESP, caberá à mesma a obtenção dos recursos necessários, contudo, somente quando houver o contrato vigente junto ao município.

**CAPÍTULO V – PROGNÓSTICO E
CONCEPÇÃO DO SISTEMA DE LIMPEZA
URBANA E MANEJO DE RESÍDUOS
SÓLIDOS**

16. MODELO DE GESTÃO DOS SERVIÇOS DE LIMPEZA URBANA E MANEJO DE RESÍDUOS SÓLIDOS

Visando ao atendimento à PNSB, no presente capítulo, são abordadas as questões institucionais e os instrumentos de planejamento e gestão dos serviços de limpeza urbana e manejo de resíduos sólidos aplicáveis ao município de Pedra Bela.

A PNSB dispõe sobre os princípios fundamentais da prestação dos serviços de limpeza pública e manejo de resíduos sólidos, onde se destacam:

- Universalização do acesso;
- Integralidade no atendimento das necessidades da população e maximização dos resultados;
- Disponibilidade em todas as áreas;
- Articulação com as políticas de desenvolvimento urbano e regional;
- Eficiência e sustentabilidade econômica;
- Integração das infraestruturas e serviços com a gestão eficiente dos recursos hídricos.

A gestão dos serviços de resíduos sólidos no município deve partir de uma visão integrada do ambiente urbano e das relações entre os sistemas que o compõem, de forma que este trabalho exige o planejamento e o desenvolvimento de estratégias para o gerenciamento de diversos aspectos abordados no presente documento.

Na maioria dos municípios brasileiros não existe uma estrutura organizacional específica com responsabilidade pela gestão dos serviços dos resíduos sólidos, o que acarreta na carência de autonomia administrativa e financeira, gerando ainda, a fragmentação excessiva das ações relacionadas a este tipo de infraestrutura.

Assim, recomenda-se que o titular da prestação dos serviços institua no município uma estrutura organizacional específica para a gestão de tais serviços, a fim de se garantir que as ações definidas no PMSB e no PMGIRS, junto aos seus respectivos desdobramentos, tenham continuidade e possam atender de maneira sustentável às necessidades do município.

Na composição da estrutura organizacional é importante respeitar os seguintes aspectos:

- Caráter tecnicista na composição da equipe;
- Envolvimento e articulação com demais temas de desenvolvimento urbano, tais como zoneamento, habitação, abastecimento de água, esgotamento sanitário, meio ambiente, etc.;

É igualmente importante que esta estrutura tenha um caráter de gestão e planejamento, como o objetivo de atender às demandas as quais se destina.

Quanto à modelagem desta estrutura, considera-se a necessidade de viabilizar as soluções do ponto de vista técnico e econômico, assim, algumas alternativas podem ser estudadas, conforme apresentado na Figura 10.

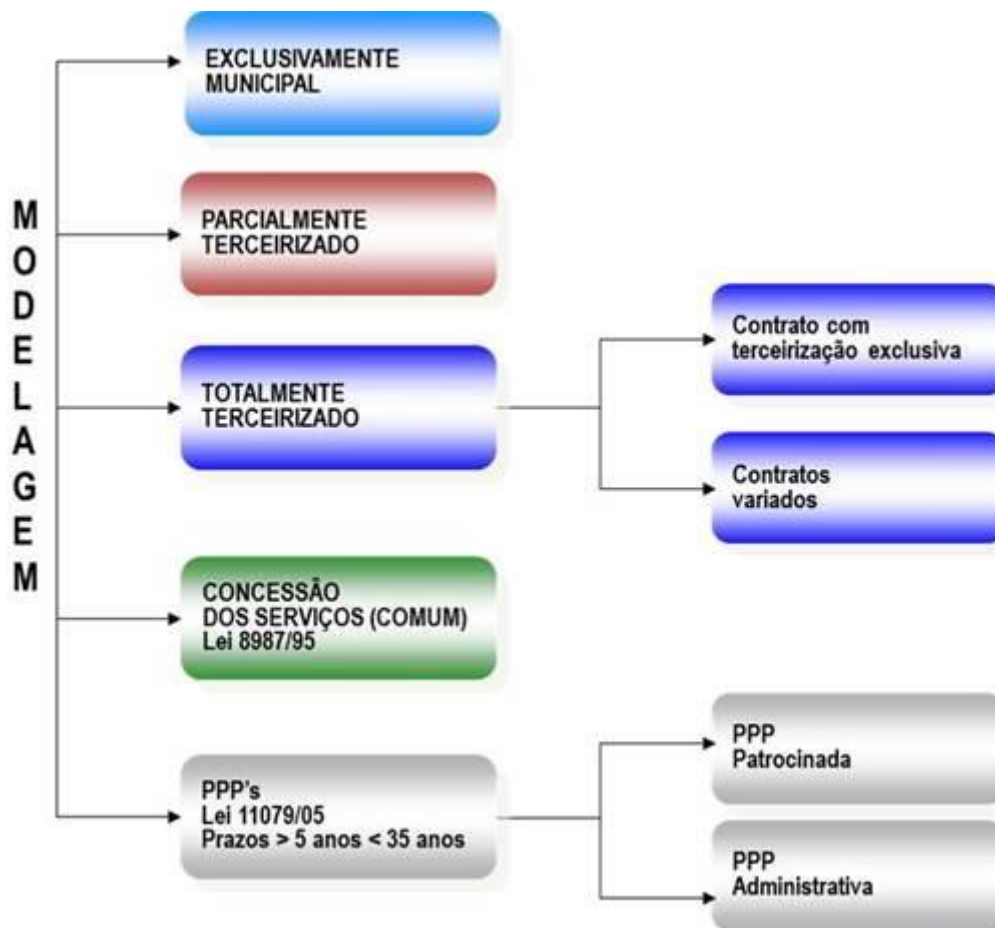

Fonte: BNDS.

Figura 10 - Modelo de Gestão.

Algumas das alternativas apresentadas na Figura 10 exploram parcerias com o setor privado, seja na terceirização de alguns serviços na forma de concessão ou como parcerias público privadas (PPP).

Com exceção do modelo de concessão plena, todos os outros modelos possíveis exigem que o município disponha de uma estrutura de gestão, o qual seja capaz de articular e conduzir os programas relacionados no presente instrumento.

Torna-se importante também, considerar a possibilidade da formação de consórcios públicos como mecanismos de viabilização de algumas ações que são propostas no PMSB e no PMGIRS.

17. MODELO TECNOLÓGICO PARA MANEJO DOS RESÍDUOS SÓLIDOS

Conforme apresentado no Volume I, o município de Pedra Bela é um dos 12 municípios integrantes do Consórcio Intermunicipal de Saneamento do Circuito das Águas – CISBRA.

Por meio deste consórcio, foi elaborado o “Plano Regional de Gestão Associada e Integrada de Resíduos Sólidos para a Região do Circuito das Águas – Plano Cidades Limpas”, o qual foi finalizado no ano de 2013 e estende suas metas e ações até o ano de 2020.

Neste presente PMSB e PMGIRS propõe-se um modelo tecnológico alternativo ao que é proposto pelo CISBRA. Desta forma, o município tem uma base de comparação com o Plano Cidades Limpas.

Ressalta-se que as propostas apresentadas no presente PMSB/PMGIRS não substituem aquelas já apresentadas no Plano Cidades Limpas, de maneira que, aqui são expostas as atualizações das informações e das necessidades, abrangendo o período de 20 anos, ou seja, até o ano de 2034. Entretanto, em nenhum dos planos, seja o presente ou o elaborado pelo CISBRA, são abordadas as questões referentes ao manejo de resíduos de transporte, indústria, agrossilvopastoris e de minério.

17.1. MODELO TECNOLÓGICO E DE GESTÃO PROPOSTO PELO CISBRA

A seguir são apresentados os principais pontos do modelo tecnológico e de gestão do CISBRA:

a) Transferência da Gestão da Operação

Os municípios integrantes do consórcio farão a transferência dos contratos e das operações para a gestão do CISBRA, em consonância com a gestão municipal, exigindo-se para tal um processo cauteloso a fim de que não ocorram discontinuidades na prestação dos serviços.

b) Sobre a Prestação dos Serviços Previstos no Plano Cidades Limpas

O CISBRA tem como objeto central os serviços de coleta, transporte, tratamento e disposição final de resíduos sólidos domiciliares e limpeza urbana, incluindo-se os resíduos da construção civil, resíduos dos serviços de saúde e resíduos de logística reversa.

c) Programação Regional da Coleta – Redução e Otimização de Frota Única para os Municípios

Após o término dos contratos existentes para os serviços de coleta, o CISBRA propõe executar este serviço para o município através de um contrato de atendimento regional com custo compensatório. Prevê-se também o aproveitamento da frota municipal, quando existente, estabelecendo-se um contrato entre o município e o consórcio.

d) Manejo de Resíduos Sólidos

Conforme previsto no Plano Cidades Limpas, o CISBRA realizará a operação de todo o serviço público de manejo de resíduos sólidos nos municípios, previsto nos termos do Contrato do Consórcio, respondendo-se assim, pelos resíduos de origem domiciliar (secos, úmidos e indiferenciados) e da limpeza pública, incluindo os resíduos da construção civil e volumosos. Além disso, também realizará o manejo dos resíduos de responsabilidade pública, provenientes de obras públicas e de estabelecimentos públicos de saúde.

Quanto aos resíduos domiciliares indiferenciados, oriundos da coleta convencional, estes serão encaminhados para o Ecoparque CISBRA, onde será efetuada a triagem, segregando os resíduos em três parcelas: RSD Secos, RSD Úmidos e Rejeitos.

e) Instalações de Manejo de RSD

No total, são previstas 47 bacias de captação de resíduos e 55 instalações de manejo, dividindo-se em: 3 áreas de transbordo e triagem (ATT), 9 Ecopontos/ATT, 17 Ecopontos simplificados e 1 Ecoparque CISBRA.

A curto prazo, o CISBRA propõe a implantação das instalações de triagem dos RCC (ATT e Ecoponto/ATT) e 50% da rede de Ecopontos. Já para o médio prazo, propõe-se a implantação dos 50% restante da rede de Ecopontos e o Ecoparque.

A seguir são descritas as instalações de manejo de resíduos sólidos propostas pelo CISBRA:

Bacias de captação: As bacias de captação são microrregiões municipais delimitadas no processo de planejamento conduzido pelo Comitê de Coordenação do CISBRA. Estas têm o propósito de estruturar setores de coletas de resíduos, apoiados em instalações de recepção dos mesmos.

Ecoponto e Ecoponto Simplificado: De acordo com o CISBRA, os ecopontos são instalações com área aproximada de 700 m², dotados de caçambas que funcionarão como pontos de entrega voluntária, onde a população entregará resíduos já triados, que por sua vez, quando acumulados serão enviados às Áreas de Triagem e Transbordo – ATT. Tais instalações poderão receber os seguintes tipos de resíduos: resíduos da construção civil (trituráveis, solo e embalagens), resíduos volumosos, resíduos verdes, RSD secos, lâmpadas, pneus, eletroeletrônicos, pilhas e baterias.

Áreas de Triagem e Transbordo – ATT: As ATT's são áreas com aproximadamente 2.000 m² onde o processo de operação é dedicado ao recebimento de resíduos de limpeza corretiva e resíduos de Ecopontos, triados, para eventual acumulação.

Tais instalações também receberão os RCC gerados em obras públicas de administração direta e atenderão os geradores e transportadores privados de RCC e Volumosos, sob preço público.

Este tipo de instalação é mais adequada aos municípios que possuem uma geração de resíduos mais elevada. Elas funcionam como pontos de operação das máquinas itinerantes, de reaproveitamento de RCC, alocadas no Ecoparque do CISBRA.

Ecoponto/ATT: é uma junção entre a ATT e o Ecoponto, com uma área aproximada de 3.600 m². Este tipo de instalação é mais adequada para os municípios que não possuem uma geração de resíduos elevada.

Ela deve funcionar tanto como ponto de entrega voluntária, quanto como operação de triagem e concentração de resíduos. Nesta instalação também deve ser previsto um galpão para a compostagem dos RSD úmidos, evitando o deslocamento destes resíduos e deve ser previsto um galpão para acumulação dos RSD Secos da coleta seletiva para posterior remoção para cooperativas ou o Ecoparque.

Ecoparque CISBRA: O Ecoparque CISBRA é uma instalação com operação regional, com o objetivo prioritário de tratamento dos Resíduos Sólidos Domiciliares – RSD. Além dos RSD, o Ecoparque também receberá madeiras e, potencialmente, os Resíduos dos Serviços de Saúde.

O Ecoparque processará os RSD Indiferenciados, provindos da coleta convencional, promovendo a segregação destes resíduos em três parcelas: RSD Secos, RSD Úmidos e rejeitos.

Os RSD Secos serão enviados para a triagem mecanizada e reinseridos no mercado com um valor agregado inferior ao dos resíduos originados da coleta seletiva.

Os RSD Úmidos serão biodigeridos gerando o biogás que será transformado em energia elétrica que suprirá o consumo de energia da instalação, vendendo-se o excedente para a rede de distribuição de energia.

Os resíduos orgânicos, após a biodigestão, serão enviados para a compostagem e reinseridos no mercado regional. Os rejeitos serão aterrados em um aterro sanitário a ser definido pelo CISBRA.

Além disso, o Ecoparque tratará somente os RSD Secos oriundos da coleta seletiva, em função da suas capacidades produtivas.

Os RSD Secos serão processados por meio de esteiras mecanizadas, com sensores óticos que identificam a composição dos resíduos, separando-os através de um soprador à classe escolhida.

Cada parcela triada, conforme a necessidade, posteriormente, será prensada e revendida ao mercado regional. Esta instalação também pretende promover o tratamento dos RSD Úmidos, oriundos da coleta seletiva (mas não retidos nos municípios), em um galpão de compostagem mecanizada em túneis com aeração forçada.

Além do tratamento prioritário dos RSD, a instalação deve funcionar como garagem para os equipamentos itinerantes que serão utilizados para processamento do RCC na rede de Ecopontos e ATT.

Os equipamentos itinerantes previstos são:

- Uma peneira vibratória, para a separação dos resíduos finos oriundos da construção civil;
- Um triturador de entulhos;
- Um triturador de madeira, que receberá estes resíduos triados das ATT, transformando-os em cavacos para a venda ao mercado regional.

Além disso, pode-se avançar até a instalação de equipamentos de tratamento dos resíduos de serviço de saúde através de microondas dentro dos limites do Ecoparque CISBRA.

Áreas de disposição final dos RSD: O trabalho de identificação das alternativas de áreas de disposição final em uso pelos municípios do CISBRA resultou no reconhecimento das seguintes áreas:

- Aterro Sanitário de Itapira;
- Aterro Sanitário de Socorro;
- Aterro Sanitário em Valas de Pedra Bela;
- Aterro Sanitário Classe IIA e Classe IIB da ESTRE, em Paulínia- SP.

f) Coleta Seletiva de Resíduos Úmidos

Para o aproveitamento dos resíduos úmidos e orgânicos, será implantada a coleta seletiva.

Esta ação deverá ser implantada atendendo-se os grandes geradores; os próprios públicos, especialmente com os programas Feira Limpa e Escola Limpa.

Progressivamente, a coleta seletiva será estendida aos domicílios e menores geradores, sob programação regional do CISBRA.

g) Aproveitamento dos Resíduos Sólidos Domiciliares Secos

O aproveitamento da parcela reciclável dos resíduos domiciliares deverá ser realizado através da expansão da coleta seletiva prioritariamente, apoiada em cooperativas e associações, com um trabalho de educação ambiental e comunicação social. Para a parcela de resíduos sólidos domiciliares secos não coletados seletivamente, a segregação da fração seca será feita no Ecoparque CISBRA, por meio da triagem mecanizada.

h) Resíduos de Limpeza Urbana

Os resíduos oriundos da varrição no CISBRA deverão ser coletados seletivamente em frações e enviados às ATT's para a sua inserção no fluxo de tratamento de cada fração. Os resíduos de capina e de podas de árvores, porém, deverão ser destinados para a compostagem nos Ecopontos/ATT e Ecoparque CISBRA para o reaproveitamento dos troncos, ou compostagem dos resíduos verdes.

A destinação correta dos resíduos oriundos de feiras livres é abordada no Programa Feira Limpa. Para os resíduos da limpeza corretiva, após a coleta diferenciada dos resíduos dispostos irregularmente, está previsto o encaminhamento para a triagem e beneficiamento nas ATT's.

i) Resíduos de Construção Civil e Volumosos

A recuperação e o reaproveitamento destes resíduos serão realizados a partir da rede de Ecopontos e ATT. Além dos resíduos oriundos da entrega voluntária de pequenos geradores está previsto também o recebimento de grandes geradores, através da cobrança de preços públicos.

j) Resíduos Sólidos de Saúde (RSS)

A solução adotada pelo CISBRA para o manejo dos RSS é em primeira etapa implantar a coleta seletiva em todos os estabelecimentos geradores de RSS, sejam estes públicos ou privados, separando deste modo os resíduos comuns

dos resíduos infectantes. O manejo dos resíduos infectantes pelo CISBRA está previsto para aqueles de origem pública.

k) Resíduos Sólidos com Logística Reversa

A estratégia do CISBRA, em relação aos resíduos sólidos de logística reversa, é exigir dos grandes revendedores a viabilização de recepção dos mesmos pós consumo, de forma a realizar a logística reversa junto aos outros responsáveis.

Para complementar a rede de coleta existente, será franqueada pelo CISBRA a recepção e acumulação dos resíduos de pneumáticos, lâmpadas, eletroeletrônicos e pilhas e baterias, na Rede de Ecopontos e ATT, disponibilizando os resíduos para retirada dos responsáveis pela Logística Reversa.

l) Inclusão Social

As ações previstas para a inclusão social no âmbito do CISBRA visam atender aos seguintes objetivos:

- Expandir a capacidade de coleta, triagem e de geração de renda das cooperativas e associações já constituídas;
- Incentivar a organização dos catadores autônomos em novas cooperativas associações, ou em núcleos das já constituídas;
- Desenvolver processos de ampliação da renda de catadores autônomos;

Para atendimento destes objetivos o plano prevê as seguintes estratégias:

- Apoiar a expansão das capacidades de coleta e triagem de cooperativas e associações, como agentes formais do processo de gestão dos resíduos e serviços realizados pelas cooperativas e associações, pois são reconhecidamente benéficos para o planejamento e recuperação dos resíduos recuperáveis;
- Apoiar a organização dos catadores autônomos em novas cooperativas e associações. Incentivar a organização dos catadores autônomos inserindo-os como atores da coleta seletiva regional;
- Incentivar a estruturação de uma rede regional de comercialização de resíduos e capacitação de cooperados, formada pela união de cooperativas e associações;
- Realizar a venda conjunta destes resíduos por meio do CISBRA, agregando os resíduos oriundos de cooperativas e associações, resíduos de autônomos e resíduos do Ecoparque, a fim de otimizar os preços.

m) Metas Gerais do Programa

As metas estabelecidas pelo programa, foram estabelecidas para cumprimento num prazo de 7 (sete) anos, no período de 2013 a 2020 e são apresentadas na Tabela 36.

Tabela 36 - Metas Gerais do Plano Cidades Limpas.

| Resíduos | 2013 | 2014 | 2015 | 2016 | 2017 | 2018 | 2019 | 2020 |
|--|------|------|------|------|------|------|------|------|
| Resíduos Sólidos Domiciliares Secos (Recicláveis) | | | | | | | | |
| Realizar coleta seletiva em espaços públicos (%) | 0 | 38 | 61 | 99 | 100 | 100 | 100 | 100 |
| Realizar a coleta seletiva com o Programa Escola Limpa (%) | 0 | 34 | 61 | 98 | 100 | 100 | 100 | 100 |
| Realizar a coleta seletiva universalizada nos domicílios e geradores menores (%) | 0 | 26 | 45 | 61 | 78 | 89 | 95 | 100 |
| Resíduos Sólidos Domiciliares Úmidos (Orgânicos) | | | | | | | | |
| Ofertar solução de compostagem em todos os condomínios (%) | 0 | 9 | 14 | 30 | 50 | 70 | 90 | 100 |
| Realizar a coleta seletiva nos grandes geradores (%) | 0 | 18 | 35 | 51 | 68 | 81 | 90 | 100 |
| Realizar a coleta seletiva em espaços públicos (%) | 0 | 38 | 62 | 99 | 100 | 100 | 100 | 100 |
| Realizar a coleta seletiva com os Programas Feira Limpa e Escola Limpa (%) | 0 | 35 | 59 | 78 | 100 | 100 | 100 | 100 |

Fonte: CISBRA, 2013.

n) Custos Previstos

As estimativas de custo para a implementação do Plano Cidades Limpas foram feitas considerando-se dois cenários:

Cenário 1: baseado em informações seguras dos custos de investimento e preços para os resíduos valorizados;

Cenário 2: foram elevados os investimentos e reduzidas as receitas.

- **Investimentos para Manejo de RSD**

Os custos de investimento previstos são aqueles relativos à implantação do Ecoparque CISBRA e da rede de Ecopontos e ATT's, além do apoio às cooperativas e associações localizadas nos municípios que constituem o consórcio.

A Tabela 37 e a Tabela 38 apresentam as parcelas de investimentos por parte do município de Pedra Bela no contexto da implantação das instalações.

Tabela 37 - Parcela dos Investimentos no Ecoparque para o Município de Pedra Bela.

| Investimento Ecoparque - Pedra Bela | Custos Investimento (R\$) | |
|--|---------------------------|-----------|
| | Cenário 1 | Cenário 2 |
| Investimento total do Município | 60.285 | 171.478 |
| Investimento mensal do município (R\$/mês) | 703 | 2.001 |
| Investimento per capita (R\$/hab.) | 0,12 | 0,35 |

Fonte: CISBRA, 2013.

Tabela 38 - Investimentos na Rede Ecopontos para o Município de Pedra Bela.

| Investimento Rede de Ecopontos - Pedra Bela | Custos de Investimento (R\$) |
|---|------------------------------|
| Investimento total do Município | 453.250 |
| Investimento mensal do município (R\$/mês) | 5.288 |
| Investimento per capita (R\$/hab.) | 0,92 |

Fonte: CISBRA, 2013.

- **Custos Operacionais no Manejo de RSD**

Os custos operacionais se referem à coleta seletiva, coleta convencional, transporte de resíduos ao Ecoparque, processamento dos RSD secos, compostagem de RSD úmidos, biodigestão, transbordo e destinação final dos rejeitos em aterros sanitários.

As parcelas correspondentes às estas operações no município de Pedra Bela são apresentadas na Tabela 39.

Tabela 39 - Estimativa de Toneladas tratadas e custos operacionais do RSD (Cenário 1 e Cenário 2) – CISBRA- Pedra Bela.

| Resíduos Sólidos Domiciliares- RSD | Valores |
|---|---------|
| Quantidades Processadas no município (ton.) | 52 |
| Custos Mensais - Cenário 1 (R\$/mês) | 254 |
| Custos Mensais - Cenário 2 (R\$/mês) | 2.819 |
| Custos Per Capita - Cenário 1 (R\$/hab.) | 0.04 |
| Custos Per Capita - Cenário 2 (R\$/hab.) | 0.49 |

Fonte: CISBRA, 2013.

- **Valorização dos RSD**

No Plano Cidades Limpas prevê-se a comercialização de produtos oriundos do manejo dos RSD, a geração de energia a partir da biodigestão dos RSD úmidos, e a venda do composto da biodigestão. A estimativa das quantidades apuradas e os recursos advindos da venda destes produtos são indicados na Tabela 40.

Tabela 40 - Valorização de resíduos no sistema de manejo de RSD – CISBRA.

| Descrição | Quantidade mensal (t) | Valorização Cenário 1 | | Valorização Cenário 2 | |
|---------------------------------------|-----------------------|-----------------------|------------------|-----------------------|----------------|
| | | (R\$/t) | (R\$/mês) | (R\$/t) | (R\$/mês) |
| RSD Secos Coletados Seletivamente | 1.802 | 408.00 | 735.360 | 285.60 | 514.752 |
| RSD Secos Coletados Convencionalmente | 508 | 285.60 | 145.169 | 199.92 | 101.619 |
| RSD Úmidos Coletados Seletivamente | 634 | 80.00 | 25.360 | 60.00 | 19.020 |
| Energia da Biodigestão RSD Úmidos | 2.026 | 28.00 | 56.715 | 20.00 | 40.510 |
| Composto da Biodigestão RSD Úmidos | 2.026 | 32.00 | 64.817 | 24.00 | 48.613 |
| TOTAL | 6.996 | | 1.027.421 | | 724.514 |

Fonte: CISBRA, 2013.

- **Investimento Total na Rede de Ecopontos e Áreas de Triagem e Transbordo**

As quantidades e custos das instalações e equipamentos previstos são apresentados na Tabela 41.

Tabela 41 - Quantitativos e Custos das Instalações.

| Descrição | Quantidade (un.) | Custo Unitário (R\$/un.) | Custos Investimento (R\$) |
|---|------------------|--------------------------|---------------------------|
| Ecoponto | 25 | 137.000 | 3.425.000 |
| Ecoponto Simplificado | 17 | 93.000 | 1.581.000 |
| Área de Triagem e Transbordo | 3 | 114.000 | 342.000 |
| Ecoponto/ATT | 9 | 246.000 | 2.214.000 |
| Subtotal 1 | | | 7.562.000 |
| Equipamento de reciclagem de RCC itinerante | 1 | 600.000 | 600.000 |
| Peneira vibratória itinerante | 1 | 50.000 | 50.000 |
| Equipamento de reciclagem de madeira | 1 | 400.000 | 400.000 |
| Subtotal 2 | | | 1.050.000 |
| Total | | | 8.612.000 |

Fonte: CISBRA, 2013.

- **Custos Operacionais do Manejo dos RCC e Volumosos**

Os custos operacionais advindos do manejo dos RCC e Volumosos foram previstos com base nos seguintes itens: operação de ecopontos, transporte de resíduos ao Ecoponto – ATT, limpeza corretiva, triagem de resíduos, peneiração de RCC trituráveis, trituração de RCC, trituração de madeira. Os valores referentes à estes processos são apresentados na Tabela 42.

Tabela 42 - Custos operacionais mensais RCC e Volumosos - CISBRA.

| Descrição | Quantidade mensal | Custo Unitário (R\$/un.) | Custos Mensais (R\$) |
|---------------------------------|-------------------|--------------------------|----------------------|
| Operacional Ecoponto | 42 | 6.552.38 | 275.200 |
| Transporte Ecoponto - ATT (t) | 2.113 | 3.79 | 7.999 |
| Limpeza Corretiva (t) | 528 | 28.71 | 15.163 |
| Equipe de Limpeza Corretiva | 285.557 | 0.11 | 30.272 |
| Triagem de Resíduos (m³) | 5.449 | 10.56 | 57.543 |
| Peneiração Trituráveis RCC (m³) | 3.712 | 1.00 | 3.712 |
| Trituração RCC (m³) | 1.856 | 18.50 | 34.338 |
| Transporte ATT - Ecoparque (t) | 869 | 19.62 | 17.046 |
| Trituração Madeira (m³) | 1.551 | 6.83 | 10.596 |
| Total | 301.677 | | 451.869 |

Fonte: CISBRA, 2013.

- **Valorização dos RCC e Volumosos**

A obtenção de recursos advindos do manejo dos RCC e Volumosos está prevista com base na venda dos seguintes produtos/serviços: madeira, RCC trituráveis, RCD Secos. A estimativa das quantidades apuradas e os recursos advindos da venda destes produtos são indicados na Tabela 43.

Tabela 43 - Valorização mensal dos RCC e Volumosos – CISBRA.

| Descrição | Quantidade mensal | Valorização (R\$/t) | Valorização Mensal (R\$) |
|---|-------------------|---------------------|--------------------------|
| Madeira (m³) | 1.551 | 24.00 | 37.234 |
| Trituráveis (m³) | 3.712 | 64.50 | 239.440 |
| RSD Secos (t) | 209 | 285.60 | 59.737 |
| Recepção de Resíduos Grandes Geradores (m³) | 5.281 | 10.00 | 52.813 |
| Total Cenário 1 | 10.753 | | 389.224 |

Fonte: CISBRA, 2013.

- **Custos da Gestão do CISBRA**

Para a gestão das ações do Plano Regional de Gestão Associada e Integrada de Resíduos Sólidos para a região do Circuito das Águas – PRGAICA foram previstos 60 funcionários em onze departamentos do CISBRA, além da contratação de 12 outros funcionários, que serão os encarregados municipais para a implantação do PRGAICA e suas operações.

Deste modo, a folha de pagamento mensal do CISBRA é composta por 72 funcionários, acrescida dos encargos e direitos trabalhistas, representando um custo de R\$326.366,00, o que equivale a um custo per capita de R\$ 1,14.

O rateio destes custos é feito com base na população do município, tomando como base o Censo de 2010. Nesta condição a população total de referência é igual a 285.604 habitantes. Para o município de Pedra Bela, como a

população de 2010 apurada pelo IBGE é de 5.780 habitantes, a parcela de rateio é de 2,02%, sendo que isto gera uma parcela mensal de R\$ 6.604,88.

- **Custos Totais para o Município de Pedra Bela**

Na Tabela 44 são apresentados os custos mensais totais e para o município de Pedra Bela, conforme consta do Plano Cidades Limpas.

Tabela 44 - Custos Totais Previstos para Município de Pedra Bela no Plano Cidades Limpas.

| Rateio de Custos | Totais | | Pedra Bela | |
|---|---------------|---------------|------------|------------|
| | Cenário 1 | Cenário 2 | Cenário 1 | Cenário 2 |
| Custo mensal planejamento - CISBRA-Médio (R\$/mês) | 833.833,72 | 1.643.150,45 | 22.796,00 | 26.657,00 |
| Custo mensal planejamento - CISBRA - Médio (R\$/hab. mês) | 5,91 | 5,75 | 3,94 | 4,61 |
| Custo anual planejamento - CISBRA-Médio (R\$/ano) | 10.006.004,64 | 19.717.805,40 | 273.552,00 | 319.884,00 |
| Custo anual planejamento - CISBRA - Médio (R\$/hab. ano) | 70,92 | 69,00 | 47,28 | 55,32 |

Fonte: CISBRA, 2013.

Da tabela acima obtém-se que o custo mensal incidente no município de Pedra Bela no pior cenário será de R\$ 26.657,00, o que corresponde a R\$ 4,61 por habitante por mês.

Na Tabela 45 e na Tabela 46 são apresentados os custos totais previstos para o ano de 2015, bem como o rateio para o município de Pedra Bela, lembrando que o rateio é feito pela relação entre a população do município e a população total do CISBRA, tendo como base o ano de 2010.

Na primeira tabela constam os custos relativos a obras e serviços e na segunda tabela um resumo, incluindo os custos de gestão do CISBRA.

Tabela 45 - Rateio dos Custos de Obras e Serviços no Ano 2015.

| Despesas Correntes | Total | Pedra Bela |
|--|----------------------|------------------|
| População IBGE- 2010 | 285.604 | 5.780 |
| Porcentagem Relativa à População Total | 100,00% | 2,02% |
| Estação e Destinação Res. Sólidos (R\$) | 6.730.800,00 | 0,00 |
| Beneficiamento da Construção Civil (R\$) | 3.000.000,00 | 60.713,44 |
| Destinação Final Resíduos Hospitalares (R\$) | 1.380.000,00 | 27.928,18 |
| Total | 11.110.800,00 | 88.641,62 |

Fonte: CISBRA, 2013.

Tabela 46 - Resumo dos Custos para o Ano de 2015.

| Rateio de Custos | Total | Pedra Bela | |
|------------------|----------------------|-------------------|-----------------|
| | | Anual | Mensal |
| Custos Fixos | 932.570,00 | 18.873,18 | 1.572,76 |
| Custos Variáveis | 11.110.800,00 | 88.641,61 | - |
| Total | 12.043.370,00 | 107.514,79 | 1.572,76 |

Fonte: CISBRA, 2013.

Atualmente, os pagamentos executados pela prefeitura são aquelas correspondentes aos custos fixos, ou seja, os custos referentes à gestão do plano, que em 2015 será de R\$ 1.572,76, por mês. A prefeitura estima que já tenha sido pago cerca de R\$ 75.000 desde o início do consórcio em 2010. Os custos variáveis, rateados para o município ainda não estão sendo pagos.

Segundo a prefeitura, nenhuma ação efetiva foi implantada no município até o presente momento.

17.2. MODELO TECNOLÓGICO ALTERNATIVO

No presente PMSB e PMGIRS, são estabelecidas as metas específicas para o atendimento das diretrizes, conceitos e princípios fundamentados na Política Nacional de Resíduos Sólidos (Lei Federal nº 12.305/2010).

Para o atendimento do referido dispositivo legal, a partir do embasamento científico, adotam-se métodos, técnicas e processos que considerem as peculiaridades locais. Assim, além do contexto levantado na fase de diagnóstico utilizou-se também as informações do Estudo Gravimétrico, o qual o município já possuía através do CISBRA.

Baseado no Relatório de Diagnóstico – Produto 3, optou-se por selecionar, no presente caso, um modelo tecnológico simples, que esteja em consonância com a PNRS.

Assim, adotou-se o modelo recomendado pela Ministério do Meio Ambiente (MMA), que se baseia em uma série de diretrizes, das quais podem-se destacar:

- Gerenciamento baseado na ordem de prioridades definidas pela PNRS: não geração, redução, reutilização, reciclagem, tratamento e disposição final ambientalmente adequada, preferencialmente em aterros regionais para a obtenção de uma melhor escala operacional;
- Viabilidade técnica, social, econômica e ambiental das soluções;
- Integração de ações com a área de saúde, de educação, de meio ambiente e do desenvolvimento econômico;
- Gestão integrada dos resíduos sólidos, com inclusão social e formalização do papel dos catadores de materiais recicláveis;
- Recuperação de resíduos e a minimização dos rejeitos na destinação final;
- Manejo diferenciado e integrado, regulado em instalações normatizadas, com adequação da rede de instalações ao porte dos municípios.

As principais medidas recomendadas para a recuperação de resíduos sólidos, minimização dos rejeitos e disposição ambientalmente adequada, são:

- Separação dos resíduos domiciliares recicláveis na fonte de geração (resíduos secos e úmidos);
- Coleta seletiva dos resíduos secos, realizada porta-a-porta, com veículos que permitam a operação de baixo custo, priorizando-se a inserção de associações ou cooperativas de catadores;
- Compostagem de resíduos orgânicos (dos grandes geradores, dos resíduos verdes e progressivamente dos resíduos domiciliares orgânicos), além do incentivo à compostagem doméstica;
- Segregação dos RCC com reutilização ou reciclagem dos resíduos Classe A (trituráveis) e Classe B (madeiras, plásticos, papel e outros);
- Segregação dos resíduos volumosos (móveis, inservíveis e outros) para reutilização ou reciclagem;
- Segregação na origem dos RSS, pois grande parte é composta por resíduos comuns;
- Implantação da logística reversa com retorno dos materiais pós-consumo (eletroeletrônico, embalagens e outros) à indústria;
- Encerramento de lixões e bota foras, com recuperação das áreas degradadas.

Para o manejo diferenciado e integrado dos resíduos sólidos, o modelo proposto pelo MMA recomenda a utilização de um conjunto de instalações normatizadas, sendo que algumas podem ser compartilhadas com outros municípios, conforme listagem abaixo:

- Ecopontos: para a acumulação temporária de RCC, resíduos volumosos, de coleta seletiva e resíduos com logística reversa (NBR 15.112);
- Pontos de Entrega Voluntária (PEV): contêineres, sacos ou outros dispositivos instalados em espaços públicos ou privados monitorados, para recebimento de recicláveis.
- Galpões de Triagem de resíduos recicláveis secos, com normas operacionais definidas em regulamento;
- Unidades de compostagem/biodigestão de resíduos orgânicos;
- Áreas de Triagem e Transbordo de RCC, resíduos volumosos e resíduos com logística reversa (NBR 15.112);
- Áreas de Reciclagem de RCC (NBR 15.114);
- Aterros Sanitários (NBR 13.896);
- Aterros Sanitários de Pequeno Porte (ASPP): com licenciamento simplificado pela Resolução CONAMA nº 404/2008 e projeto orientado pela NBR 15.849;
- Aterro de Inertes (Classe A), orientado pela NBR 15.113.

Para o presente PMSB e PMGIRS, em consonância com o modelo proposto pelo MMA, destacam-se os seguintes aspectos para o município de Pedra Bela:

- Para o aproveitamento da parcela orgânica dos resíduos sólidos domiciliares foi prevista a utilização de uma usina de compostagem, visto que se trata de uma tecnologia simples. Contudo, esta aplicação não inviabiliza a implantação futura de biodigestores, pois é uma solução igualmente adequada;

- Apesar de a Política Nacional de Resíduos Sólidos e da Política Nacional de Mudança do Clima estabelecerem o aproveitamento energético do biogás proveniente dos aterros sanitários, este não foi considerado no presente PMSB e PMGIRS, tendo em vista que a seleção da tecnologia a ser utilizada e sua respectiva análise de viabilidade econômico-financeira demandam estudos mais aprofundados, os quais não são objetos do presente PMSB e PMGIRS;
- O modelo proposto não impede que sejam realizados estudo futuros, visando-se à utilização de novas tecnologias disponíveis, principalmente, se for adotada à prática do modelo de gestão com participação no consórcio intermunicipal.

Nos itens seguintes são descritos os objetivos, metas e ações a serem alcançados.

18. CARACTERIZAÇÃO FÍSICA DOS RESÍDUOS SÓLIDOS URBANOS DO MUNICÍPIO

Para o atendimento às diretrizes da PNRS para o aproveitamento dos resíduos sólidos recicláveis e dos resíduos úmidos orgânicos, é necessário o conhecimento da composição gravimétrica dos resíduos sólidos urbanos.

Os estudos que embasaram a PNRS adotaram como referência a composição gravimétrica média do Brasil, que são provenientes da média de 93 estudos de caracterização física realizados entre 1995 e 2008, conforme mostra a Tabela 47.

Tabela 47 - Composição gravimétrica dos resíduos sólidos urbanos coletados no Brasil em 2008.

| Resíduos | Participação (%) | Quantidade (t/dia) |
|---------------------------|-------------------------|---------------------------|
| Material Reciclável | 31,90 | 58.527,40 |
| Metals | 1,90 | 3.486,15 |
| Aço | 1,50 | 2.752,22 |
| Alumínio | 0,40 | 733,93 |
| Papel, Papelão e TetraPak | 8,70 | 15.959,72 |
| Plástico Total | 8,90 | 16.329,84 |
| Plástico Filme | 5,90 | 10.825,40 |
| Plástico Rígido | 3,00 | 5.504,44 |
| Vidro | 1,60 | 2.935,70 |
| Matéria Orgânica | 51,40 | 94.335,10 |
| Outros | 16,70 | 30.618,90 |
| Total | 100,00 | 183.481,40 |

Fonte: IBGE.

Com base nesta composição gravimétrica, é possível identificar que, em média, os resíduos urbanos contêm 31,9% de resíduos recicláveis (resíduos urbanos secos), e 51,4% de matéria orgânica (resíduos urbanos úmidos), que, em grande parcela, é composta por restos de comida.

O restante, 16,7% é composto por “rejeitos”, que referem-se às parcelas contaminadas dos resíduos domiciliares: embalagens que não se preservaram secas, resíduos úmidos que não podem ser processados, em conjunto com os demais, resíduos das atividades de higiene e outros tipos, segundo os estudos que embasaram o Plano Nacional de Resíduos Sólidos, (MMA, 2011).

O Gráfico 12 ilustra a composição gravimétrica média típica, conforme caracterizado na PNRS.

Gráfico 12 - Composição Gravimétrica Típica dos Resíduos Sólidos Urbanos.

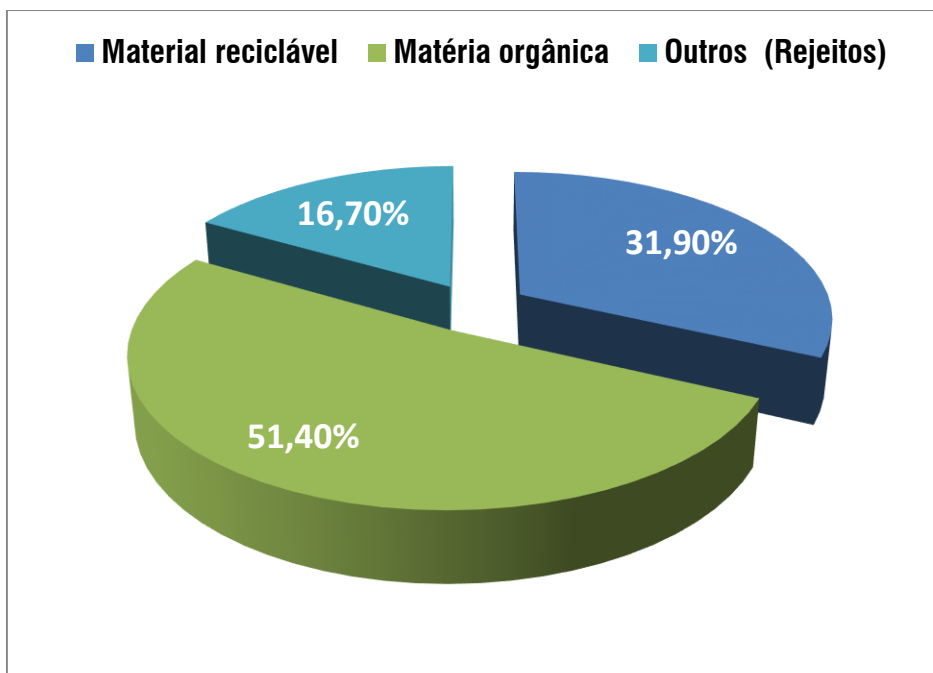

Fonte: IBGE (2010b) e artigos diversos.

18.1. ESTUDO GRAVIMÉTRICO

No caso do município de Pedra Bela, o mesmo dispõe de um estudo gravimétrico elaborado pelo CISBRA, o qual é disponibilizado no Plano Cidades Limpas. Os resultados destes estudos subsidiaram a determinação dos programas, projetos, ações, objetivos e metas do presente PMSB e PMGIRS. A Tabela 48 apresenta a referida composição gravimétrica.

Tabela 48 - Composição Gravimétrica do Município de Pedra Bela.

| Resíduos | Percentual |
|----------------------------|-------------------|
| Orgânicos | 52% |
| Papel, papelão, Longa Vida | 9% |
| Metais | 1% |
| Plásticos | 22% |
| Vidros | 4% |
| Diversos | 11% |

Fonte: CISBRA, 2013.

Os resultados encontrados indicam que a composição gravimétrica se encontra diferenciada em relação ao padrão nacional. Entretanto, ainda indica a potencialidade existente para a implantação da compostagem e reciclagem no município.

Para os fins de projeções futuras adotou-se uma composição gravimétrica simplificada, agrupando-se as parcelas dos materiais recicláveis, orgânicos e rejeitos, conforme apresentado no Gráfico 13 e no Gráfico 14.

Gráfico 13 - Composição Gravimétrica Simplificada do Município de Pedra Bela.

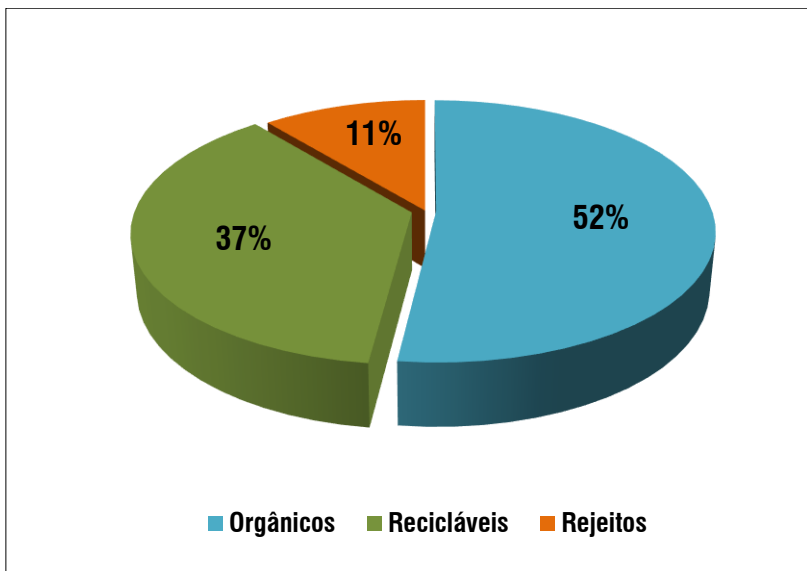

Fonte: CISBRA, 2013.

Gráfico 14 - Composição Gravimétrica Simplificada dos Resíduos Sólidos Secos Recicláveis - Município de Pedra Bela.

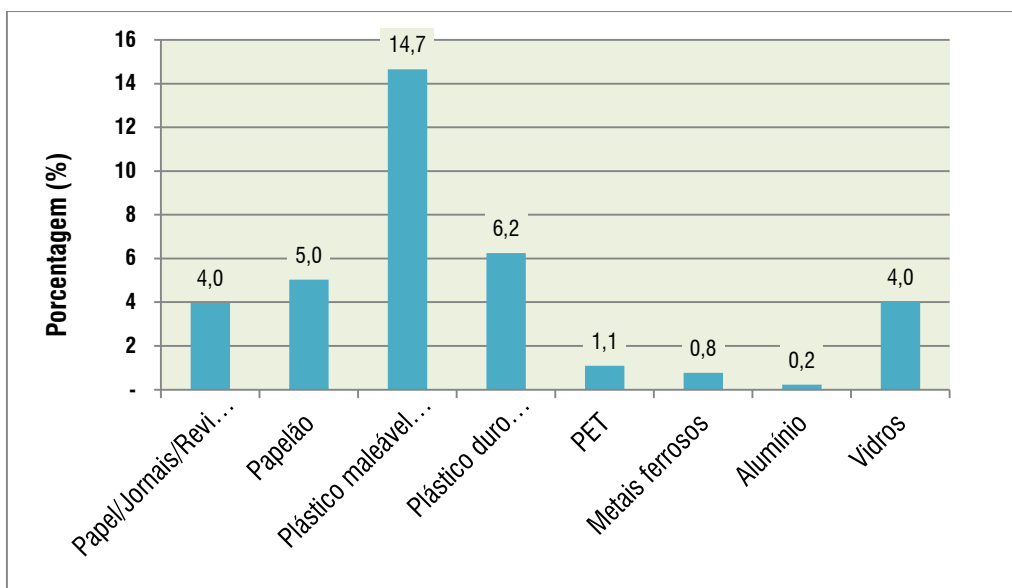

Fonte: CISBRA, 2013.

18.1.1. Peso Específico Aparente dos Resíduos

O peso específico aparente é o peso do resíduo solto em função do volume ocupado livremente, sem compactação.

A sua determinação é fundamental para o dimensionamento de equipamentos e instalações.

O peso específico adotado para Pedra Bela foi de 105,5 kg/m³.

18.1.2. Teor de Umidade

O teor de umidade representa a quantidade de água presente nos resíduos, medido em percentual do seu peso.

A sua determinação é importante, visto que pode influenciar, principalmente, os processos de tratamento e destinação final dos rejeitos, como é o caso da incineração, por exemplo.

O teor de umidade adotado para Pedra Bela foi de 73,33%.

19. OBJETIVOS E METAS PARA O MUNICÍPIO DE PEDRA BELA

No presente item, são abordados os objetivos e as metas referentes aos diferentes tipos de resíduos sólidos, sendo eles provenientes dos usos domésticos e públicos, construção civil, serviços de saúde, volumosos, verdes e de logística reversa.

19.1. OBJETIVOS E METAS PARA OS RESÍDUOS DOMICILIARES E DE LIMPEZA PÚBLICA

A seguir são abordados os objetivos e as metas do PMSB e do PMGIRS no que se refere ao atendimento com a coleta, geração, aproveitamento e disposição final dos resíduos domiciliares e de limpeza pública.

a) Atendimento com Coleta

Conforme relatado na fase de diagnóstico, o atendimento atual com a coleta de resíduos sólidos domiciliares é estendido a 100% da população rural e urbana. Portanto, é meta do PMSB e PMGIRS que estes índices sejam mantidos em 100% durante todo o período do mesmo.

Da mesma forma, os serviços de limpeza devem ser estendidos em igual proporção. A evolução das metas estabelecidas pode ser observada no Gráfico 15.

Gráfico 15 - Metas de Atendimento com a Coleta de Resíduos Sólidos Domiciliares.

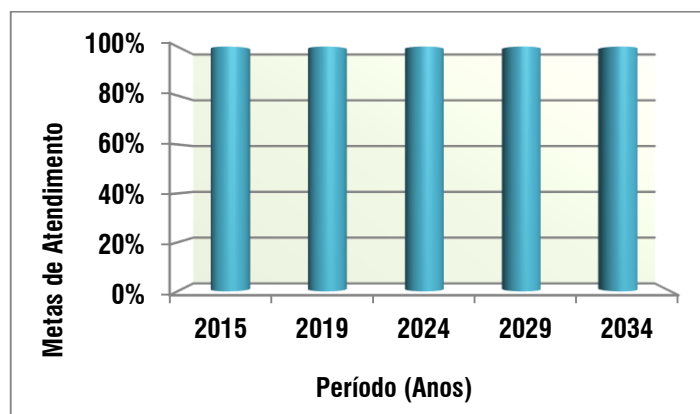

Fonte: Elaborado por B&B Engenharia Ltda., 2015.

b) Geração de Resíduos

Os Resíduos Sólidos Domiciliares (RSD) são aqueles resultantes das atividades domiciliares ou atividades comerciais cujas características sejam similares aos resíduos domiciliares.

Os Resíduos Sólidos Públicos (RPU) são aqueles resultantes das atividades de varrição, roçada, capina e raspagem de vias e logradouros públicos, incluindo a desobstrução de bocas de lobo e/ou margens de rios e córregos, bem como a poda da arborização pública, entre outros.

A geração dos resíduos domiciliares varia de acordo com o porte dos municípios e regiões geográficas do país, em função do vigor da atividade econômica e renda da população.

Existem estudos que buscam correlacionar a produção per capita média de RSD com base na faixa populacional do município. No Estado de São Paulo, a Companhia Ambiental do Estado de São Paulo (CETESB) tem sido a referência para este parâmetro. Estes estudos normalmente apresentam resultados que não são totalmente compatíveis entre si, contudo, são importantes parâmetros comparativos que subsidiam a determinação das metas. Na Tabela 49, são apresentadas as informações referentes à geração per capita dos RSD para o Estado.

Tabela 49 - Geração Per Capita de Resíduos Sólidos Domiciliares em Função da População Residente, Conforme Levantamento da CETESB.

| Faixa de População (hab) | Geração Média (Kg/hab.dia) |
|--------------------------|----------------------------|
| Até 25.000 | 0,7 |
| 25.001 a 100.000 | 0,8 |
| 100.001 a 500.000 | 0,9 |
| Maior que 500.000 | 1,1 |

Fonte: CETESB, 2013.

Segundo o CISBRA (2013), a geração per capita de RSD+RPU, em relação à população total do município, apurada em estudos gravimétricos, é de 0,35 kg/hab.dia. Com base nos dados atuais, que foram coletados na fase de diagnóstico, a taxa de geração per capita é de aproximadamente 0,30 kg/hab.dia.

Estes valores se apresentam bem abaixo da média estadual para os municípios com até 25.000 habitantes. Tal valor de geração per capita pode ser motivado por diversos motivos, pois sabe-se que as características rurais do município deve ser um fator de grande influência.

A PNRS tem como premissas a não geração e a redução de resíduos sólidos, assim, mesmo verificando que o município está, em tese, satisfatoriamente abaixo das médias apuradas pela CETESB, entende-se que é possível empreender esforços na melhoria ou manutenção de tal indicador. Desta forma, as medidas de não geração e de redução de resíduos deverão ser efetivadas a partir do processo de educação nos hábitos de consumo da população, assim, estabelece-se a seguinte meta:

- Manter o atual patamar de geração média de resíduos sólidos domésticos, 0,30 kg/hab.dia, ao longo do período do plano.

Destaca-se que esta é um tipo de meta na qual não é possível a atuação direta do poder público, pois, é atingida indiretamente através de programas de educação ambiental, junto às campanhas de orientação da população quanto ao uso racional de bens de consumo

Para a projeção da geração dos resíduos sólidos domiciliares considerou-se além da população residente, a população flutuante, que ocupa o município nos feriados e finais de semana (Tabela 50).

Tabela 50 - Projeção da Geração de Resíduos Sólidos Domiciliares.

| Ano | População Atendida (hab) | | Per Capita Kg/(hab.x dia) | Geração de Resíduos Sólidos | | | |
|--------------|--------------------------|-----------|------------------------------|-----------------------------|-------------------|---------------|---------------|
| | Residente | Flutuante | | Residente (t/ano) | Flutuante (t/ano) | Total (t/ano) | Total (t/dia) |
| 2.015 | 5.879 | 1.994 | 0,30 | 644 | 66 | 710 | 1,9 |
| 2.016 | 5.896 | 1.999 | 0,30 | 646 | 67 | 712 | 2,0 |
| 2.017 | 5.912 | 2.005 | 0,30 | 647 | 67 | 714 | 2,0 |
| 2.018 | 5.930 | 2.011 | 0,30 | 649 | 67 | 716 | 2,0 |
| 2.019 | 5.947 | 2.017 | 0,30 | 651 | 67 | 718 | 2,0 |
| 2.020 | 5.964 | 2.022 | 0,30 | 653 | 67 | 720 | 2,0 |
| 2.021 | 5.975 | 2.026 | 0,30 | 654 | 67 | 722 | 2,0 |
| 2.022 | 5.986 | 2.030 | 0,30 | 655 | 68 | 723 | 2,0 |
| 2.023 | 5.996 | 2.033 | 0,30 | 657 | 68 | 724 | 2,0 |
| 2.024 | 6.007 | 2.037 | 0,30 | 658 | 68 | 726 | 2,0 |
| 2.025 | 6.018 | 2.041 | 0,30 | 659 | 68 | 727 | 2,0 |
| 2.026 | 6.019 | 2.041 | 0,30 | 659 | 68 | 727 | 2,0 |
| 2.027 | 6.021 | 2.042 | 0,30 | 659 | 68 | 727 | 2,0 |
| 2.028 | 6.022 | 2.042 | 0,30 | 659 | 68 | 727 | 2,0 |
| 2.029 | 6.024 | 2.043 | 0,30 | 660 | 68 | 728 | 2,0 |
| 2.030 | 6.025 | 2.043 | 0,30 | 660 | 68 | 728 | 2,0 |
| 2.031 | 6.026 | 2.044 | 0,30 | 660 | 68 | 728 | 2,0 |
| 2.032 | 6.028 | 2.044 | 0,30 | 660 | 68 | 728 | 2,0 |
| 2.033 | 6.029 | 2.045 | 0,30 | 660 | 68 | 728 | 2,0 |
| 2.034 | 6.031 | 2.045 | 0,30 | 660 | 68 | 728 | 2,0 |
| Total | | | | | | 14.463 | 2,0 |

Fonte: Elaborado por B&B Engenharia Ltda., 2015.

c) Aproveitamento dos Resíduos Sólidos

A partir do estudo gravimétrico adotado para o município de Pedra Bela, e em atendimento à PNRS, torna-se necessário o estabelecimento de processos de coleta seletiva, a fim de segregar a parcela reciclável e orgânica dos rejeitos, devendo-se atender a população integralmente.

A curto prazo, o programa de coleta seletiva deverá ser implantado a partir da coleta porta-a-porta, havendo um dia específico para a coleta dos resíduos recicláveis da área urbana e da área rural. Assim, a população deverá ser orientada quanto a separação dos resíduos recicláveis, os quais deverão ser segregados em sacolas plásticas ou afins.

Progressivamente, os dias de coleta seletiva poderão ser estendidos, a fim de se suprir a demanda de geração, evitando-se o acúmulo de resíduos nas vias públicas. E, a Prefeitura Municipal poderá prever a disponibilização de

sacos específicos para resíduos recicláveis aos munícipes, de forma a incentivar a prática da coleta seletiva pela população.

Ainda, em auxílio ao programa, a médio prazo, deverão ser instalados contêineres de coleta seletiva em escolas e espaços públicos, tais como praças e parques.

Para a coleta seletiva, recomenda-se que os resíduos recicláveis não sejam submetidos ao processo de compactação durante a coleta e transporte, a fim de se facilitar as atividades de triagem.

Primeiramente, em auxílio à coleta seletiva, será necessário o estabelecimento de uma parceria com alguma Unidade de Triagem ou Cooperativa localizada em município próximo à Pedra Bela. E, no decorrer do período do PMSB e do PMGIRS, deverá ser instalada uma Unidade de Triagem própria, onde também poderão ser recebidos os resíduos da coleta comum.

A seguir, o aproveitamento dos resíduos sólidos secos e orgânicos serão tratados separadamente.

- **Aproveitamento dos Resíduos Sólidos Secos Recicláveis**

Para atendimento a esta premissa, serão estabelecidas metas para aproveitamento dos resíduos potencialmente recicláveis, que correspondem, segundo o critério adotado, à 37,00 % do total dos resíduos sólidos urbanos.

Conforme apurado na fase de diagnóstico, o município ainda não possui um programa de coleta seletiva. Assim, estabeleceu-se metas de implantação da mesma e o progressivo aproveitamento dos resíduos, da seguinte maneira:

- I. 30% até 2019;
- II. 60% até 2024; e,
- III. 100% até 2029.

No Gráfico 16 são apresentadas as metas de reciclagem em relação ao total de resíduos sólidos e em relação à parcela de resíduos recicláveis secos.

Gráfico 16 - Metas de Aproveitamento dos Resíduos Secos Recicláveis.

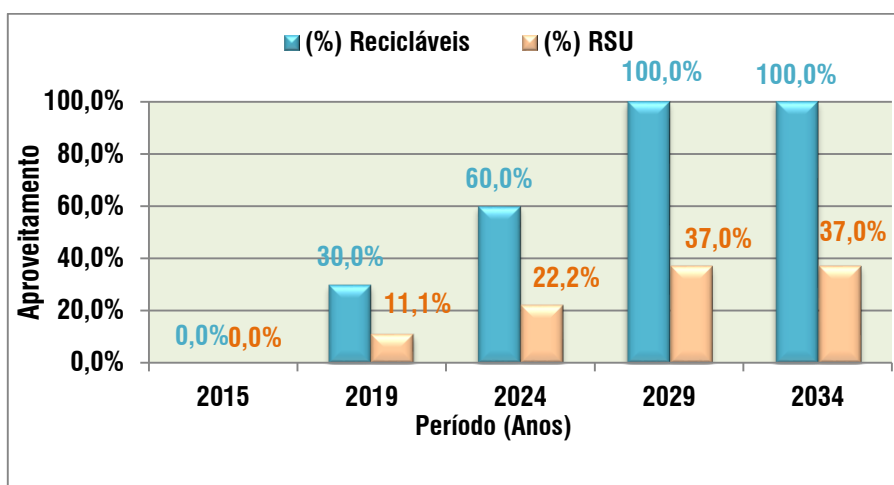

Fonte: Elaborado por B&B Engenharia Ltda., 2015.

Na Tabela 51 são apresentadas as parcelas de resíduos recicláveis secos que serão recicladas e aquelas que serão encaminhadas ao aterro sanitário.

Tabela 51 - Projeção das Quantidades de Resíduos Coletados e Reciclados.

| Ano | Resíduos Sólidos Coletados (t) | | Resíduos Sólidos Reciclados | | | Resíduos para Disposição no Aterro | | | |
|--------------|--------------------------------|--------------|-----------------------------|-----------|--------------|------------------------------------|----------------|---------|---------------|
| | Total | Reciclável | (% do Recicl.) | (% Total) | (t) | (% Recicl.) | (% de Redução) | (t/dia) | (t/ano) |
| 2015 | 710 | 263 | 0,0% | 0,00% | 0 | 100,00% | 0,00% | 1,9 | 710 |
| 2016 | 712 | 264 | 6,0% | 2,22% | 16 | 94,00% | 2,22% | 1,9 | 696 |
| 2017 | 714 | 264 | 12,0% | 4,44% | 32 | 88,00% | 4,44% | 1,9 | 682 |
| 2018 | 716 | 265 | 18,0% | 6,66% | 48 | 82,00% | 6,66% | 1,8 | 669 |
| 2019 | 718 | 266 | 30,0% | 11,10% | 80 | 70,00% | 11,10% | 1,7 | 639 |
| 2020 | 720 | 267 | 36,0% | 13,32% | 96 | 64,00% | 13,32% | 1,7 | 624 |
| 2021 | 722 | 267 | 42,0% | 15,54% | 112 | 58,00% | 15,54% | 1,7 | 610 |
| 2022 | 723 | 268 | 48,0% | 17,76% | 128 | 52,00% | 17,76% | 1,6 | 595 |
| 2023 | 724 | 268 | 54,0% | 19,98% | 145 | 46,00% | 19,98% | 1,6 | 580 |
| 2024 | 726 | 268 | 60,0% | 22,20% | 161 | 40,00% | 22,20% | 1,5 | 565 |
| 2025 | 727 | 269 | 68,0% | 25,16% | 183 | 32,00% | 25,16% | 1,5 | 544 |
| 2026 | 727 | 269 | 76,0% | 28,12% | 204 | 24,00% | 28,12% | 1,4 | 523 |
| 2027 | 727 | 269 | 84,0% | 31,08% | 226 | 16,00% | 31,08% | 1,4 | 501 |
| 2028 | 727 | 269 | 92,0% | 34,04% | 248 | 8,00% | 34,04% | 1,3 | 480 |
| 2029 | 728 | 269 | 100,0% | 37,00% | 269 | 0,00% | 37,00% | 1,3 | 458 |
| 2030 | 728 | 269 | 100,0% | 37,00% | 269 | 0,00% | 37,00% | 1,3 | 458 |
| 2031 | 728 | 269 | 100,0% | 37,00% | 269 | 0,00% | 37,00% | 1,3 | 459 |
| 2032 | 728 | 269 | 100,0% | 37,00% | 269 | 0,00% | 37,00% | 1,3 | 459 |
| 2033 | 728 | 269 | 100,0% | 37,00% | 269 | 0,00% | 37,00% | 1,3 | 459 |
| 2034 | 728 | 270 | 100,0% | 37,00% | 270 | 0,00% | 37,00% | 1,3 | 459 |
| Total | 14.463 | 5.351 | | | 3.295 | | | | 11.169 |

Fonte: Elaborado por B&B Engenharia Ltda., 2015.

- **Aproveitamento dos Resíduos Sólidos Orgânicos**

Para o município de Pedra Bela, adotou-se, conforme critério estabelecido por meio do estudo gravimétrico, que 52,00% dos resíduos sólidos são constituídos por material orgânico, o qual não é removido na reciclagem convencional. Este resíduo é responsável pela produção de chorume e de gases nos aterros sanitários.

A PNRS estabelece a necessidade de redução da parcela orgânica úmida que é destinada aos aterros sanitários, bem como, o aproveitamento do potencial deste material para a produção de compostos orgânicos que podem ser utilizados na agricultura, na jardinagem, na geração de energia, etc.

No município de Pedra Bela, para atendimento à esta premissa, serão necessárias medidas de implantação de coleta seletiva específica para os resíduos úmidos, incluindo uma unidade de compostagem. Tais medidas exigirão estudos técnicos e econômicos detalhados, que devem considerar a disponibilidade de mercado, custos de implantação e operação, bem como as possíveis fontes de receitas.

O atendimento deste objetivo, na íntegra, só poderá ser alcançado a longo prazo, portanto, foram estabelecidas metas progressivas, que possibilitem a realização de estudos de viabilidade.

Assim, para o ano de 2019 foi prevista a implantação de uma Usina de Compostagem, a partir da qual se iniciará o processo de aproveitamento dos resíduos orgânicos provenientes dos grandes geradores, incluindo, progressivamente, os resíduos verdes e resíduos domiciliares orgânicos, devendo haver o incentivo à compostagem doméstica.

Portanto, as metas de implantação e do progressivo aproveitamento dos resíduos, ficaram estabelecidos da seguinte maneira:

- I. 20 % até 2019;
- II. 50% até 2024;
- III. 70% até 2029; e,
- IV. 100% até 2034.

No Gráfico 17 são apresentadas as metas de reciclagem em relação ao total de resíduos sólidos e em relação à parcela de resíduos sólidos orgânicos.

Gráfico 17 - Evolução das Metas de Aproveitamento dos Resíduos Sólidos Orgânicos (Úmidos).

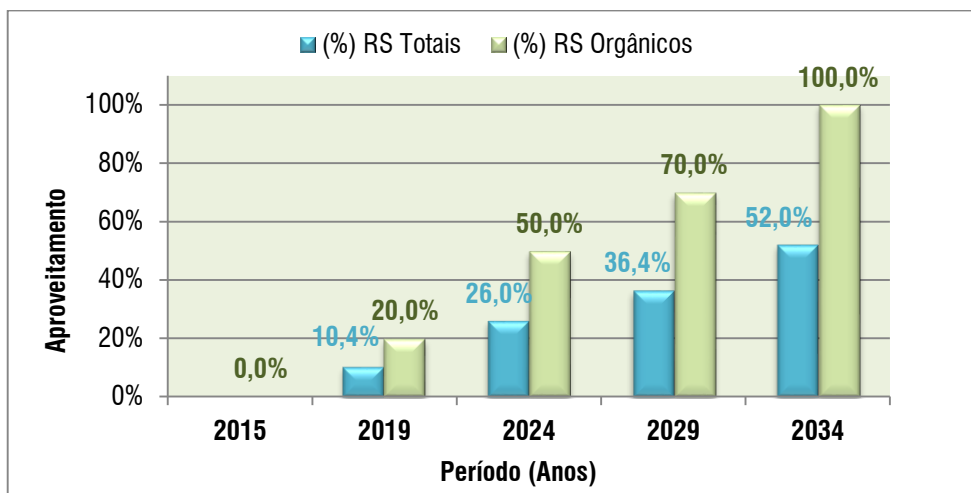

Fonte: Elaborada por B&B Engenharia Ltda., 2015.

Na Tabela 52 são apresentadas as quantidades dos resíduos sólidos orgânicos a serem aproveitados, bem como, as parcelas remanescentes que serão encaminhadas para disposição no aterro sanitário.

Tabela 52 - Evolução das Quantidades de Resíduos Orgânicos para Aproveitamento e Disposição Final em Aterro Sanitário.

| Ano | Geração de RSO (ton./ano) | Aproveitamento | | Disposição Final de RSO | |
|--------------|------------------------------|----------------|--------------|-------------------------|------------|
| | | (%) | (ton./ano) | (ton./ano) | (ton./dia) |
| 2015 | 369 | 0,0% | 0 | 369 | 1,0 |
| 2016 | 370 | 0,0% | 0 | 370 | 1,0 |
| 2017 | 371 | 0,0% | 0 | 371 | 1,0 |
| 2018 | 372 | 0,0% | 0 | 372 | 1,0 |
| 2019 | 374 | 20,0% | 75 | 299 | 0,8 |
| 2020 | 375 | 26,0% | 97 | 277 | 0,8 |
| 2021 | 375 | 32,0% | 120 | 255 | 0,7 |
| 2022 | 376 | 38,0% | 143 | 233 | 0,6 |
| 2023 | 377 | 44,0% | 166 | 211 | 0,6 |
| 2024 | 377 | 50,0% | 189 | 189 | 0,5 |
| 2025 | 378 | 54,0% | 204 | 174 | 0,5 |
| 2026 | 378 | 58,0% | 219 | 159 | 0,4 |
| 2027 | 378 | 62,0% | 234 | 144 | 0,4 |
| 2028 | 378 | 66,0% | 250 | 129 | 0,4 |
| 2029 | 378 | 70,0% | 265 | 114 | 0,3 |
| 2030 | 378 | 76,0% | 288 | 91 | 0,2 |
| 2031 | 379 | 82,0% | 310 | 68 | 0,2 |
| 2032 | 379 | 88,0% | 333 | 45 | 0,1 |
| 2033 | 379 | 94,0% | 356 | 23 | 0,1 |
| 2034 | 379 | 100,0% | 379 | 0 | 0,0 |
| Total | 7.521 | | 3.628 | 3.893 | |

Fonte: Elaborado por B&B Engenharia Ltda., 2015.

No Gráfico 18 é apresentado o balanço entre a produção e o aproveitamento dos resíduos sólidos conforme as metas estabelecidas no presente PMSB e PMGIRS, incluindo-se a geração de rejeitos e o impacto de redução de consumo sobre o mesmo (conforme Item 19.1 – Tabela 50), e, o aproveitamento de resíduos recicláveis e orgânicos.

Gráfico 18 - Balanço Entre Produção e Aproveitamento dos Resíduos Sólidos Conforme as Metas Estabelecidas no PMSB.

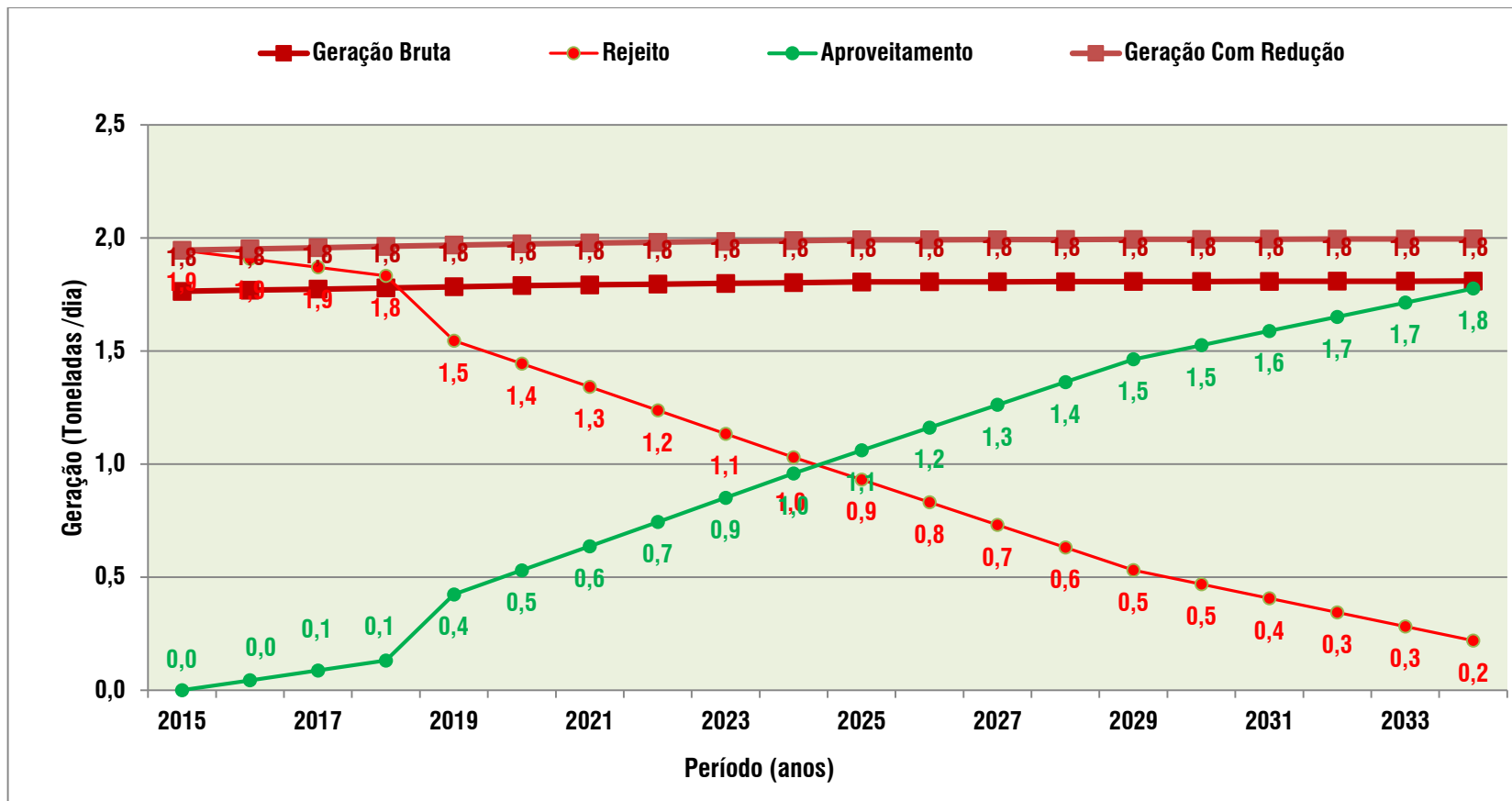

Fonte: Elaborado por B&B Engenharia Ltda., 2015.

d) Disposição Final Ambientalmente Adequada dos Resíduos Sólidos Urbanos

A abordagem da disposição final dos resíduos sólidos compreende a análise dos aspectos de necessidades referentes à implantação de aterro sanitário e ao encerramento de aterros existentes.

Atualmente, o município conta com aterro em valas próprio, para o qual foi considerada a vida de útil de 6 anos, ou seja, foi prevista a continuidade de sua operação até o ano de 2020. Neste caso, para as atividades deste aterro, recomenda-se que sejam realizadas adequações ao mesmo, além daquelas designadas pela CETESB no ato da emissão da Licença Prévia, de forma a se implantar sistemas de captação de chorume e de impermeabilização das valas.

Para subsidiar o presente PMSB e PMGIRS, foram consideradas alternativas de implantação de um novo aterro a partir do ano de 2021 e de exportação dos resíduos à Central de Gerenciamento de Resíduos da ESTRE. Entretanto, estudos específicos deverão ser realizados, a fim de se caracterizar os aspectos técnicos, econômicos, ambientais e sociais sobre a viabilidade de tais soluções.

A seguir, adotou-se tais alternativas como base para a análise de viabilidade econômico-financeira, salientando-se que para o caso da instalação de um novo aterro, não foi objeto da presente proposição, a seleção de áreas para a alocação do mesmo.

Quanto às quantidades de resíduos sólidos a serem encaminhados ao aterro sanitário, ao longo do período do PMSB e do PMGIRS, estas dependerão das condições de atendimento às metas de aproveitamento dos resíduos sólidos secos para reciclagem e dos resíduos sólidos úmidos para compostagem, de forma que se possa verificar a existência de 3 cenários:

- **Cenário Crítico:** Condição em que as metas de aproveitamento dos resíduos sólidos secos recicláveis e úmidos não são atendidas. Nesta condição, todos os resíduos urbanos coletados serão dispostos em aterro sanitário;
- **Cenário Intermediário:** Condição em que as metas de aproveitamento dos resíduos sólidos secos são plenamente atendidas. Nesta condição, serão dispostos em aterro sanitário a parcela orgânica e os rejeitos dos resíduos coletados;
- **Cenário Ideal:** Condição em que as metas de aproveitamento dos resíduos sólidos secos e úmidos orgânicos são plenamente atendidas. Nesta condição, somente os rejeitos são encaminhados ao aterro sanitário.

Para cada um destes cenários, foram previstas suas características, as quais são apresentadas na Tabela 53.

Tabela 53 - Cenários de Implantação de um Aterro Sanitário Municipal.

| Aterro Sanitário | Período de Operação (anos) | Ano de Implantação | Capacidade Total (ton) | | | Capacidade Operacional (ton/dia) | | |
|------------------|----------------------------|--------------------|------------------------|---------------|--------------|----------------------------------|-------------|-------------|
| | | | Crítica | Intermediária | Ideal | Máxima | Mediana | Ideal |
| 1ª Etapa | 10 | 2021 | 6.537 | 4.703 | 2.746 | 1,79 | 1,29 | 0,75 |
| 2ª Etapa | 4 | 2030 | 2.913 | 1.835 | 457 | 2,00 | 1,26 | 0,31 |
| Total | 14 | | 9.450 | 6.538 | 3.203 | 1,85 | 1,28 | 0,63 |

Fonte: Elaborado por B&B Engenharia Ltda., 2015.

O cálculo de demanda de capacidade operacional do aterro sanitário é válido para qualquer que seja a definição do município, em relação à destinação final de seus resíduos sólidos. Para as análises posteriores do PMSB e do PMGIRS, foi considerado o cenário ideal.

Para fins de escolha de área de disposição final ambientalmente adequada, o município deverá seguir os critérios e as diretrizes para o licenciamento ambiental de aterro sanitário de pequeno porte de resíduos sólidos urbanos, sendo que estes, atualmente, são regulamentados pela Resolução CONAMA nº 220/2008.

- **Encerramento do Aterro em Valas Existente**

O encerramento das atividades operacionais de disposição de resíduos sólidos em um aterro sanitário constitui o marco inicial dos trabalhos de recuperação ambiental da área utilizada.

Um aterro sanitário só é considerado encerrado quando estiver estabilizado, tanto do ponto de vista bioquímico como do geotécnico, e ainda, se apresentando como uma área utilizada devidamente recuperada e apta para uma nova ocupação e aproveitamento.

Mesmo depois de encerradas as atividades de disposição de resíduos sólidos, os maciços dos aterros continuam a apresentar deformações horizontais e verticais muito elevadas, gerando ainda líquidos percolados e gases, devido às reações bioquímicas do material orgânico que os constituem. Estas alterações que se processam no maciço do aterro exigem a sua conservação e manutenção sistemáticas, a fim de se evitar a formação e o desenvolvimento de processos de degradação.

Assim, para o município de Pedra Bela, torna-se necessário a elaboração e operacionalização de um Plano de Encerramento do Aterro Existente, após a extinção da sua vida útil, o qual deverá conter os seguintes segmentos:

- Plano de conservação e manutenção;
- Plano de monitoramento geotécnico do terreno e do maciço;
- Plano de monitoramento ambiental;
- Plano de aproveitamento da área, etc.

19.2. OBJETIVOS E METAS PARA OS RESÍDUOS SÓLIDOS DE CONSTRUÇÃO CIVIL

No intuito de ordenar questões relacionadas aos Resíduos da Construção Civil (RCC), a Resolução CONAMA nº 307/2002, alterada pelas Resoluções CONAMA nº 348/2004, nº 431/2011 e nº 448/2012, estabelece diretrizes,

critérios e procedimentos para o gerenciamento destes resíduos. Esta Resolução indica as responsabilidades dos grandes geradores, que devem elaborar seus próprios projetos, onde cabe aos municípios a elaboração de procedimentos para o exercício das responsabilidades dos grandes geradores, na forma de um Plano Municipal de Gerenciamento de Resíduos da Construção Civil. O plano assume caráter de serviço público, com a implantação de uma rede de serviços por meio da qual os pequenos geradores e transportadores podem assumir suas responsabilidades na destinação correta dos RCC decorrentes de sua própria atividade.

Na Resolução CONAMA nº 448/2012, destaca-se que os RCC não poderão ser dispostos em aterros de resíduos sólidos urbanos, em áreas de “bota fora”, em encostas, corpos d’água, lotes vagos e em áreas protegidas por Lei.

a) Composição dos Resíduos da Construção Civil

Considerando as alterações pelas quais a Resolução CONAMA tem passado, atualmente, os RCC são classificados segundo a sua composição. Na Tabela 54 discrimina-se as classes de RCC e suas respectivas destinações.

Tabela 54 - Classificação e Destinação de Resíduos da Construção Civil (RCC).

| Classificação | Composição | Destinação |
|----------------------|--|--|
| Classe A | Alvenaria, concreto, argamassa, solos e outros. | Reutilização, reciclagem e uso como agregado dos aterros licenciados. |
| Classe B | Madeira, metal, papel, plástico, gesso e outros. | Reciclagem e armazenamento temporário. |
| Classe C | Lã de vidro, por exemplo. | Conforme normas técnicas específicas (já há soluções para reciclagem). |
| Classe D | Tintas, solventes, óleos, materiais que contém amianto, etc. | Conforme normas técnicas específicas (predomina a destinação em aterros específicos para resíduos perigosos, após caracterização). |

Fonte: Adaptado de Guia Profissional para Gestão Correta dos Resíduos da Construção (CREA-SP, 2005).

Segundo o CREA-SP (2005), os RCC são, predominantemente, compostos por materiais trituráveis, tais como restos de alvenarias, argamassas, concreto, asfalto, solo, dentre outros resíduos classificados como Classe A, o que corresponde a 80% da composição típica do material, tal como pode ser visualizado na Tabela 55, a qual apresenta a composição típica dos RCC.

Tabela 55 - Composição Típica dos Resíduos da Construção Civil (RCC).

| Grupo | Materiais | Participação (%) |
|-------|---|------------------|
| 1 | Classe A - alvenaria, concreto, argamassa | 60,0% |
| 2 | Classe A - solos | 20,0% |
| 3 | Classe B - madeira | 10,0% |
| 4 | Outros (Classes B, C e D) | 10,0% |

Fonte: Guia Profissional para Gestão Correta dos Resíduos da Construção (CREA-SP, 2005).

b) Geração de Resíduos da Construção Civil

Segundo o MMA (2012), a média estimada de geração típica per capita de RCC é de 520 quilos anuais, que pode se apresentar maior em municípios com elevada economia ou reduzida, no caso dos municípios menores.

Na Tabela 56, são apresentadas as taxas de geração de RCC para diferentes municípios, utilizados como referência.

Tabela 56 - Informações Sobre a Geração de RCC em Diversas Cidades.

| Localidade | Participação dos RCC na Massa Total de RSU | Taxa de Geração (t/habitante/ano) |
|----------------------------|--|-----------------------------------|
| Santo André / SP | 54% | 0,51 |
| São José do Rio Preto / SP | 58% | 0,66 |
| São José dos Campos / SP | 67% | 0,47 |
| Ribeirão Preto / SP | 70% | 0,71 |
| Jundiaí / SP | 62% | 0,76 |
| Vitória da Conquista / BA | 61% | 0,40 |

Fonte: Planos de Gestão de Resíduos Sólidos: Manual de Orientação, MMA (2012).

Para o município de Pedra Bela, utilizou-se a taxa de geração de 0,41 Kg/hab.ano, visto que na fase de diagnóstico, não foram identificados grandes potenciais de geração deste tipo de resíduo, de forma que o mesmo se assemelha às menores taxas de geração apresentados na Tabela 57. Admitindo-se ainda, que esta taxa se mantenha constante ao longo do PMSB e do PMGIRS.

Ademais, considerou para o município, a mesma composição típica de RCC, sendo possível a obtenção de uma projeção hipotética, que discrimina as quantidades de RCC geradas ao longo do PMSB e do PMGIRS.

Tabela 57 - Projeção da Geração e da Composição dos Resíduos Sólidos da Construção Civil.

| Ano | População Total (hab) | Geração Anual | | Composição (ton/ano) | | | |
|--------------|-----------------------|----------------|---------------|----------------------|--------------|--------------|--------------|
| | | Kg/(hab.x ano) | (ton/ano) | Grupo 1 | Grupo 2 | Grupo 3 | Grupo 4 |
| 2015 | 5.859 | 410,00 | 2.402 | 1.441 | 480 | 240 | 240 |
| 2016 | 5.879 | 410,00 | 2.410 | 1.446 | 482 | 241 | 241 |
| 2017 | 5.896 | 410,00 | 2.417 | 1.450 | 483 | 242 | 242 |
| 2018 | 5.912 | 410,00 | 2.424 | 1.454 | 485 | 242 | 242 |
| 2019 | 5.930 | 410,00 | 2.431 | 1.459 | 486 | 243 | 243 |
| 2020 | 5.947 | 410,00 | 2.438 | 1.463 | 488 | 244 | 244 |
| 2021 | 5.964 | 410,00 | 2.445 | 1.467 | 489 | 245 | 245 |
| 2022 | 5.975 | 410,00 | 2.450 | 1.470 | 490 | 245 | 245 |
| 2023 | 5.986 | 410,00 | 2.454 | 1.472 | 491 | 245 | 245 |
| 2024 | 5.996 | 410,00 | 2.459 | 1.475 | 492 | 246 | 246 |
| 2025 | 6.007 | 410,00 | 2.463 | 1.478 | 493 | 246 | 246 |
| 2026 | 6.018 | 410,00 | 2.467 | 1.480 | 493 | 247 | 247 |
| 2027 | 6.019 | 410,00 | 2.468 | 1.481 | 494 | 247 | 247 |
| 2028 | 6.021 | 410,00 | 2.469 | 1.481 | 494 | 247 | 247 |
| 2029 | 6.022 | 410,00 | 2.469 | 1.481 | 494 | 247 | 247 |
| 2030 | 6.024 | 410,00 | 2.470 | 1.482 | 494 | 247 | 247 |
| 2031 | 6.025 | 410,00 | 2.470 | 1.482 | 494 | 247 | 247 |
| 2032 | 6.026 | 410,00 | 2.471 | 1.482 | 494 | 247 | 247 |
| 2033 | 6.028 | 410,00 | 2.471 | 1.483 | 494 | 247 | 247 |
| 2034 | 6.029 | 410,00 | 2.472 | 1.483 | 494 | 247 | 247 |
| Total | 119.563 | 8.200 | 49.021 | 29.413 | 9.804 | 4.902 | 4.902 |

Fonte: Elaborado por B&B Engenharia Ltda., 2015.

A partir dos resultados apresentados, não foi considerada a reciclagem destes resíduos, assim, previu-se que para estes resíduos, a solução a ser adotada é a implantação de um Aterro Classe II B, ou seja, de inertes.

Contudo, esta solução não se esgota como opção, de maneira que o município não é impedido a avaliar outras opções, tal como a exportação destes resíduos às empresas especializadas na reciclagem dos mesmos ou participação em ações consorciadas.

Ressalta-se que, para a finalidade de escolha de área para disposição final ambientalmente adequada de RCC, o município deverá seguir as diretrizes de projeto, implantação e operação especificadas na NBR 15.113 – Resíduos Sólidos da Construção Civil – Aterro – Diretrizes para Projeto, Implantação e Operação.

19.2.1. Diretrizes e Objetivos Para os RCC

São diretrizes específicas a serem adotadas para o gerenciamento correto dos RCC em Pedra Bela:

- Criar condições para que os munícipes possam dar o destino adequado aos RCC provenientes de pequenas reformas e construções;

- Destinação final ambientalmente adequada dos RCC Classes A e B coletados no Ecoponto para reservação temporária;
- Exigir a elaboração do PGRCC de todos os geradores de RCC, no ato da emissão e renovação de alvará de funcionamento;
- Explorar opções de reciclagem dos RCC, tal como a exportação dos mesmos às empresas especializadas em reciclagem ou ações consorciadas;
- Receber no Aterro de Inertes Municipal, após sua implantação, os RCC proveniente de caçambeiros, mediante cobrança pelo serviço;
- Monitorar possíveis áreas irregulares, com descarte inadequado de RCC, no município;
- Geração de receita com o manejo de RCC;
- Destinação final ambientalmente adequada de todos os resíduos segregados;
- Apoio à ação organizada de carroceiros e outros pequenos transportadores de resíduos (fidelização).

19.2.2. Metas e Prazos Para o Manejo de RCC

Da mesma forma que para os RSU, as metas aqui estabelecidas para os RCC, poderão ser eventualmente discutidas no âmbito do consórcio intermunicipal (CISBRA).

A seguir, são apresentadas as principais metas de curto, médio e longo prazo, relativas aos RCC, propostas para o município de Pedra Bela.

- **Metas de Curto Prazo (2015 a 2018):**
 - Criação de um Ecoponto para o recebimento de 100% do RCC gerado em pequenas obras, reparos e reformas, respeitando o volume de 1 m³ até 2018;
 - Exigir os Planos de Gerenciamento de Resíduos Sólidos da Construção Civil, obrigatório para as empresas de construção civil, respeitando a legislação vigente;
 - Exigir das eventuais empresas transportadoras contratadas o registro do transporte e destinação dos resíduos por meio de CTR (Cadastro de Transporte de Resíduos);
 - Exigir das eventuais empresas transportadoras contratadas os contratos que demonstrem a responsabilidade sobre a correta destinação dos RCC.
- **Metas de Médio Prazo (2019 a 2022):**
 - Implantação de Aterro de Inertes no município até o ano de 2019;
 - Receber no Aterro de Inertes os RCC provenientes dos caçambeiros, mediante à cobrança, a partir de 2019.
- **Metas de Longo Prazo (2023 a 2034):**
 - Reutilização dos RCC até o ano de 2025 e verificação da possibilidade de exportação dos RCC recicláveis às empresas especializadas;
 - Implementar o uso obrigatório de agregados reciclados em obras e serviços públicos.

19.3. OBJETIVOS E METAS PARA OS RESÍDUOS VOLUMOSOS

Os resíduos volumosos são constituídos por peças de grandes dimensões, tais como móveis e utensílios domésticos inservíveis, grandes embalagens, podas e outros resíduos de origem não industrial e não coletados pelo sistema de coleta comum, sendo os materiais mais constantes as madeiras e os metais.

No município de Pedra Bela, não existem ações de coleta pública dos resíduos volumosos, não existindo assim, uma quantificação específica deste tipo de resíduo. Portanto, para a elaboração da projeção da geração dos resíduos volumosos no município, ao longo do PMSB, foram adotados os seguintes parâmetros:

- Taxa de geração de resíduos volumosos: 30 Kg/hab.ano (PMGIRS GUARULHOS, 2010);
- Massa específica aparente de resíduos sólidos volumosos: 400 Kg/m³.

Os valores apurados na projeção são apresentados na Tabela 58.

Tabela 58 - Projeção da Geração dos Resíduos Sólidos Volumosos.

| Ano | População Total (hab) | Geração de Anual | |
|--------------|-----------------------|------------------|-----------------------|
| | | (ton/ano) | (m ³ /ano) |
| 2015 | 5.859 | 176 | 439 |
| 2016 | 5.879 | 176 | 441 |
| 2017 | 5.896 | 177 | 442 |
| 2018 | 5.912 | 177 | 443 |
| 2019 | 5.930 | 178 | 445 |
| 2020 | 5.947 | 178 | 446 |
| 2021 | 5.964 | 179 | 447 |
| 2022 | 5.975 | 179 | 448 |
| 2023 | 5.986 | 180 | 449 |
| 2024 | 5.996 | 180 | 450 |
| 2025 | 6.007 | 180 | 451 |
| 2026 | 6.018 | 181 | 451 |
| 2027 | 6.019 | 181 | 451 |
| 2028 | 6.021 | 181 | 452 |
| 2029 | 6.022 | 181 | 452 |
| 2030 | 6.024 | 181 | 452 |
| 2031 | 6.025 | 181 | 452 |
| 2032 | 6.026 | 181 | 452 |
| 2033 | 6.028 | 181 | 452 |
| 2034 | 6.029 | 181 | 452 |
| Total | 119.563 | 3.587 | 8.967 |

Fonte: Elaborado por B&B Engenharia Ltda., 2015.

19.3.1. Diretrizes e Objetivos Para os Resíduos Volumosos

A PNRS estabelece a segregação de resíduos volumosos para reutilização e reciclagem como uma premissa. Neste sentido, os resíduos volumosos coletados deverão ser triados, a partir da onde será definida a melhor destinação, em função da característica do resíduo, podendo ser encaminhado à reutilização ou reciclagem.

19.3.2. Metas e Prazos Para os Resíduos Volumosos

Até o ano de 2019, deverá ser estabelecido o programa de coleta de resíduos volumosos, de modo que as metas e prazos relativos à destinação dos mesmos, deverão estar alinhados às metas estabelecidas para os RCC.

19.4. OBJETIVOS E METAS PARA OS RESÍDUOS VERDES

Os resíduos verdes são provenientes da manutenção de parques, áreas verdes e jardins, redes de distribuição de energia elétrica, telefonia e outras, sendo comumente classificados em troncos, galharia fina, folhas e material de capina e desbaste, de forma que a maioria coincide com os resíduos de limpeza pública.

A massa específica aparente de resíduos verdes, oriundos de podas *in natura* é de 200 Kg/m³ e triturados é de 450 Kg/m³.

Como não existem informações quantitativas disponíveis, relativas a este tipo de resíduo, e, nem parâmetros específicos de literatura sobre a geração dos mesmos, não será possível a realização da projeção dos quantitativos de resíduos verdes gerados ao longo do PMSB e PMGIRS.

19.4.1. Diretrizes e Objetivos Para os Resíduos Verdes

Os resíduos verdes têm grande potencial de insumo para a compostagem ou para a geração de energia elétrica, junto aos resíduos sólidos orgânicos. Sendo, inclusive, uma premissa da PNRS o aproveitamento de tais resíduos.

19.4.2. Metas e Prazos Para os Resíduos Verdes

- Assegurar medidas de fiscalização que garantam a adequada disposição dos resíduos verdes de origem domiciliar, tais como podas de árvores, arbustos ornamentais e gramado originários de chácaras e residências, até o ano de 2017;
- Manter, ao longo do PMSB e PMGIRS, o aproveitamento dos resíduos de podas de manutenção de áreas públicas realizadas pela Prefeitura Municipal, para a produção de massa orgânica, através da trituração mecanizada;
- Destinação dos resíduos verdes em geral para compostagem, conforme metas e prazos estabelecidos no Programa de Aproveitamento dos Resíduos Orgânicos a ser apresentado adiante no presente PMSB e PMGIRS.

19.5. OBJETIVOS E METAS PARA OS RESÍDUOS DE SERVIÇO DE SAÚDE

A Resolução CONAMA nº 358/2005 prevê a obrigatoriedade do gerenciamento dos RSS pelo seu respectivo gerador, de forma que o mesmo deve ter elaborado seu Plano de Gerenciamento de Resíduos de Serviços de Saúde, respeitando todas as premissas descritas pela referida resolução.

No município de Pedra Bela, além da responsabilidade pela geração dos RSS provenientes do setor público de saúde, a Prefeitura Municipal também assume a gestão de resíduos externos, gerados em duas farmácias e em um consultório odontológico.

Neste contexto, recomenda-se que o município transfira a responsabilidade e custos decorrentes da coleta e destinação de RSS para os respectivos geradores, de forma que, sejam criados instrumentos de cobrança e fiscalização, a fim de se cumprir os aspectos legais, principalmente, no que se refere à destinação final ambientalmente adequada dos resíduos e à elaboração do Plano de Gestão de Resíduos Sólidos dos Serviços de Saúde pelos respectivos geradores, incluindo o licenciamento ambiental pertinente.

19.5.1. Geração de RSS e Objetivos

A quantidade de RSS coletada em 2013, segundo informações da Prefeitura Municipal, foi de 720 kg, correspondente a uma taxa de geração per capita em relação à população total do município de 0,12 Kg/hab.dia. Este valor foi utilizado para a projeção das quantidades anuais geradas ao longo do PMSB e PMGIRS, conforme mostradas na Tabela 59.

As projeções apresentadas consistem em uma ferramenta informativa para o monitoramento pelo titular, dado que, a responsabilidade pela destinação destes resíduos cabe ao seu respectivo gerador.

Os principais objetivos a serem alcançados no município são:

- Garantir o manejo adequado dos RSS, em todas as suas fases: coleta, tratamento (autoclavagem e incineração) e destinação final ambientalmente adequada;
- Exigir das empresas terceirizadas, no ato da contratação dos serviços de coleta, tratamento e disposição final, documentos que comprovem o devido licenciamento ambiental vigente (CADRI, Licença de Implantação e Licença de Operação, por exemplo).
- Garantir que não ocorram incidências de RSS nos RSU coletados no município;
- Implantar a logística reversa da parcela de RSS do Grupo B (químicos);
- Garantir que não ocorram passivos ambientais no município, decorrentes da disposição inadequada dos RSS;
- Exigir a elaboração do PGRSS de todos os geradores de RSS, condicionando-se a existência do mesmo para a emissão ou renovação de alvará de funcionamento.

Tabela 59 - Projeção da Geração dos Resíduos de Serviços de Saúde.

| Ano | População Total (hab) | Quantidade de RSS (t) |
|--------------|------------------------------|------------------------------|
| 2015 | 5.859 | 0,72 |
| 2016 | 5.879 | 0,72 |
| 2017 | 5.896 | 0,73 |
| 2018 | 5.912 | 0,73 |
| 2019 | 5.930 | 0,73 |
| 2020 | 5.947 | 0,73 |
| 2021 | 5.964 | 0,74 |
| 2022 | 5.975 | 0,74 |
| 2023 | 5.986 | 0,74 |
| 2024 | 5.996 | 0,74 |
| 2025 | 6.007 | 0,74 |
| 2026 | 6.018 | 0,74 |
| 2027 | 6.019 | 0,74 |
| 2028 | 6.021 | 0,74 |
| 2029 | 6.022 | 0,74 |
| 2030 | 6.024 | 0,74 |
| 2031 | 6.025 | 0,74 |
| 2032 | 6.026 | 0,74 |
| 2033 | 6.028 | 0,74 |
| 2034 | 6.029 | 0,74 |
| Total | | 14,74 |

Fonte: Elaborado por B&B Engenharia Ltda., 2015.

19.5.2. Metas e Prazos Para os RSS

São metas e prazos para os RSS:

- Garantir a coleta, tratamento e disposição final ambientalmente adequada dos RSS em 100% das unidades de saúde públicas e privadas do município, em todo o período do PMSB e PMGIRS (2015 a 2034);
- Implementar o sistema de gestão compartilhada dos RSS no município, em consonância com as diretrizes da PNRS e demais legislações vigentes pertinentes, até 2015.

19.6. OBJETIVOS E METAS PARA OS RESÍDUOS DE LOGÍSTICA REVERSA

Conforme previsto pela PNRS, a estruturação e implementação dos sistemas de logística reversa cabe aos fabricantes, importadores, distribuidores e comerciantes, propiciando o retorno dos produtos após o uso pelo consumidor, de forma independente do serviço público de limpeza urbana e de manejo de resíduos sólidos.

A PNRS exige a logística reversa de:

- Agrotóxicos, seus resíduos e embalagens, assim como, outros resíduos cuja embalagem, após o uso, constitua um resíduo perigoso, observadas as regras de gerenciamento de resíduos perigosos previstas em

lei ou regulamento, em normas estabelecidas pelos órgãos do Sisnama, do SNVS e do Suasa ou em normas técnicas;

- Pilhas e baterias;
- Pneus;
- Óleos lubrificantes, seus resíduos e embalagens;
- Lâmpadas fluorescentes, de vapor de sódio e mercúrio e de luz mista;
- Produtos eletroeletrônicos e seus componentes.

Ademais, a referida política estabelece que, na forma de regulamento ou acordos setoriais e termos de compromisso firmados entre o poder público e o setor empresarial, os sistemas previstos para os resíduos acima, serão estendidos aos produtos comercializados em embalagens plásticas, metálicas ou de vidro, e, aos demais produtos e embalagens, priorizando o grau e a extensão do impacto à saúde pública e ao meio ambiente dos resíduos gerados.

Quanto aos consumidores, a lei estabelece que cabe à estes a responsabilidade de acondicionar adequadamente os resíduos e disponibilizá-los para a coleta ou devolução.

19.6.1. Geração dos Resíduos de Logística Reversa

A partir da sanção da Lei Federal nº 12.305/2010, a quantificação da geração dos resíduos com logística reversa passa a ser obrigatória em cada localidade e região.

De forma geral, não existem ainda ações que permitam quantificar de forma estruturada as quantidades geradas, bem como, estabelecer parâmetros para futuras projeções.

Para o presente plano, optou-se por realizar as projeções com base em taxas de geração ou de consumo destes produtos provenientes de dados bibliográficos, conforme apresentado na Tabela 60.

Tabela 60 - Parâmetros para Projeção da Geração dos Resíduos de Logística Reversa Obrigatória.

| Resíduos Logística Reversa | Unidade | Indicador |
|-----------------------------------|----------------|------------------|
| Equipamentos Eletrônicos | Kg/hab.ano | 2,6 |
| Pneus Inservíveis | Kg/hab.ano | 2,9 |
| Pilhas | Unid/hab.ano | 4,34 |
| Baterias | Unid/hab.ano | 0,09 |
| Lâmpadas Incandescentes | Unid/domic.ano | 4,0 |
| Lâmpadas Fluorescentes | Unid/domic.ano | 4,0 |

Fonte: Planos de Gestão de Resíduos Sólidos: Manual de Orientação, MMA (2012).

Na Tabela 61 são apresentados os resultados das projeções.

Tabela 61 - Projeção da Geração de Resíduos de Logística Reversa Obrigatória.

| Ano | Equipamentos Eletrônicos (t) | Pneus Inservíveis (t) | Pilhas (unid) | Baterias (unid) | Lâmpadas (unid) | |
|--------------|------------------------------|-----------------------|----------------|-----------------|-----------------|----------------|
| | | | | | Incandescentes | Fluorescentes |
| 2015 | 15 | 17 | 25.428 | 527 | 7.416 | 7.416 |
| 2016 | 15 | 17 | 25.515 | 529 | 7.442 | 7.442 |
| 2017 | 15 | 17 | 25.589 | 531 | 7.463 | 7.463 |
| 2018 | 15 | 17 | 25.658 | 532 | 7.484 | 7.484 |
| 2019 | 15 | 17 | 25.736 | 534 | 7.506 | 7.506 |
| 2020 | 15 | 17 | 25.810 | 535 | 7.528 | 7.528 |
| 2021 | 16 | 17 | 25.884 | 537 | 7.549 | 7.549 |
| 2022 | 16 | 17 | 25.931 | 538 | 7.563 | 7.563 |
| 2023 | 16 | 17 | 25.978 | 539 | 7.577 | 7.577 |
| 2024 | 16 | 17 | 26.024 | 540 | 7.590 | 7.590 |
| 2025 | 16 | 17 | 26.071 | 541 | 7.604 | 7.604 |
| 2026 | 16 | 17 | 26.118 | 542 | 7.618 | 7.618 |
| 2027 | 16 | 17 | 26.124 | 542 | 7.619 | 7.619 |
| 2028 | 16 | 17 | 26.130 | 542 | 7.621 | 7.621 |
| 2029 | 16 | 17 | 26.136 | 542 | 7.623 | 7.623 |
| 2030 | 16 | 17 | 26.142 | 542 | 7.625 | 7.625 |
| 2031 | 16 | 17 | 26.149 | 542 | 7.627 | 7.627 |
| 2032 | 16 | 17 | 26.155 | 542 | 7.628 | 7.628 |
| 2033 | 16 | 17 | 26.161 | 543 | 7.630 | 7.630 |
| 2034 | 16 | 17 | 26.167 | 543 | 7.632 | 7.632 |
| Total | 311 | 347 | 518.905 | 10.761 | 151.346 | 151.346 |

Fonte: Elaborado por B&B Engenharia Ltda., 2015.

19.6.2. Diretrizes e Objetivos Para os Resíduos com Logística Reversa Obrigatória

Conforme estabelecido pela PNRS, a logística reversa será instituída por meio de Acordos Setoriais, envolvendo importadores, fabricantes, comerciantes, distribuidores, cidadãos e titulares pelos serviços municipais de limpeza e manejo de resíduos sólidos urbanos, de forma a implantar a responsabilidade compartilhada pelo ciclo de vida do produto.

Ainda, a PNRS estabelece que caberá aos responsáveis pela implantação da logística reversa no município, a promoção da integração dos catadores de materiais recicláveis aos sistemas de logística reversa.

O poder público deverá auxiliar no processo de implantação da logística reversa, sendo os principais interlocutores com o município:

- Fabricantes, comerciantes, distribuidores e importadores;
- Cooperativas de catadores;
- Associação Brasileira da Indústria da Iluminação (ABILUX);

- Associação Brasileira da Indústria Elétrica e Eletrônica (ABINEE);
- Associação Nacional da Indústria de Pneumáticos (ANIP);
- Reciclanip: Organização da ANIP, a qual cuida especificamente da coleta e da destinação de pneus inservíveis;
- Cooperativa de Trabalho dos Profissionais de Reciclagem de Resíduos Sólidos (Reciclopast);
- Refeitórios de empresas, restaurantes, lanchonetes, bares, etc.

19.6.3. Metas e Prazos Para os Resíduos com Logística Reversa Obrigatória

No presente PMSB e PMGIRS, foram estabelecidas metas para o município de Pedra Bela, as quais deverão ser discutidas e ratificadas com os responsáveis pela implantação da logística reversa de cada um dos produtos, listados a seguir. A fim de não onerar o poder público e tornar as metas exequíveis, deverá ser criado um fundo de contribuição financeira por parte de todos os envolvidos no ciclo de vida dos produtos, efetivando-se a responsabilidade compartilhada.

Pneus usados inservíveis:

- Coleta e destinação final adequada de 100% dos pneus inservíveis gerados nos órgãos municipais até 2017;
- Coleta de 100% pneus usados inservíveis gerados no município até 2017 ou conforme Acordo Setorial específico.

Lâmpadas fluorescentes, de vapor de sódio e mercúrio e de luz mista:

- Coleta e destinação final adequada de 100% das unidades geradas nos órgãos municipais até 2017;
- Coleta e destinação final adequada de 100% das unidades geradas no município até 2017 ou conforme Acordo Setorial específico.

Pilhas e baterias:

- Coleta e destinação final adequada de 100% das unidades geradas nos órgãos municipais até 2017;
- Coleta e destinação final adequada de 100% das unidades geradas no município até 2017 ou conforme Acordo Setorial específico.

Produtos eletroeletrônicos e seus componentes:

- Coleta e destinação final adequada de 100% das unidades geradas nos órgãos municipais até 2017;
- Coleta e destinação final adequada de 100% das unidades geradas no município até 2017 ou conforme Acordo Setorial específico.

Óleo vegetais de uso alimentar:

- Coleta e destinação final adequada de óleos vegetais de uso alimentar de origem domiciliar até 2017;
- Coleta e destinação final adequada de óleos vegetais de uso alimentar, não domiciliar (restaurantes, lanchonetes, etc.) até 2017 ou conforme Acordo Setorial específico.

Embalagens de agrotóxicos:

- As embalagens de agrotóxicos já têm logística reversa consolidada no Brasil, deste modo, o município deverá engajar-se na gestão compartilhada deste tema até 2016.

Embalagens de óleos lubrificantes:

- Coleta e destinação final adequada de 100% das unidades geradas nos órgãos municipais até 2017;
- Implantar coleta de embalagens de óleo lubrificante no município até 2017 ou conforme Acordo Setorial específico.

20. PROGRAMAS, PROJETOS E AÇÕES PARA ATENDIMENTO DAS DEMANDAS

A partir da análise das características do município, descritas no Volume I, propõe-se, a seguir uma série de programas, projetos e ações a serem implantados no município de Pedra Bela, de forma, que os mesmos, fomentarão o desenvolvimento do tema e permitir o alcance dos objetivos e metas estabelecidos no horizonte do PMSB e PMGIRS, os quais são:

- P1: Estruturação de áreas de captação de resíduos sólidos;
- P2: Aproveitamento dos resíduos domiciliares recicláveis secos;
- P3: Aproveitamento da parcela orgânica dos resíduos sólidos urbanos;
- P4: Disposição final ambientalmente adequada dos resíduos sólidos urbanos;
- P5: Gestão dos resíduos da construção civil;
- P6: Gestão dos resíduos de serviços de saúde;
- P7: Gestão dos resíduos volumosos;
- P8: Gestão dos resíduos verdes;
- P9: Gestão dos resíduos de logística reversa;
- P10: Educação Ambiental;
- P11: Fortalecimento da gestão no setor de resíduos sólidos.

As ações propostas deverão ser discutidas e consolidadas na eventualidade de quaisquer soluções consorciadas que venham a ser adotadas, quando pertinentes.

A seguir, descreve-se cada um dos programas.

P1: Estruturação de Áreas de Captação de Resíduos Sólidos

O objetivo deste programa é prover ao município uma infraestrutura de captação, a ser executada como Ecoponto, onde haverá a logística para captação dos resíduos domiciliares secos, resíduos domiciliares úmidos e resíduos da construção civil, visto que são os que têm de presença mais significativa (em volume) e são os causadores dos problemas mais impactantes.

A área para captação permitirá o recebimento de:

- Resíduos da construção civil gerados em pequenas quantidades, ou seja, até 1m³;
- Resíduos volumosos (móveis, podas e inservíveis);
- Resíduos domiciliares secos de entrega voluntária ou captados por meio de pequenos veículos;
- Resíduos com logística reversa (pneus, lâmpadas, eletroeletrônicos, pilhas e baterias).

Esta se constituirá em um endereço para o qual os resíduos serão conduzidos, evitando-se assim, as disposições irregulares em pontos viciados.

Para o cumprimento destes objetivos deverão ser tomadas as seguintes medidas:

- Dispor ao Ecoponto a infraestrutura adequada para o manejo dos resíduos sólidos encaminhados ao local;
- Capacitar uma equipe de funcionários para o manuseio adequado dos resíduos sólidos;
- Organizar o fluxo de coleta e destinação dos resíduos concentrados na rede composta pelas áreas de captação.

P2: Aproveitamento dos Resíduos Domiciliares Recicláveis Secos

São objetivos deste programa:

- Redução dos resíduos sólidos encaminhados para o aterro em valas;
- Aproveitamento dos resíduos sólidos secos, através da coleta seletiva e reciclagem, com geração de emprego e renda;
- Destinação adequada de cada resíduo segregado;
- Implantação e consolidação da coleta seletiva e reciclagem dos resíduos sólidos secos em todo o município;
- Gerar receita com a venda do produto reciclado e reaproveitável.

Ademais, são premissas deste programa:

- Utilização da coleta seletiva e reciclagem dos resíduos sólidos como instrumento para atendimento aos objetivos e metas;
- Priorização da inclusão social dos catadores a serem organizados, para a prestação do serviço público e, quando necessário, complementar a ação com funcionários que atuem sob a mesma logística;
- Educação Ambiental;
- Conscientização da População;
- Compatibilização das ações do programa com as dos demais programas constantes no PMSB e PMGIRS.

Deverão ser implementadas as seguintes ações relativas a este programa:

- Ampliar, ao longo do PMSB e PMGIRS, a coleta seletiva à toda área atendível do município;
- Organizar o fluxo de remoção e destinação dos resíduos concentrados no Ecoponto, utilizando-se de logística de transporte constituída por pequenos veículos para a concentração de cargas, posteriormente associada ao transporte com veículos de maior capacidade;
- Implantar uma Central de Triagem para a segregação dos resíduos reutilizáveis e recicláveis, originários do fluxo de coleta e destinação;
- Cadastrar os catadores participantes da coleta seletiva informal, visando sua organização e inclusão em processos formais, como agentes prestadores do serviço público da coleta seletiva;
- No âmbito municipal, incentivar os negócios voltados à reutilização e reciclagem de resíduos secos;
- Elaborar manual e folhetos explicativos, que orientam quanto ao processamento dos resíduos recicláveis, para serem entregues em todas as residências;
- Sensibilizar a população quanto à importância da coleta seletiva;

- Promover a educação ambiental no município;
- Realizar palestras de esclarecimentos referentes ao PMSB e PMGIRS nas instituições de ensino do município, órgãos municipais, estaduais e federais do município;
- Organizar encontros, mesas redondas e palestras a respeito dos objetivos do programa;
- Realizar campanhas de esclarecimento à população através da mídia local;
- Incentivar a realização de ações de coleta seletiva nas instituições privadas;
- Estruturar ações do tipo A3P (Agenda Ambiental da Administração Pública) no município;
- Implementar o manejo de resíduos secos nos programas “Escola Lixo Zero” e “Feira Limpa”;
- Obter o selo Amigo do Catador de Materiais Recicláveis, instituído pelo Governo Federal, para que o sistema de coleta seletiva tenha amparo direto da administração federal.

P3: Aproveitamento da Parcela Orgânica dos Resíduos Sólidos Urbanos

O programa concebido teve como premissa a adoção da tecnologia de compostagem, como forma de aproveitamento dos resíduos sólidos orgânicos. Sendo objetivos deste programa:

- Busca da redução significativa da presença de resíduos orgânicos na coleta comum e na disposição em aterros, para redução da emissão de gases;
- Atendimento às metas de aproveitamento integral da parcela orgânica;
- Gerar receita com a venda do produto originado na unidade de compostagem.

Deverão ser implementadas as seguintes ações no município:

- Desenvolver ações de coleta seletiva de RSD úmidos em ambientes com geração homogênea (feiras, sacolões, indústrias, restaurantes e outros);
- Cadastrar os grandes geradores, com geração homogênea de orgânicos;
- Induzir o processo de logística reversa para os resíduos úmidos com feirantes e seus fornecedores;
- Implementar um programa piloto de compostagem no município, através de uma unidade de triagem;
- Estabelecer o uso do composto orgânico em serviços de manutenção de parques, jardins e áreas verdes;
- Aproveitamento dos resíduos verdes para a compostagem;
- Incentivar a presença de negócios voltados à reutilização e reciclagem de resíduos úmidos;
- Incentivar a organização de ações por instituições privadas;
- Incentivar, no âmbito municipal, os negócios voltados à compostagem de resíduos orgânicos;
- Promover campanhas de educação ambiental para conscientizar e sensibilizar a população quanto a separação da fração orgânica dos resíduos gerados;
- Elaborar manual e folhetos explicativos, ensinando como processar o resíduo reciclável, diferenciando as parcelas seca e úmida (orgânica), para ser entregue em todas as residências;
- Realizar campanhas de esclarecimento à população, relativas à coleta seletiva e à reciclagem dos resíduos domiciliares úmidos orgânicos, através da mídia local;

- Estruturação de iniciativas tais como A3P, “Escola Lixo Zero” e “Feira Limpa”.

As ações a seguir descritas, são colocadas a título de alternativas a serem estudadas na eventualidade de se dispor de um consórcio Intermunicipal:

- Realizar amplo debate no âmbito do consórcio quanto às possíveis soluções para atendimento à diretriz da Lei Federal nº 12.305/2010 para: “Induzir a compostagem, o aproveitamento energético do biogás gerado ou em biodigestores ou em aterros sanitários, e o desenvolvimento de outras tecnologias visando à geração de energia a partir da parcela úmida de RSU”;
- Realizar atividades para busca de conhecimento das tecnologias disponíveis dos processos de biodigestão para a produção de biogás, aproveitamento energético (geração de energia elétrica, vapor, etc.) dos gases produzidos na biodigestão de resíduos úmidos urbanos e rurais, processos de compostagem, etc.;
- Contratar estudos e projetos para definição da melhor tecnologia, que atenda às necessidades de aproveitamento dos resíduos sólidos orgânicos úmidos para compostagem e geração de energia;
- Analisar alternativas de geração de receita a partir do aproveitamento dos resíduos sólidos orgânicos;
- Analisar possíveis fontes de financiamento para implantação do plano;
- Analisar outros aspectos pertinentes ao tema.

P4: Disposição Final Ambientalmente Adequada dos Resíduos Sólidos Urbanos

São objetivos do programa:

- Disposição adequada dos resíduos urbanos do município ao longo de todo o período do plano;
- Promover o encerramento do aterro sanitário existente de forma adequada dos pontos de vista geotécnico, ambiental e de conservação.

São premissas deste programa:

Muito embora o município de Pedra Bela esteja atendido pelo seu próprio aterro até o ano de 2020, para o restante do período do PMSB e PMGIRS, o presente documento apresenta como alternativa aos gestores municipais a implantação de um aterro no município ou a exportação dos resíduos à um aterro particular. Nessas condições, as seguintes premissas foram adotadas:

- A destinação final dos RSU do município poderá a ser feita em aterro próprio até o final do PMSB e PMGIRS, a partir da implantação de um novo Aterro Sanitário Municipal; ou, poderá ser exportada à algum aterro sanitário particular;
- A capacidade necessária para o aterro sanitário a ser implantado depende do cumprimento das metas de aproveitamento dos resíduos sólidos recicláveis secos e da parcela orgânica úmida dos resíduos.

Deverão ser implementadas as seguintes ações no município:

- Realizar amplo debate no âmbito do município quanto à melhor alternativa para disposição dos rejeitos, considerando a conveniência de implantação de um novo aterro no próprio município ou adotar solução conjunta com outros municípios;
- Analisar o contexto da disposição final e a conveniência de adotar tecnologias alternativas, em conjunto com outros municípios;
- Contratar estudos de concepção para definição da melhor solução de disposição final dos rejeitos do município.

As ações a seguir descritas, relativas ao programa, quando pertinente, deverão ser tratadas no âmbito do consórcio intermunicipal:

- Realizar amplo debate no âmbito do consórcio quanto à melhor alternativa para disposição dos rejeitos dos municípios integrantes do consórcio, que poderá ser individual ou conjunta, com um ou mais aterros sanitários;
- Analisar o contexto da disposição final a conveniência/viabilidade de se adotar tecnologias alternativas, tais como, Aproveitamento do Biogás em Áreas de Disposição Final.

P5: Gestão dos Resíduos da Construção Civil

São objetivos deste programa:

- Disposição adequada dos resíduos da construção civil do município ao longo de todo o período do plano;
- Prover o município de instalações adequadas para a recepção dos RCC de pequenos geradores existentes no município;
- Evitar ocorrências de disposição clandestina de RCC no município.

São premissas deste programa:

O presente documento apresenta como alternativa aos gestores municipais a implantação de um aterro de inertes no município. Nessas condições, as seguintes premissas foram adotadas.

- A definição do melhor modelo tecnológico para a gestão dos resíduos da construção civil deverá ser analisada no âmbito do consórcio intermunicipal;
- As demais ações serão tratadas no próprio município;
- As ações do presente programa deverão estar alinhadas com as dos demais programas.

São ações deste programa:

- Elaborar plano de fiscalização de disposição clandestina de RCC;
- Eliminar as áreas de disposição irregular, eventualmente existentes e evitar novas ocorrências;

- Operacionalizar e equipar o aterro de inertes a ser implantado no município;
- Instituir cobrança pelo recebimento de RCC no aterro de inertes;
- Operacionalizar o recebimento dos resíduos dos caçambeiros mediante cobrança;
- Organizar o fluxo de coleta e destinação dos resíduos concentrados na rede composta pelas áreas de captação;
- Elaborar inventário por tipo de obras, especificidade, localização e dados de geração de RCC;
- Vincular a liberação de licença de construção de grandes empreendimentos à entrega de plano de gerenciamento de RCC;
- Implantar ações de conscientização da população quanto à redução na geração e encaminhamento adequado dos RCC's;
- Apoiar a ação organizada de carroceiros e outros pequenos transportadores de resíduos (fidelização);
- Formalizar do papel dos agentes locais: caçambeiros, carroceiros e outros;
- Recuperação, por simples peneiração, da fração fina do RCC classe A, para uso como “bica corrida” ou “cascalho” em serviços de manutenção da prefeitura;
- Elaborar e distribuir material educativo sobre o tema;

Ações a serem tratadas no âmbito do consórcio intermunicipal:

- Elaborar/Rever o Plano de Integrado de Gerenciamento de Resíduos da Construção Civil Intermunicipal, levando em conta as particularidades dos municípios integrantes do consórcio;
- Realizar estudos de viabilidade técnica e econômico-financeira, para implantação de processo de reciclagem de RCC;
- Estudar alternativas de geração de receita a partir da reciclagem dos RCC's.

P6: Gestão dos Resíduos de Serviços de Saúde

É premissa deste programa:

- A fiscalização, cobrança e obrigatoriedade da elaboração e implantação do PGRSS, dos estabelecimentos prestadores dos serviços de saúde do município. A atividades de fiscalização e cobrança deverão ser feitas pela Prefeitura Municipal através da Vigilância Sanitária Municipal e Secretaria Municipal do Meio Ambiente;

São ações deste Programa:

- Atualizar do cadastro municipal de estabelecimentos de serviços de saúde até 2015;
- Fiscalizar a efetiva implantação dos PGRSS de todas as instituições de saúde públicas e privadas existentes no município;
- Registrar os PGRSS das instituições públicas e privadas no sistema local de informações sobre resíduos;

- Inserção de informações de geração de resíduos de serviços de saúde no cadastro municipal de estabelecimentos de serviços de saúde;
- Criar cadastro de transportadores e processadores, referenciado no sistema local de informações sobre resíduos;
- Cobrar melhorias nas condições de armazenamento dos RSS nas unidades de saúde municipal, conforme detectado na fase de diagnóstico;
- Manter fiscalização permanente sobre a ocorrência de RSS nos resíduos urbanos em todas as fases de coleta, triagem e destinação final;
- Analisar a conveniência da gestão dos RSS no âmbito do consórcio intermunicipal.

P7: Gestão dos Resíduos Volumosos

São premissas deste programa:

- A área de captação de RCC também integrará as ações para coleta dos resíduos volumosos;
- As etapas de destinação dos resíduos volumosos deverão ser compatíveis com as do Programa de Gestão dos Resíduos da Construção Civil.

São ações deste programa:

- Encaminhar os resíduos volumosos para o aterro de inertes para segregação e armazenamento temporário, em conformidade com as metas e prazos estabelecidos no Programa de Gestão dos Resíduos da Construção Civil;
- Promover ampla divulgação dos objetivos do programa, bem como da frequência e local de coleta;
- Promover a discussão da responsabilidade compartilhada com fabricantes e comerciantes de móveis, e com a população consumidora;
- Promover o incentivo ao reaproveitamento dos resíduos como iniciativa de geração de renda;
- Incentivar a identificação de talentos entre catadores e sensibilizar para atuação na atividade de reciclagem e reaproveitamento, com capacitação em marcenaria, tapeçaria etc., visando a emancipação funcional e econômica.

P8: Gestão dos Resíduos Verdes

É premissa deste programa:

- Compatibilizar com o Programa de Aproveitamento dos Resíduos Orgânicos.

São ações deste programa:

- Implantar coleta de resíduos verdes de origem domiciliar no Ecoponto;
- Elaborar “Plano de Manutenção e Poda” regular para parques, jardins e arborização urbana, atendendo os períodos adequados para cada espécie;

- Encaminhar os resíduos de podas de manutenção de áreas públicas realizadas pela prefeitura, bem como os coletados no Eco ponto para produção de massa orgânica através da trituração mecanizada;
- Realizar estudos para aproveitamento dos troncos e galhos mais grossos para outras utilidades como: artesanato, artigos de carpintaria (cabos de ferramentas, etc.), marcenaria (mobiliários), lenha, produção de carvão, etc.;
- Destinar os resíduos verdes trituráveis e os originados de capina para compostagem em consonância com o plano de compostagem previsto no Programa de Aproveitamento dos Resíduos Orgânicos;
- Incentivar a implantação de iniciativas como as “Serrarias Ecológicas” para produção de peças de madeira aparelhadas a partir de troncos removidos na área urbana, a exemplo do que vem sendo adotado no município de Guarulhos.

P9: Gestão dos Resíduos de Logística Reversa

É premissa deste programa:

- Compatibilizar as ações do programa com a coleta seletiva, promovendo, em todas as etapas do processo, a participação e inclusão de associações e cooperativas de catadores de materiais reutilizáveis e recicláveis.

São ações deste programa:

Pneus Inservíveis:

- Destinar adequadamente os resíduos gerados nos órgãos municipais;
- Cadastrar todos os borracheiros credenciados e fornecedores de pneus;
- Ampliar a frequência e os pontos de coleta de pneus inservíveis a medida das necessidades impostas pelas metas, para isto deverá haver a responsabilidade e custos de operação compartilhados;
- Estabelecer procedimentos junto à Reciclanip, para a coleta dos pneus inservíveis a medida das necessidades impostas pelas metas;
- Participar da gestão compartilhada da logística reversa destes resíduos no município.

Pilhas e Baterias:

- Destinar adequadamente os resíduos gerados nos órgãos municipais;
- Interagir com a GM&C LOG - Logística e Transporte, que é a empresa de logística, contratada pelos fabricantes e importadores legais, para recolher o material descartado por consumidores e expandir pontos de coleta instalados no comércio;
- Participar da implantação e da gestão compartilhada da logística reversa destes resíduos no município.

Lâmpadas fluorescentes, de vapor de sódio e mercúrio e de luz mista:

- Destinar adequadamente os resíduos gerados nos órgãos municipais;
- Acompanhar os planos em elaboração pelo governo federal para estes produtos;
- Participar da implantação e da gestão compartilhada da logística reversa destes resíduos no município.

Produtos eletroeletrônicos e seus componentes:

- Destinar adequadamente os resíduos gerados nos órgãos municipais;
- Acompanhar os planos em elaboração pelo governo federal para estes produtos;
- Criar um “Programa de Inclusão Digital” no âmbito municipal que aceite doações de computadores para serem recuperados e distribuídos a instituições que os destinem ao uso de comunidades carentes;
- Participar da implantação e da gestão compartilhada da logística reversa destes resíduos no município.

Óleo de vegetais de uso alimentar:

- Implantar um programa específico para a coleta e aproveitamento de óleo vegetal e gordura animal;
- Analisar no âmbito do consórcio intermunicipal a viabilidade de implantação de Usina de Biodiesel;
- Destinar adequadamente os resíduos gerados nos órgãos municipais.

Embalagens de óleos lubrificantes:

- Destinar adequadamente os resíduos gerados nos órgãos municipais;
- Adequar e manter cadastro das empresas que recolhem óleos lubrificantes e suas embalagens, tendo-se como exemplo a Lwart Lubrificantes;
- Acompanhar as ações que estão sendo desenvolvidas no âmbito estadual pelo Sindicato Nacional das Empresas Distribuidoras de Combustíveis e Lubrificantes – SINDICOM através do Programa Jogue Limpo;
- Participar da implantação e da gestão compartilhada da logística reversa destes resíduos no município.

Educação e Comunicação:

- Desenvolver atividades de educação ambiental relativas ao descarte adequado dos produtos de uso doméstico (pilhas, baterias, óleo de cozinha, lâmpadas, etc.);
- Promover o debate, no município, sobre os Acordos Setoriais;
- Firmar parcerias para capacitar as cooperativas de catadores para conhecimento do tema e para a segregação de resíduos de logística reversa que eventualmente ocorram no processo de reciclagem dos resíduos urbanos municipais;
- Desenvolver campanhas de esclarecimento à população relativa ao tema.

P10: Educação Ambiental

No conceito da PNRS a educação ambiental pode ser desmembrada em 4 tipos distintos (IPEA, 2012):

Tipo 1 - Informações orientadoras e objetivas para a participação da população ou de determinada comunidade em programas ou ações ligadas ao tema de resíduos sólidos:

Normalmente está ligada a objetivos ou metas específicas dentro do projeto ou ação em que aparece. Por exemplo, informações objetivas a respeito de como aquela população deve proceder na segregação dos seus resíduos para uma coleta seletiva municipal ou qual o procedimento mais adequado para o encaminhamento de determinados resíduos, entre outras informações pertinentes.

Tipo 2 - Sensibilização/mobilização das comunidades diretamente envolvidas:

Aqui os conteúdos a serem trabalhados envolvem um aprofundamento das causas e consequências do excesso de geração e na dificuldade de cuidado, tratamento e destinação adequados dos resíduos sólidos produzidos em um município, região ou país. Destaca-se ainda, neste caso, o uso e a necessidade de utilização de instrumentos, metodologias e tecnologias sociais de sensibilização e mobilização das populações diretamente atingidas pelos projetos ou ações implantadas. Neste caso ainda os conteúdos variam e podem incluir desde os vários aspectos ligados ao cuidado com os recursos naturais e à minimização de resíduos (3R's), até os vários temas relacionados à educação para o consumo sustentável/consciente/responsável e às vantagens sociais e econômicas da coleta seletiva.

Tipo 3 – Informação, sensibilização ou mobilização para o tema resíduos sólidos desenvolvidos em ambiente escolar:

Neste caso o conteúdo desenvolvido tem claro objetivo pedagógico e normalmente o tema de Resíduos Sólidos é trabalhado para chamar a atenção e sensibilizar a comunidade escolar para as questões ambientais de uma forma mais ampla. Podem envolver desde informações objetivas, como as encontradas no tipo 1, até um aprofundamento semelhante ao do tipo 2, além de tratamento pedagógico e didático específico para cada caso, faixa etária e nível escolar.

Tipo 4 – Campanhas e Ações Pontuais de Mobilização:

Neste caso, os conteúdos, instrumentos e metodologias devem ser adequados a cada caso específico. A complexidade do tema e a necessidade premente de mudança de hábitos e atitudes necessários à implantação dos novos princípios e diretrizes presentes na PNRS impossibilitam que estas ações alcancem todos os objetivos e metas propostos em um trabalho educativo. Podem, entretanto, fazer parte de programas mais abrangentes de educação ambiental, podendo ainda envolver um público mais amplo, a partir da utilização das várias mídias disponíveis, inclusive aquelas com grande alcance e impacto junto à população.

Conceito dos 4 R's

Na visão da PNRS, o conceito dos 4 R's é um eixo orientador de uma das práticas mais necessárias ao equacionamento da questão dos Resíduos Sólidos e ao sucesso do PMGIRS e demais planos, projetos e ações decorrentes, principalmente àqueles ligados à minimização da quantidade de resíduos a serem dispostos e à viabilização de soluções ambientais, econômicas e sociais adequadas.

A disseminação de uma Política de Minimização de Resíduos e de valorização dos 4 R's é um conceito presente na Agenda 21 na PNRS que coloca a importância, nesta ordem de prioridades:

- I. **Racionalizar e Reduzir a Geração de Resíduos** - em consonância com a percepção de que resíduos e, principalmente, resíduos em excesso significam ineficiência de processo, caso típico da atual sociedade de consumo. Este conceito envolve não só mudanças comportamentais, mas também novos posicionamentos do setor empresarial como o investimento em projetos de ecodesign e ecoeficiência, entre outros.
- II. **Reutilizar** – aumentando a vida útil dos materiais e produtos e o combate à obsolescência programada, entre outras ações de médio e grande alcance. É importante ampliar a relevância do conceito, muitas vezes confundido e limitado à implantação de pequenas ações de reutilização de materiais que resultam em objetos ou produtos de baixo valor agregado, descartáveis e/ou sem real valor econômico ou ambiental. Estas práticas têm sido comumente disseminadas como solução para o sério problema de excesso de geração e disposição inadequada de resíduos e compõem muitas vezes, em escolas e comunidades, grande parte do que é considerado como educação ambiental.
- III. **Reciclar** – valorizando a segregação dos materiais e o encaminhamento adequado dos resíduos secos e úmidos, apoiando desta forma, os projetos de coleta seletiva e a diminuição da quantidade de resíduos a serem dispostos em consonância com as diretrizes da Política Nacional de Resíduos Sólidos.

Programa de Educação Ambiental do Município de Pedra Bela:

No município de Pedra Bela ainda não há campanhas de Educação Ambiental. Neste contexto, pode-se estabelecer algumas diretrizes a serem seguidas e ações a serem tomadas para a realização de um Programa de Educação Ambiental municipal.

As principais diretrizes e ações para o programa serão descritas a seguir:

- I. O estabelecimento de um Programa de Educação Ambiental no município não deverá ficar restrito apenas ao ambiente escolar, mas atingir toda a população e/ou as comunidades diretamente envolvidas com os projetos ou programas diferenciados de coleta seletiva, apoio às cooperativas de catadores e/ou outros pertinentes ao tema;
- II. As formas distintas de comunicação e relacionamento com a população deverão ser feitas com base nos objetivos a serem alcançados, tomando-se como referência a classificação adotada na PNRS;

- III. O programa deverá também considerar os conceitos de Educação Ambiental Formal (tipo 3) da Educação Ambiental Não Formal (especialmente tipo 1, 2 e 4);
- IV. A educação ambiental Formal, (tipo 3) destinada à informação, sensibilização ou mobilização para o tema resíduos sólidos desenvolvidos em ambiente escolar, que tem claro objetivo pedagógico, deverá tratar as questões ambientais de forma ampla, sem entretanto deixar de se aprofundar em temas específicos relativos aos resíduos sólidos, como por exemplo a importância da coleta seletiva, compostagem, etc.;
- V. No âmbito escolar os diversos assuntos a serem abordados referentes à Educação Ambiental deverão ter tratamento pedagógico e didático específico para cada caso, levando em conta a faixa etária e o nível escolar dos alunos;
- VI. Sempre que um programa ou projeto for implantado em determinada comunidade ou região, aquela população deve ser claramente focada e assim informada, sensibilizada e mobilizada para a participação.
- VII. Um dos eixos orientadores da educação ambiental aplicada aos resíduos sólidos deverá ser a política dos 4 R's, que conforme a PNRS está implícita a necessidade de (1) **R**acionalizar o consumo promovendo a não geração, além da (2) **R**edução, (3) **R**eutilização e (4) **R**eciclagem como metas dos programas e ações educativas, diminuindo a quantidade de resíduos dispostos e viabilizando soluções ambientais, econômicas e sociais adequadas.
- VIII. Realizar ações de educação ambiental voltadas à temática da coleta seletiva e da atuação dos catadores junto à população, visando ao fortalecimento da imagem do catador e a valorização de seu trabalho na comunidade;
- IX. Deverão ser tema do programa de Educação Ambiental:
 - Temática da reciclagem (reaproveitamento de materiais como matéria-prima para um novo produto);
 - Conceito de resíduos secos e suas potencialidades para reaproveitamento e reciclagem;
 - Conceito de resíduos úmidos orgânicos e suas potencialidades para compostagem e geração de energia;
 - Conceitos de compostagem a partir de resíduos orgânicos;
 - Conceituação da logística reversa, etc.
- X. Realizar campanhas de educação ambiental para conscientizar e sensibilizar a população na separação da fração orgânica dos resíduos gerados e, principalmente, da coleta seletiva dos resíduos orgânicos uma vez que a qualidade final do composto é diretamente proporcional a eficiência na separação.
- XI. Incentivar através da Educação Ambiental as mudanças de hábitos da população quanto à redução de consumo, reutilização de materiais e embalagens, conscientização na hora da compra e higiene pessoal.
- XII. Implementar programas de educação ambiental para os catadores.
- XIII. Estimular a participação de catadores nas ações de educação ambiental e sensibilização porta a porta para a separação de resíduos na fonte geradora, mediante a sua adequada capacitação e remuneração.

P11: Fortalecimento da Gestão no Setor de Resíduos Sólidos

São premissas deste programa:

- Envolver todos os participantes nas ações relacionadas com os resíduos sólidos;
- Manter sistemática de terceirizar os serviços, mas garantir estrategicamente uma estrutura de pessoal e equipamentos para situações emergenciais e/ou outras que exijam a flexibilidade que algumas vezes os contratos não possibilitam.

São ações deste programa:

- Implementar melhorias na estrutura técnico-operacional da área responsável pelos resíduos sólidos;
- Implementar sistemática para apropriação de informações relacionadas a resíduos sólidos;
- Implementar procedimentos e definir responsabilidades para a gestão da informação sobre resíduos sólidos, inclusive para fornecimento de dados para o SNIS, no tema resíduos sólidos;
- Promover a capacitação técnica e de gestão do pessoal envolvido com resíduos sólidos, para todos os níveis de atuação, inclusive educação ambiental;
- Implementar procedimentos e definir responsabilidades para a gestão compartilhada dos resíduos sólidos no âmbito das secretárias municipais;
- Implementar procedimentos e definir responsabilidades para a gestão compartilhada dos resíduos sólidos no âmbito do município;
- Implementar procedimentos e definir responsabilidades para a gestão dos serviços terceirizados de resíduos sólidos;
- Implementar procedimentos e definir responsabilidades para a gestão compartilhada dos resíduos sólidos no âmbito do consócio intermunicipal;
- Estruturar procedimentos para Gestão da Informação;
- Estruturar procedimentos para Gestão de Programas e Metas;
- Implantar procedimentos para a fiscalização e gestão da coleta de resíduos urbanos e limpeza pública;
- Implantar procedimentos para a fiscalização e gestão dos resíduos de saúde;
- Implantar procedimentos para a fiscalização e gestão dos resíduos de logística reversa;
- Implantar procedimentos para a fiscalização e gestão dos resíduos da construção civil.

20.1. RESUMO DAS AÇÕES PREVISTAS NOS PROGRAMAS

O Quadro 6 apresenta o resumo de implantação das ações apresentadas para atendimento dos objetivos e metas do PMSB e PMGIRS.

Quadro 6 - Resumo das Ações Previstas nos Programas de RSU.

| Resíduo | Objetivos | Prazos |
|---|--|---|
| Resíduos Sólidos Domiciliares e de Limpeza Pública | Universalização do Atendimento com serviços de coleta e limpeza | Área Urbana: 100% (manter situação atual de 100% em todo período do plano) Área Rural: 100% (manter situação atual de 100% em todo período do plano) |
| | Redução da Geração per Capita | Geração per capita atual: 0,29 Kg/hab.dia Buscar a manutenção deste patamar até o final do período do PMSB e PMGIRS. |
| | Aproveitamento dos RSU secos Recicláveis | 30% até 2019; 60% até 2024; 100% até 2029. |
| | Aproveitamento dos RSU Orgânicos | 20% até 2019; 50% até 2024; 70% até 2029; 100% até 2034. |
| | Destinação Final Adequada | Aterro em Valas Próprio até 2020 Implantar Novo Aterro Municipal até 2021 Ampliar Aterro Municipal até 2030 |
| Resíduos Sólidos da Construção Civil | Eliminação de 100% de áreas de disposição irregular ("bota-foras") | Até 2017 |
| | Receber no Ecoponto 100% do RCC gerado em pequenas obras e intervenções | A partir de 2019 |
| | Receber no Aterro de Inertes os RCD provenientes dos caçambeiros | A partir de 2019 |
| | Implantação Aterro de Inertes municipal | Até 2019 |
| Resíduos Sólidos de Saúde | Garantia da coleta, tratamento e disposição final adequados dos resíduos serviços de saúde em 100% das unidades de saúde públicas | 2015 a 2034 |
| | Implementação de sistema de gestão compartilhada dos RSS no município de acordo com as diretrizes da Lei 12.305/2010 e demais legislações vigentes | Até 2015 |
| Resíduos Volumosos | Estabelecer a coleta de resíduos volumosos para 100% do município | Até 2019 |
| | Destinação para triagem e reciclagem dos resíduos volumosos coletados | Deverão estar alinhadas com as metas estabelecidas para os resíduos da construção civil. |

Quadro 6 - Resumo das Ações Previstas nos Programas de RSU (Continuação).

| | | |
|--------------------------------------|---|--|
| Resíduos Verdes | Eliminar disposições irregulares dos resíduos verdes de origem domiciliar (Ex. podas de árvore, arbustos ornamentais e gramado originários de chácaras e residências) | Até 2017 |
| | Aproveitamento dos resíduos de podas de manutenção de áreas públicas realizadas pela prefeitura para produção de massa orgânica através da trituração mecanizada, | 2019 |
| | Destinação dos resíduos verdes em geral para compostagem, | Conforme metas e prazos estabelecidos no Programa de Aproveitamento dos Resíduos Orgânicos. |
| Resíduos de Logística Reversa | Pneus usados inservíveis a) Coleta e destinação final adequada de 100% dos pneus inservíveis gerados nos órgãos municipais | Até 2017 |
| | b) Coleta e destinação final adequada de 100% das unidades geradas no município | Até 2017 ou conforme Acordo Setorial específico. |
| | Lâmpadas fluorescentes, de vapor de sódio e mercúrio a) Coleta e destinação final adequada de 100% das unidades geradas nos órgãos municipais b) Coleta e destinação final adequada de 100% das unidades geradas no município | Até 2017 Até 2017 ou conforme Acordo Setorial específico. |
| | Pilhas e baterias a) Coleta e destinação final adequada de 100% das unidades geradas nos órgãos municipais b) Coleta e destinação final adequada de 100% das unidades geradas no município | Até 2017 Até 2017 ou conforme Acordo Setorial específico |
| | Produtos eletroeletrônicos e seus componentes a) Coleta e destinação final adequada de 100% das unidades geradas nos órgãos municipais b) Coleta e destinação final adequada de 100% das unidades geradas no município | Até 2017 Até 2017 ou conforme Acordo Setorial específico. |
| | Óleo de vegetais de uso alimentar a) Coleta e destinação final adequada óleos vegetais de uso alimentar de origem domiciliar b) Coleta e destinação final adequada óleos vegetais de uso alimentar, não domiciliar (restaurantes, lanchonetes, etc.) | Até 2017 Até 2017 ou conforme Acordo Setorial específico. |
| | 6) Embalagens de agrotóxicos | As embalagens de agrotóxicos já tem logística reversa consolidada no Brasil, deste modo, o município deverá participar na gestão compartilhada desta logística no município. |
| | 7) Embalagens de óleos lubrificantes a) Coleta e destinação final adequada de 100% das unidades geradas nos órgãos municipais b) Implantar coleta de embalagens de óleo lubrificante | Até 2017 Até 2017 ou conforme Acordo Setorial específico |

21. INVESTIMENTOS NECESSÁRIOS PARA OS SISTEMA DE LIMPEZA URBANA E MANEJO DE RESÍDUOS SÓLIDOS

Tendo em vista as proposições apresentadas no plano, aqui, são analisados os custos referentes à implantação e operação das instalações de manejo dos resíduos sólidos domiciliares e resíduos da construção civil que poderão ser implantados, para atendimento dos objetivos e metas estabelecidos no plano.

Para avaliação dos custos de implantação e operação com as instalações de manejo de resíduos sólidos domiciliares serão consideradas as seguintes unidades:

- Aterro Sanitário;
- Galpão de Triagem;
- Unidade de Compostagem.

Quanto aos resíduos da construção civil serão consideradas as seguintes unidades:

- Ecoponto;
- Aterro de Inertes;

Primeiramente, serão apresentados os critérios de dimensionamento e avaliação de custos destas instalações, e, posteriormente os custos de implantação e operação propriamente ditos.

Como referência de custos de implantação e operação das instalações acima descritas, utilizou-se as informações contidas nos “Estudos dos Custos Relacionados com a Constituição de Consórcios Públicos de Resíduos Sólidos Urbanos” (MMA, 2009), os quais foram atualizados. Também foram adotados como referência alguns custos utilizados em outros municípios para instalações similares.

21.1. RESÍDUOS SÓLIDOS DOMICILIARES – CRITÉRIOS DE DIMENSIONAMENTO E AVALIAÇÃO

Neste item serão apresentados os critérios utilizados para a estimativa dos custos relativos à implantação e operação dos aterros sanitários, galpões de triagem de resíduos secos recicláveis e unidades de compostagem, previstos de serem implantados no horizonte do plano.

- **Aterro Sanitário Municipal**

Conforme apresentado anteriormente, atualmente, a destinação final dos resíduos sólidos domiciliares e de limpeza pública coletados pela coleta convencional, é atualmente encaminhado para o Aterro em Valas Municipal. Como alternativas, considerou-se que o município se utilizará do presente aterro até o ano de 2020, a partir de quando, haverá a opção de implantação de um novo aterro ou exportação dos resíduos à um aterro sanitário particular.

Para fins de apuração de custos, adotou-se como premissa a implantação de um novo aterro sanitário, em duas etapas, a primeira etapa ou etapa inicial foi prevista para no ano de 2021, com capacidade de 4.708 m³. Numa segunda etapa, prevista para 2030, quando o aterro deverá ser ampliado, para a capacidade de 783 m³.

A previsão do volume do aterro foi feita considerando um acréscimo de 20% de volume de terra em relação ao volume dos resíduos depositados no aterro. Considerou-se também um peso específico de 700 Kg/m³ para o aterro compactado.

A Tabela 62 apresenta informações sobre o novo aterro municipal, conforme as hipóteses de concepção adotadas.

Tabela 62 - Cenário Proposto para a Implantação de Um Novo Aterro Municipal.

| Item | Etapa | Ano | Capacidade | | Custo Parcial (R\$) | Custo Total (R\$) |
|------------------|----------|------|------------|-------------------|------------------------|----------------------|
| | | | (ton.) | (m ³) | | |
| Aterro Sanitário | 1º Etapa | 2021 | 2.746 | 4.708 | 103.618,96 | 120.851,69 |
| | 2º Etapa | 2030 | 457 | 783 | 17.232,72 | |

Fonte: Elaborado por B&B Engenharia Ltda., 2015.

- **Galpão de Triagem**

A fim de operacionalizar o processo de aproveitamento dos resíduos sólidos secos recicláveis, conforme as metas estabelecidas no plano, haverá a necessidade de implantação de um galpão de triagem com capacidade de atender as metas estabelecidas no plano.

Neste sentido, foi previsto a implantação de um galpão de triagem com capacidade de 0,76 t/dia em 2019.

- **Unidade de Compostagem**

No município de Pedra Bela ainda não existe a segregação e aproveitamento da parcela orgânica dos resíduos sólidos coletados.

O aproveitamento dos resíduos sólidos úmidos orgânicos, conforme metas previstas no plano, demandarão a necessidade de definição de como este aproveitamento será feito ao longo do período do plano, que como já relatado, deverá ser analisado no âmbito do consócio intermunicipal.

Para fins de apuração de custos, foi adotada a hipótese que o aproveitamento dos resíduos orgânicos será feito através do processo de compostagem.

Deste modo, foi prevista a implantação de uma usina de compostagem com a capacidade de processamento de 1,04 t/dia em 2020.

21.2. RESÍDUOS SÓLIDOS DA CONSTRUÇÃO CIVIL – CRITÉRIOS DE DIMENSIONAMENTO E AVALIAÇÃO

As quantidades e os critérios de apuração dos custos relativos à implantação e operação das instalações de manejo dos resíduos da construção civil (Ecoponto, Área de Transbordo e Triagem (ATT), Aterro de RCC e de Usinas de Reciclagem de RCC), são apresentados a seguir.

- **Ecoponto:**

Na perspectiva do manejo integrado de resíduos o Ecoponto se apresenta como uma área de transbordo e triagem de pequeno porte, destinado a entrega voluntária de pequenas quantidades de resíduos de construção civil, resíduos volumosos e materiais recicláveis integrantes do sistema público de limpeza urbana, inclusive dos programas de coleta seletiva.

A quantidade necessária de Ecopontos para o manejo adequado destes resíduos ocorre em função do porte de cada município. Especificamente, para o município de Pedra Bela, previu-se a instalação de um único Ecoponto no ano de 2019.

- **Área de Transbordo e Triagem (ATT)**

Devido à pouca quantidade de resíduos gerados no município, que representa a geração anual média de 2.500 toneladas, não foi prevista a instalação de uma ATT. Assim, as metas de aproveitamento de RCC estão vinculadas à exportação dos mesmos às empresas especializadas em reciclagem deste tipo de resíduo.

- **Usina de Reciclagem de RCC**

Devido à pouca quantidade de resíduos gerados no município, não foi prevista a instalação de uma usina de reciclagem de RCC.

- **Aterro de Resíduos da Construção**

No caso do município de Pedra Bela, considerou-se que todo o RCC gerado ao longo do plano será disposto em aterro de inertes. Ressalta-se que esta projeção não impede o município de exportar o RCC para empresas especializadas em aproveitamento dos mesmos.

Assim, foi estabelecida a implantação do aterro em 2019, com capacidade de 1 ton./dia.

21.3. RESUMO DOS CUSTOS DE IMPLANTAÇÃO E OPERAÇÃO DAS INSTALAÇÕES DE MANEJO DE RESÍDUOS SÓLIDOS

Nas tabelas que se seguem (Tabela 63 a Tabela 65) é apresentado o resumo dos custos de implantação e operação apurados, com base nos critérios adotados e apresentados nos itens anteriores:

- Instalações de Manejo dos Resíduos Domiciliares:
 - Aterro Sanitário;
 - Galpão de Triagem;
 - Usina de Compostagem.
- Instalações de Manejo de Resíduos Sólidos da Construção:
 - Ecopontos;
 - Área de Transbordo e Triagem (ATT);

- Aterro de RCC;
- Usina de Reciclagem de RCC.
- Custos Totais das Instalações de Manejo de Resíduos Sólidos.

Tabela 63 - Resumo dos Custos de Implantação e Operação das Instalações de Manejo dos Resíduos Sólidos Domiciliares.

| Ano | Aterro Sanitário | | | | Galpão de Triagem | | | Usina de Compostagem | | | Custo Final | | |
|--------------|-------------------|--------------------|-------------------|-------------------|-------------------|-------------------|-------------------|----------------------|-------------------|-------------------|-------------------|-------------------|---------------------|
| | Implantação (R\$) | Encerramento (R\$) | Operação (R\$) | Total (R\$) | Implantação (R\$) | Operação (R\$) | Total (R\$) | Implantação (R\$) | Operação (R\$) | Total (R\$) | Implantação (R\$) | Operação (R\$) | Total (R\$) |
| 2015 | 0,00 | 0,00 | 33.155,05 | 33.155,05 | 0,00 | 0,00 | 0,00 | 0,00 | 0,00 | 0,00 | 0,00 | 33.155,05 | 33.155,05 |
| 2016 | 0,00 | 0,00 | 32.512,75 | 32.512,75 | 0,00 | 0,00 | 0,00 | 0,00 | 0,00 | 0,00 | 0,00 | 32.512,75 | 32.512,75 |
| 2017 | 0,00 | 0,00 | 31.860,81 | 31.860,81 | 0,00 | 0,00 | 0,00 | 0,00 | 0,00 | 0,00 | 0,00 | 31.860,81 | 31.860,81 |
| 2018 | 0,00 | 0,00 | 31.215,39 | 31.215,39 | 0,00 | 0,00 | 0,00 | 0,00 | 0,00 | 0,00 | 0,00 | 31.215,39 | 31.215,39 |
| 2019 | 0,00 | 0,00 | 26.327,76 | 26.327,76 | 0,00 | 0,00 | 0,00 | 0,00 | 0,00 | 0,00 | 0,00 | 26.327,76 | 26.327,76 |
| 2020 | 0,00 | 0,00 | 24.606,94 | 24.606,94 | 239.937,07 | 8.513,17 | 248.450,24 | 69.850,25 | 4.846,13 | 74.696,39 | 309.787,32 | 37.966,24 | 347.753,56 |
| 2021 | 0,00 | 15.000,00 | 22.852,17 | 37.852,17 | 0,00 | 9.950,01 | 9.950,01 | 0,00 | 5.975,27 | 5.975,27 | 0,00 | 53.777,46 | 53.777,46 |
| 2022 | 51.809,48 | 6.000,00 | 21.090,89 | 78.900,38 | 0,00 | 11.392,00 | 11.392,00 | 0,00 | 7.108,46 | 7.108,46 | 51.809,48 | 45.591,36 | 97.400,84 |
| 2023 | 51.809,48 | 6.000,00 | 19.323,11 | 77.132,59 | 0,00 | 12.839,12 | 12.839,12 | 0,00 | 8.245,70 | 8.245,70 | 51.809,48 | 46.407,94 | 98.217,42 |
| 2024 | 0,00 | 6.000,00 | 17.548,83 | 23.548,83 | 0,00 | 14.291,39 | 14.291,39 | 0,00 | 9.387,00 | 9.387,00 | 0,00 | 47.227,21 | 47.227,21 |
| 2025 | 0,00 | 6.000,00 | 15.869,85 | 21.869,85 | 0,00 | 16.226,02 | 16.226,02 | 0,00 | 10.156,18 | 10.156,18 | 0,00 | 48.252,06 | 48.252,06 |
| 2026 | 0,00 | 6.000,00 | 14.162,63 | 20.162,63 | 0,00 | 18.139,19 | 18.139,19 | 0,00 | 10.911,03 | 10.911,03 | 0,00 | 49.212,84 | 49.212,84 |
| 2027 | 0,00 | 6.000,00 | 12.454,60 | 18.454,60 | 0,00 | 20.053,24 | 20.053,24 | 0,00 | 11.666,23 | 11.666,23 | 0,00 | 50.174,06 | 50.174,06 |
| 2028 | 0,00 | 6.000,00 | 10.745,78 | 16.745,78 | 0,00 | 21.968,18 | 21.968,18 | 0,00 | 12.421,77 | 12.421,77 | 0,00 | 51.135,73 | 51.135,73 |
| 2029 | 0,00 | 6.000,00 | 9.036,16 | 15.036,16 | 0,00 | 23.884,00 | 23.884,00 | 0,00 | 13.177,67 | 13.177,67 | 0,00 | 52.097,84 | 52.097,84 |
| 2030 | 0,00 | 6.000,00 | 7.978,14 | 13.978,14 | 0,00 | 23.889,55 | 23.889,55 | 0,00 | 14.310,51 | 14.310,51 | 0,00 | 52.178,20 | 52.178,20 |
| 2031 | 8.616,36 | 6.000,00 | 6.919,62 | 21.535,98 | 0,00 | 23.895,11 | 23.895,11 | 0,00 | 15.443,88 | 15.443,88 | 8.616,36 | 52.258,60 | 60.874,96 |
| 2032 | 8.616,36 | 6.000,00 | 5.860,60 | 20.476,96 | 0,00 | 23.900,66 | 23.900,66 | 0,00 | 16.577,77 | 16.577,77 | 8.616,36 | 52.339,03 | 60.955,39 |
| 2033 | 0,00 | 6.000,00 | 4.801,10 | 10.801,10 | 0,00 | 23.906,21 | 23.906,21 | 0,00 | 17.712,18 | 17.712,18 | 0,00 | 52.419,49 | 52.419,49 |
| 2034 | 0,00 | 6.000,00 | 3.741,10 | 9.741,10 | 0,00 | 23.911,76 | 23.911,76 | 0,00 | 18.847,12 | 18.847,12 | 0,00 | 52.499,98 | 52.499,98 |
| Total | 120.851,69 | 93.000,00 | 352.063,28 | 565.914,97 | 239.937,07 | 276.759,59 | 516.696,66 | 69.850,25 | 176.786,92 | 246.637,17 | 430.639,01 | 898.609,79 | 1.329.248,80 |

Fonte: Elaborado por B&B Engenharia Ltda., 2015.

Tabela 64 - Resumo dos Custos de Implantação e Operação das Instalações de Resíduos Sólidos da Construção Civil.

| Ano | PEV (Ecopontos) | | | Área de Transbordo e Triagem (ATT) | | | Aterro de RCC | | | Usina de Reciclagem de RCC | | | Custo Final | | |
|--------------|-------------------|----------------|----------------|------------------------------------|----------------|----------------|-------------------|----------------|----------------|----------------------------|----------------|-------------|-------------------|----------------|----------------|
| | Implantação (R\$) | Operação (R\$) | Total (R\$) | Implantação (R\$) | Operação (R\$) | Total (R\$) | Implantação (R\$) | Operação (R\$) | Total (R\$) | Implantação (R\$) | Operação (R\$) | Total (R\$) | Implantação (R\$) | Operação (R\$) | Total (R\$) |
| 2015 | 0 | 0 | 0 | 0,00 | 0,00 | 0,00 | 0,00 | 0,00 | 0,00 | 0,00 | 0,00 | 0,00 | 0,00 | 0,00 | 0,00 |
| 2016 | 127.800 | 12.716 | 140.516 | 0,00 | 0,00 | 0,00 | 0,00 | 0,00 | 0,00 | 0,00 | 0,00 | 0,00 | 127.800,00 | 12.715,56 | 140.515,56 |
| 2017 | 0 | 12.716 | 12.716 | 0,00 | 0,00 | 0,00 | 0,00 | 0,00 | 0,00 | 0,00 | 0,00 | 0,00 | 0,00 | 12.715,56 | 12.715,56 |
| 2018 | 0 | 12.716 | 12.716 | 65.000,00 | 17.987,19 | 82.987,19 | 0,00 | 0,00 | 0,00 | 0,00 | 0,00 | 0,00 | 65.000,00 | 30.702,75 | 95.702,75 |
| 2019 | 0 | 12.716 | 12.716 | 0,00 | 18.041,95 | 18.041,95 | 0,00 | 0,00 | 0,00 | 0,00 | 0,00 | 0,00 | 0,00 | 30.757,51 | 30.757,51 |
| 2020 | 0 | 12.716 | 12.716 | 0,00 | 18.093,67 | 18.093,67 | 30.083,60 | 9.666,13 | 39.749,73 | 0,00 | 0,00 | 0,00 | 30.083,60 | 40.475,36 | 70.558,96 |
| 2021 | 0 | 12.716 | 12.716 | 0,00 | 18.145,40 | 18.145,40 | 0,00 | 8.655,14 | 8.655,14 | 0,00 | 0,00 | 0,00 | 0,00 | 39.516,10 | 39.516,10 |
| 2022 | 0 | 12.716 | 12.716 | 0,00 | 18.178,25 | 18.178,25 | 0,00 | 7.630,32 | 7.630,32 | 0,00 | 0,00 | 0,00 | 0,00 | 38.524,13 | 38.524,13 |
| 2023 | 0 | 12.716 | 12.716 | 0,00 | 18.211,11 | 18.211,11 | 0,00 | 6.601,73 | 6.601,73 | 0,00 | 0,00 | 0,00 | 0,00 | 37.528,41 | 37.528,41 |
| 2024 | 0 | 12.716 | 12.716 | 0,00 | 18.243,97 | 18.243,97 | 0,00 | 5.569,39 | 5.569,39 | 0,00 | 0,00 | 0,00 | 0,00 | 36.528,92 | 36.528,92 |
| 2025 | 0 | 12.716 | 12.716 | 0,00 | 18.276,83 | 18.276,83 | 0,00 | 4.533,28 | 4.533,28 | 0,00 | 0,00 | 0,00 | 0,00 | 35.525,67 | 35.525,67 |
| 2026 | 0 | 12.716 | 12.716 | 0,00 | 18.309,69 | 18.309,69 | 0,00 | 3.493,40 | 3.493,40 | 0,00 | 0,00 | 0,00 | 0,00 | 34.518,65 | 34.518,65 |
| 2027 | 0 | 12.716 | 12.716 | 0,00 | 18.313,95 | 18.313,95 | 0,00 | 3.494,22 | 3.494,22 | 0,00 | 0,00 | 0,00 | 0,00 | 34.523,73 | 34.523,73 |
| 2028 | 0 | 12.716 | 12.716 | 0,00 | 18.318,21 | 18.318,21 | 0,00 | 3.495,03 | 3.495,03 | 0,00 | 0,00 | 0,00 | 0,00 | 34.528,80 | 34.528,80 |
| 2029 | 0 | 12.716 | 12.716 | 0,00 | 18.322,47 | 18.322,47 | 0,00 | 3.495,84 | 3.495,84 | 0,00 | 0,00 | 0,00 | 0,00 | 34.533,87 | 34.533,87 |
| 2030 | 0 | 12.716 | 12.716 | 0,00 | 18.326,73 | 18.326,73 | 0,00 | 3.496,66 | 3.496,66 | 0,00 | 0,00 | 0,00 | 0,00 | 34.538,94 | 34.538,94 |
| 2031 | 0 | 12.716 | 12.716 | 0,00 | 18.330,99 | 18.330,99 | 0,00 | 3.497,47 | 3.497,47 | 0,00 | 0,00 | 0,00 | 0,00 | 34.544,02 | 34.544,02 |
| 2032 | 0 | 12.716 | 12.716 | 0,00 | 18.335,25 | 18.335,25 | 0,00 | 3.498,28 | 3.498,28 | 0,00 | 0,00 | 0,00 | 0,00 | 34.549,09 | 34.549,09 |
| 2033 | 0 | 12.716 | 12.716 | 0,00 | 18.339,51 | 18.339,51 | 0,00 | 3.499,09 | 3.499,09 | 0,00 | 0,00 | 0,00 | 0,00 | 34.554,16 | 34.554,16 |
| 2034 | 0 | 12.716 | 12.716 | 0,00 | 18.343,77 | 18.343,77 | 0,00 | 3.499,91 | 3.499,91 | 0,00 | 0,00 | 0,00 | 0,00 | 34.559,23 | 34.559,23 |
| Total | 127.800 | 241.596 | 369.396 | 65.000 | 310.119 | 375.119 | 30.084 | 74.126 | 104.209 | 0 | 0 | 0 | 222.884 | 625.840 | 848.724 |

Fonte: Elaborado por B&B Engenharia Ltda., 2015.

Tabela 65 - Resumo dos Custos Totais de Implantação e Operação das Instalações de Resíduos Sólidos.

| Ano | Instalações Operacionais de RSU | | | Instalações Operacionais de RCC | | | Instalações Operacionais Totais | | |
|--------------|---------------------------------|-------------------|---------------------|---------------------------------|-------------------|-------------------|---------------------------------|---------------------|---------------------|
| | Implantação (R\$) | Operação (R\$) | Subtotal (R\$) | Implantação (R\$) | Operação (R\$) | Subtotal (R\$) | Implantação (R\$) | Operação (R\$) | Total (R\$) |
| 2015 | 0,00 | 33.155,05 | 33.155,05 | 0,00 | 0,00 | 0,00 | 0,00 | 33.155,05 | 33.155,05 |
| 2016 | 0,00 | 32.512,75 | 32.512,75 | 127.800,00 | 12.715,56 | 140.515,56 | 127.800,00 | 45.228,31 | 173.028,31 |
| 2017 | 0,00 | 31.860,81 | 31.860,81 | 0,00 | 12.715,56 | 12.715,56 | 0,00 | 44.576,37 | 44.576,37 |
| 2018 | 0,00 | 31.215,39 | 31.215,39 | 65.000,00 | 30.702,75 | 95.702,75 | 65.000,00 | 61.918,14 | 126.918,14 |
| 2019 | 0,00 | 26.327,76 | 26.327,76 | 0,00 | 30.757,51 | 30.757,51 | 0,00 | 57.085,27 | 57.085,27 |
| 2020 | 309.787,32 | 37.966,24 | 347.753,56 | 30.083,60 | 40.475,36 | 70.558,96 | 339.870,92 | 78.441,60 | 418.312,53 |
| 2021 | 0,00 | 53.777,46 | 53.777,46 | 0,00 | 39.516,10 | 39.516,10 | 0,00 | 93.293,56 | 93.293,56 |
| 2022 | 51.809,48 | 45.591,36 | 97.400,84 | 0,00 | 38.524,13 | 38.524,13 | 51.809,48 | 84.115,49 | 135.924,97 |
| 2023 | 51.809,48 | 46.407,94 | 98.217,42 | 0,00 | 37.528,41 | 37.528,41 | 51.809,48 | 83.936,35 | 135.745,83 |
| 2024 | 0,00 | 47.227,21 | 47.227,21 | 0,00 | 36.528,92 | 36.528,92 | 0,00 | 83.756,13 | 83.756,13 |
| 2025 | 0,00 | 48.252,06 | 48.252,06 | 0,00 | 35.525,67 | 35.525,67 | 0,00 | 83.777,73 | 83.777,73 |
| 2026 | 0,00 | 49.212,84 | 49.212,84 | 0,00 | 34.518,65 | 34.518,65 | 0,00 | 83.731,49 | 83.731,49 |
| 2027 | 0,00 | 50.174,06 | 50.174,06 | 0,00 | 34.523,73 | 34.523,73 | 0,00 | 84.697,79 | 84.697,79 |
| 2028 | 0,00 | 51.135,73 | 51.135,73 | 0,00 | 34.528,80 | 34.528,80 | 0,00 | 85.664,53 | 85.664,53 |
| 2029 | 0,00 | 52.097,84 | 52.097,84 | 0,00 | 34.533,87 | 34.533,87 | 0,00 | 86.631,71 | 86.631,71 |
| 2030 | 0,00 | 52.178,20 | 52.178,20 | 0,00 | 34.538,94 | 34.538,94 | 0,00 | 86.717,14 | 86.717,14 |
| 2031 | 8.616,36 | 52.258,60 | 60.874,96 | 0,00 | 34.544,02 | 34.544,02 | 8.616,36 | 86.802,61 | 95.418,97 |
| 2032 | 8.616,36 | 52.339,03 | 60.955,39 | 0,00 | 34.549,09 | 34.549,09 | 8.616,36 | 86.888,11 | 95.504,48 |
| 2033 | 0,00 | 52.419,49 | 52.419,49 | 0,00 | 34.554,16 | 34.554,16 | 0,00 | 86.973,65 | 86.973,65 |
| 2034 | 0,00 | 52.499,98 | 52.499,98 | 0,00 | 34.559,23 | 34.559,23 | 0,00 | 87.059,21 | 87.059,21 |
| Total | 430.639,01 | 898.609,79 | 1.329.248,80 | 222.883,60 | 625.840,46 | 848.724,06 | 653.522,61 | 1.524.450,25 | 2.177.972,86 |

Fonte: Elaborado por B&B Engenharia Ltda., 2015.

22. PREVISÃO DE DESPESAS E RECEITAS POTENCIAIS COM OS SERVIÇOS DE COLETA E MANEJO DE RESÍDUOS SÓLIDOS

22.1. DESPESAS COM RESÍDUOS SÓLIDOS

Neste item são feitas estimativas da evolução das despesas com os serviços correntemente realizados pela prefeitura, referentes à coleta e destinação final dos resíduos domiciliares, de limpeza pública e de serviços de saúde, bem como os serviços de varrição. Para tanto, foram estabelecidos parâmetros com base em informações disponíveis, conforme apresentado na Tabela 66, os quais serão usados nas projeções (Tabela 67).

Tabela 66 - Parâmetros para Projeção das Despesas com Coleta e Varrição.

| Parâmetro | Unidade | Valor |
|----------------------|--------------------------|-------|
| Coleta de RCD e RCP | R\$/ton | 44,74 |
| Coleta de RSS | R\$/kg | 27,24 |
| Varrição | R\$/Km | 25,77 |
| Extensão de varrição | Km varrido / (hab.x ano) | 0,81 |

Fonte: Prefeitura Municipal de Pedra Bela, 2013.

Tabela 67 - Projeção das Despesas com os Resíduos Sólidos.

| Ano | Despesas com Coleta de Resíduos Sólidos | | Despesas com Varrição (R\$) | Despesas Totais (R\$) |
|--------------|---|-------------------|-----------------------------|-----------------------|
| | Domiciliares/ Públicos (R\$/ton) | Saúde (R\$/kg) | | |
| 2.015 | 31.773,94 | 19.679,98 | 30.962,63 | 82.416,55 |
| 2.016 | 31.865,82 | 19.747,16 | 31.268,60 | 82.881,57 |
| 2.017 | 31.952,29 | 19.804,26 | 31.575,93 | 83.332,48 |
| 2.018 | 32.049,57 | 19.858,00 | 31.868,41 | 83.775,98 |
| 2.019 | 32.141,45 | 19.918,46 | 32.156,61 | 84.216,52 |
| 2.020 | 32.233,33 | 19.975,56 | 32.456,85 | 84.665,74 |
| 2.021 | 32.291,70 | 20.032,67 | 32.752,80 | 85.077,17 |
| 2.022 | 32.350,07 | 20.068,94 | 33.049,92 | 85.468,94 |
| 2.023 | 32.408,44 | 20.105,22 | 33.313,63 | 85.827,30 |
| 2.024 | 32.466,81 | 20.141,50 | 33.578,08 | 86.186,39 |
| 2.025 | 32.525,18 | 20.177,77 | 33.843,27 | 86.546,22 |
| 2.026 | 32.532,75 | 20.214,05 | 34.109,19 | 86.855,99 |
| 2.027 | 32.540,32 | 20.218,75 | 34.375,85 | 87.134,91 |
| 2.028 | 32.547,88 | 20.223,45 | 34.589,23 | 87.360,56 |
| 2.029 | 32.555,45 | 20.228,16 | 34.802,70 | 87.586,31 |
| 2.030 | 32.563,02 | 20.232,86 | 35.016,27 | 87.812,15 |
| 2.031 | 32.570,58 | 20.237,56 | 35.229,94 | 88.038,08 |
| 2.032 | 32.578,15 | 20.242,26 | 35.443,70 | 88.264,11 |
| 2.033 | 32.585,72 | 20.246,97 | 35.657,56 | 88.490,24 |
| 2.034 | 32.593,28 | 20.251,67 | 35.871,51 | 88.716,46 |
| Total | 647.125,77 | 401.605,25 | 673.933,67 | 1.720.653,69 |

Fonte: Elaborado por B&B Engenharia Ltda., 2015.

22.2. RECEITAS POTENCIAIS COM RESÍDUOS SÓLIDOS

Conforme apresentado anteriormente, as diretrizes da PNRS imporão novos custos para o manejo dos resíduos sólidos urbanos, como são os casos dos custos de implantação e operação das Instalações de Manejo de Resíduos Sólidos Domiciliares. Por outro lado, a necessidade de aproveitamento dos resíduos recicláveis e orgânicos gera um potencial de receitas com a venda dos produtos beneficiados nestas instalações. São os casos das Unidades de Triagem e das Unidades de Compostagem.

Entretanto, o mercado para este tipo de produto não está consolidado o suficiente para se assumir com segurança a efetividade desta geração de receita.

Contudo, no presente plano serão feitas hipóteses de geração de receitas a partir das unidades de processamento, apenas com o intuito de avaliar o impacto destas receitas potenciais, frente aos custos com o manejo dos resíduos sólidos, e se de algum modo poderá haver sustentabilidade econômico-financeira, sem a necessidade de aporte de recursos extras. Todas as receitas potenciais serão apresentadas na Tabela 72.

- **Receitas com Resíduos Sólidos Domiciliares**

Neste item serão consideradas as receitas potenciais das unidades de triagem e compostagem dos resíduos sólidos domésticos.

- **Receitas Potenciais com a Unidade de Triagem**

Para se avaliar as receitas advindas da venda de produtos oriundos das unidades de triagem serão considerados os preços possíveis de se obter com a venda de produtos conforme apresentado na Tabela 68.

Tabela 68 - Receitas da Unidade de Triagem (Preços Unitários).

| Material | Preço (R\$/ton) | Condição |
|-----------------------|----------------------------|------------------|
| Papel Branco | 480,00 | Prensado e Limpo |
| Outros Papéis/Papelão | 530,00 | Prensado e Limpo |
| Plástico Filme | 1.000,00 | Limpo e prensado |
| Plástico Rígido | 1.600,00 | Limpo |
| Embalagem PET | 1.850,00 | Limpo e prensado |
| Embalagem Longa Vida | 260,00 | Limpo e prensado |
| Sucata de Aço | 500,00 | Limpo |
| Cobre (1) | 12.263,00 | Limpo |
| Alumínio | 2.800,00 | Limpo |
| Vidro Incolor | 180,00 | Limpo |
| Vidro Colorido (2) | 180,00 | Limpo |

Fonte: CEMPRE, preços para o município de São Paulo, data base 10/04/2014.

A estimativa dos quantitativos potenciais de produtos, oriundos dos resíduos secos recicláveis será feito com base na composição gravimétrica média adotada no presente estudo e em hipóteses de reaproveitamento do grupo de produto (ex. papel, plástico, metais, etc.) e da distribuição de cada produto dentro de seu grupo (especificidade), conforme discriminado na Tabela 71.

Tabela 69 - Distribuição Percentual dos Resíduos Recicláveis Passíveis de Reaproveitamento.

| Grupo | Material | % RSU | Reaproveitamento | | Distribuição (hipótese) | % RSU | % RS Recicláveis |
|----------------------|-----------------------|---------------|------------------|---------------|-------------------------|---------------|------------------|
| | | | Índice | %RSU | | | |
| Papel/papelão | Papel Branco | 9,00% | 60% | 5,40% | 40% | 2,2% | 6,0% |
| | Outros Papéis/Papelão | | | | 60% | 3,2% | 9,0% |
| Plástico | Plástico Filme | 14,65% | 90% | 13,19% | 100% | 13,2% | 36,6% |
| | Plástico Rígido | 6,25% | 40% | 2,50% | 100% | 2,5% | 6,9% |
| Embalagem | Embalagem PET | 1,10% | 90% | 0,99% | 100% | 1,0% | 2,7% |
| | Embalagem Longa Vida | 0,00% | 90% | 0,00% | 100% | 0,0% | 0,0% |
| Material Ferroso | Sucata de Aço | 0,77% | 90% | 0,69% | 100% | 0,7% | 1,9% |
| Material Não Ferroso | Cobre | 0,23% | 90% | 0,21% | 30% | 0,1% | 0,2% |
| | Alumínio | | | | 70% | 0,1% | 0,4% |
| Vidro | Vidro Incolor | 4,00% | 40% | 1,60% | 40% | 0,6% | 1,8% |
| | Vidro Colorido | | | | 60% | 1,0% | 2,7% |
| Total | | 36,00% | | 24,58% | | 24,58% | 68,27% |

Fonte: Elaborado por B&B Engenharia Ltda., 2015.

- **Receitas Potenciais com a Unidade de Compostagem**

Da mesma forma que foi realizada uma estimativa de receitas para os resíduos secos recicláveis, serão considerados os preços possíveis de se obter com a venda de compostos orgânicos gerados na Unidade de Compostagem. Estes parâmetros estão apresentados na Tabela 70.

Tabela 70 - Receitas das Unidades de Compostagem (Preços Unitários).

| MATERIAL | PREÇO (R\$/T) | CONDIÇÃO |
|-------------------|---------------|-------------------------------------|
| Composto Orgânico | 125 | Sem Impurezas, Peneirado e Ensacado |

Fonte: PMSB do Município de São Roque.

- **Receitas com Resíduos Sólidos da Construção Civil**

Para a avaliação das receitas potenciais com os resíduos da construção civil considerou-se as receitas com o recebimento de caçambas de terceiros nas unidades de processamento de RCC.

- **Resumo das Receitas Potenciais com Resíduos Sólidos**

Com base nos parâmetros e hipóteses adotados é possível avaliar as receitas que potencialmente podem ser obtidas com o manejo dos resíduos sólidos. Ressalta-se que os valores absolutos obtidos contêm todas as imprecisões advindas das incertezas destes parâmetros e hipóteses.

Entretanto, desconsiderando-se este aspecto, e levando-se em conta que a premissa adotada foi a de confrontar as receitas potenciais com os custos do manejo dos resíduos sólidos advindos dos objetivos e metas assumidos no

plano, pode-se constatar que ao longo do período de 20 anos, as receitas chegam a R\$ 2.931.419,86 conforme mostra a Tabela 71.

Tabela 71 - Resumo das Receitas Potenciais com RCC.

| Usina de Reciclagem (R\$) | Usina de Compostagem (R\$) | Receita Total com RSD (R\$) | Aterro/ATT de RCC (R\$) | Usina de RCC (R\$) | Receita Total com RCC (R\$) | Receita Total com RS (R\$) |
|---------------------------|----------------------------|-----------------------------|-------------------------|--------------------|-----------------------------|----------------------------|
| 2.158.508,06 | 331.722,86 | 2.490.230,92 | 441.188,95 | 0,00 | 441.188,95 | 2.931.419,86 |
| 73,6% | 11,3% | 84,9% | 15,1% | 0,0% | 15,1% | 100,0% |

Fonte: Elaborado por B&B Engenharia Ltda., 2015.

Na Tabela 72, é apresentada a projeção anual das receitas potenciais, ao longo do período do plano.

Tabela 72 - Projeção Anual das Receitas Potenciais com Resíduos Sólidos.

| ANO | Usina de Reciclagem (R\$) | Usina de Compostagem (R\$) | Aterro /ATT de RCC (R\$) | Usina DE RCC (R\$) | Receita Total com RS (R\$) |
|--------------|---------------------------|----------------------------|--------------------------|--------------------|----------------------------|
| 2015 | 0,00 | 0,00 | 21.619,71 | 0,00 | 21.619,71 |
| 2016 | 10.358,86 | 0,00 | 21.693,51 | 0,00 | 32.052,37 |
| 2.017 | 20.773,94 | 0,00 | 21.756,24 | 0,00 | 42.530,18 |
| 2.018 | 31.255,78 | 0,00 | 21.815,28 | 0,00 | 53.071,06 |
| 2.019 | 52.242,30 | 6.831,26 | 21.881,70 | 0,00 | 80.955,26 |
| 2.020 | 62.869,97 | 8.906,02 | 21.944,43 | 0,00 | 93.720,42 |
| 2.021 | 73.481,12 | 10.981,11 | 22.007,16 | 0,00 | 106.469,39 |
| 2.022 | 84.130,22 | 13.063,64 | 22.047,01 | 0,00 | 119.240,87 |
| 2.023 | 94.817,27 | 15.153,61 | 22.086,86 | 0,00 | 132.057,75 |
| 2.024 | 105.542,27 | 17.251,03 | 22.126,72 | 0,00 | 144.920,02 |
| 2.025 | 119.829,63 | 18.664,61 | 22.166,57 | 0,00 | 160.660,80 |
| 2.026 | 133.958,38 | 20.051,83 | 22.206,42 | 0,00 | 176.216,64 |
| 2.027 | 148.093,70 | 21.439,70 | 22.211,59 | 0,00 | 191.744,99 |
| 2.028 | 162.235,58 | 22.828,22 | 22.216,75 | 0,00 | 207.280,55 |
| 2.029 | 176.384,02 | 24.217,37 | 22.221,92 | 0,00 | 222.823,31 |
| 2.030 | 176.425,01 | 26.299,26 | 22.227,08 | 0,00 | 224.951,36 |
| 2.031 | 176.466,01 | 28.382,11 | 22.232,25 | 0,00 | 227.080,37 |
| 2.032 | 176.507,00 | 30.465,93 | 22.237,42 | 0,00 | 229.210,35 |
| 2.033 | 176.548,00 | 32.550,71 | 22.242,58 | 0,00 | 231.341,29 |
| 2.034 | 176.588,99 | 34.636,45 | 22.247,75 | 0,00 | 233.473,19 |
| Total | 2.158.508,06 | 331.722,86 | 441.188,95 | 0,00 | 2.931.419,86 |

Fonte: Elaborado por B&B Engenharia Ltda., 2015.

23. ANÁLISE DA SUSTENTABILIDADE ECONÔMICO-FINANCEIRA

No presente caso, o sistema de limpeza urbana e manejo dos resíduos sólidos não é tarifado e não configura um negócio propriamente dito. As eventuais receitas advindas com o aproveitamento dos resíduos sólidos são potenciais e não constituem um processo consolidado, que proporcione um retorno financeiro para a Prefeitura Municipal. Portanto, o fluxo de caixa apresentado na sequência tem caráter virtual, mas que permite uma avaliação de caráter global dos resultados advindos da aplicação das ações propostas no plano.

Nesse sentido, optou-se por não avaliar os resultados do fluxo de caixa por meio da VPL (Valor Presente Líquido) e pela TIR (Taxa Interna de Retorno).

Com base nas projeções realizadas, foram feitas as composições dos custos relativos às despesas operacionais e os investimentos necessários, conforme apresentado na Tabela 73 e na Tabela 74.

Tabela 73 - Balanço Anual das Despesas, Investimentos e Receitas Potenciais com Resíduos Sólidos.

| Ano | Despesas com Coleta e Varrição (R\$) | Despesas Operacionais (R\$) | Investimentos (R\$) | Total Despesas e Investimentos (R\$) | Receita com Manejo de RS | Resultado |
|--------------|--------------------------------------|-----------------------------|---------------------|--------------------------------------|--------------------------|--------------------|
| | | | | | (R\$) | (R\$) |
| 2015 | 82.416,55 | 33.155,05 | 0,00 | 115.571,60 | 21.619,71 | -93.951,89 |
| 2016 | 82.881,57 | 45.228,31 | 127.800,00 | 255.909,89 | 32.052,37 | -223.857,52 |
| 2017 | 83.332,48 | 44.576,37 | 0,00 | 127.908,85 | 42.530,18 | -85.378,67 |
| 2018 | 83.775,98 | 61.918,14 | 65.000,00 | 210.694,12 | 53.071,06 | -157.623,06 |
| 2019 | 84.216,52 | 57.085,27 | 0,00 | 141.301,79 | 80.955,26 | -60.346,53 |
| 2020 | 84.665,74 | 78.441,60 | 339.870,92 | 502.978,27 | 93.720,42 | -409.257,85 |
| 2021 | 85.077,17 | 93.293,56 | 0,00 | 178.370,73 | 106.469,39 | -71.901,34 |
| 2022 | 85.468,94 | 84.115,49 | 51.809,48 | 221.393,91 | 119.240,87 | -102.153,04 |
| 2023 | 85.827,30 | 83.936,35 | 51.809,48 | 221.573,13 | 132.057,75 | -89.515,38 |
| 2024 | 86.186,39 | 83.756,13 | 0,00 | 169.942,52 | 144.920,02 | -25.022,50 |
| 2025 | 86.546,22 | 83.777,73 | 0,00 | 170.323,95 | 160.660,80 | -9.663,15 |
| 2026 | 86.855,99 | 83.731,49 | 0,00 | 170.587,48 | 176.216,64 | 5.629,16 |
| 2027 | 87.134,91 | 84.697,79 | 0,00 | 171.832,70 | 191.744,99 | 19.912,29 |
| 2028 | 87.360,56 | 85.664,53 | 0,00 | 173.025,09 | 207.280,55 | 34.255,46 |
| 2029 | 87.586,31 | 86.631,71 | 0,00 | 174.218,02 | 222.823,31 | 48.605,29 |
| 2030 | 87.812,15 | 86.717,14 | 0,00 | 174.529,29 | 224.951,36 | 50.422,06 |
| 2031 | 88.038,08 | 86.802,61 | 8.616,36 | 183.457,06 | 227.080,37 | 43.623,31 |
| 2032 | 88.264,11 | 86.888,11 | 8.616,36 | 183.768,59 | 229.210,35 | 45.441,76 |
| 2033 | 88.490,24 | 86.973,65 | 0,00 | 175.463,89 | 231.341,29 | 55.877,40 |
| 2034 | 88.716,46 | 87.059,21 | 0,00 | 175.775,68 | 233.473,19 | 57.697,52 |
| Total | 1.720.653,69 | 1.524.450,25 | 653.522,61 | 3.898.626,55 | 2.931.419,86 | -967.206,68 |

Fonte: Elaborado por B&B Engenharia Ltda., 2015.

Tabela 74 - Resumo das Despesas, Investimentos e Receitas Potenciais por Período.

| Período | Despesas com Coleta e Varrição (R\$) | Despesas Operacionais (R\$) | Investimentos (R\$) | Total Despesas e Investimentos (R\$) | Receitas com Manejo (R\$) | Resultado |
|-------------------------|--------------------------------------|-----------------------------|---------------------|--------------------------------------|---------------------------|-----------------|
| | | | | | | (R\$) |
| Imediato (2015) | 82.417 | 33.155 | 0 | 115.572 | 21.620 | -93.952 |
| Curto Prazo (2016-2018) | 249.990 | 151.723 | 192.800 | 594.513 | 127.654 | -466.859 |
| Médio Prazo (2019-2022) | 339.428 | 312.936 | 391.680 | 1.044.045 | 400.386 | -643.659 |
| Longo Prazo (2023-2034) | 1.048.819 | 1.026.636 | 69.042 | 2.144.497 | 2.381.761 | 237.263 |
| Total | 1.720.654 | 1.524.450 | 653.523 | 3.898.627 | 2.931.420 | -967.207 |

Fonte: Elaborado por B&B Engenharia Ltda., 2015.

O Gráfico 19 apresenta o perfil geral dos custos com o manejo de resíduos sólidos.

Gráfico 19 - Perfil dos Custos com Manejo de Resíduos Sólidos.

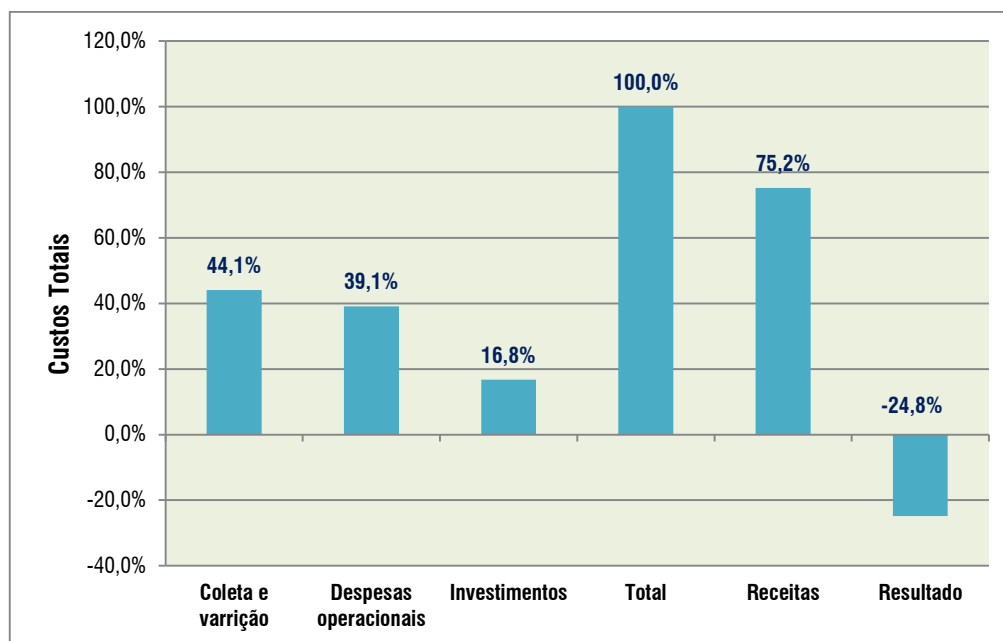

Fonte: Elaborado por B&B Engenharia Ltda., 2015.

A análise do balanço mostra que, mesmo considerando a possibilidade de se obter receitas com a venda de produtos processados nas Instalações de Manejo dos resíduos sólidos, estas não são suficientes para cobrir todos os custos dos investimentos e as despesas, advindos dos objetivos e metas estabelecidos no plano. Apenas a partir de 2026 o fluxo de caixa fica positivo. Embora a longo prazo o sistema deixe de ser deficitário, o resultado final apresenta-se negativo.

No Gráfico 20 observa-se que o percentual médio com o manejo de resíduos sólidos em relação à receita municipal aumentará de 0,5% para 1,3 % a partir da implantação das medidas propostas no plano. Os picos do gráfico correspondem aos períodos onde ocorrerão os maiores investimentos. Considerando-se a eventual obtenção de

receitas com a venda de produtos advindos da reciclagem e compostagem o impacto sobre o orçamento municipal decrescerá para 0,4%.

Gráfico 20 - Porcentagem dos Custos com Resíduos Sólidos em Relação ao Orçamento Municipal.

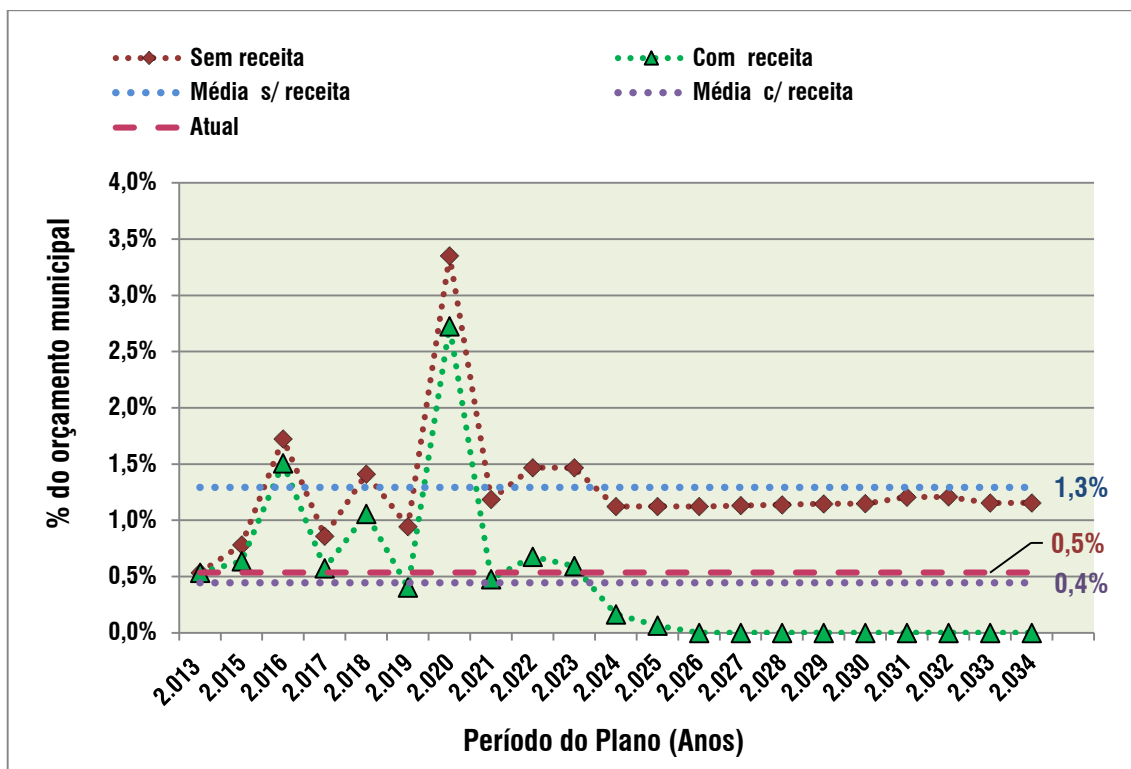

Fonte: Elaborado por B&B Engenharia Ltda., 2015.

Para avaliação do impacto dos custos advindos dos objetivos e metas estabelecidos no plano, elaborou-se o Gráfico 21, que mostra a evolução do custo do déficit anual do programa, por domicílio existente atendido com os serviços de resíduos sólidos domiciliares. No cenário sem recuperação de receita, este custo chega a R\$ 103,08 por domicílio atendido por ano. Já com a recuperação de receita, este valor cai para R\$ 25,93 por domicílio urbano por ano.

Gráfico 21 - Déficit Orçamentário por Domicílio Atendido.

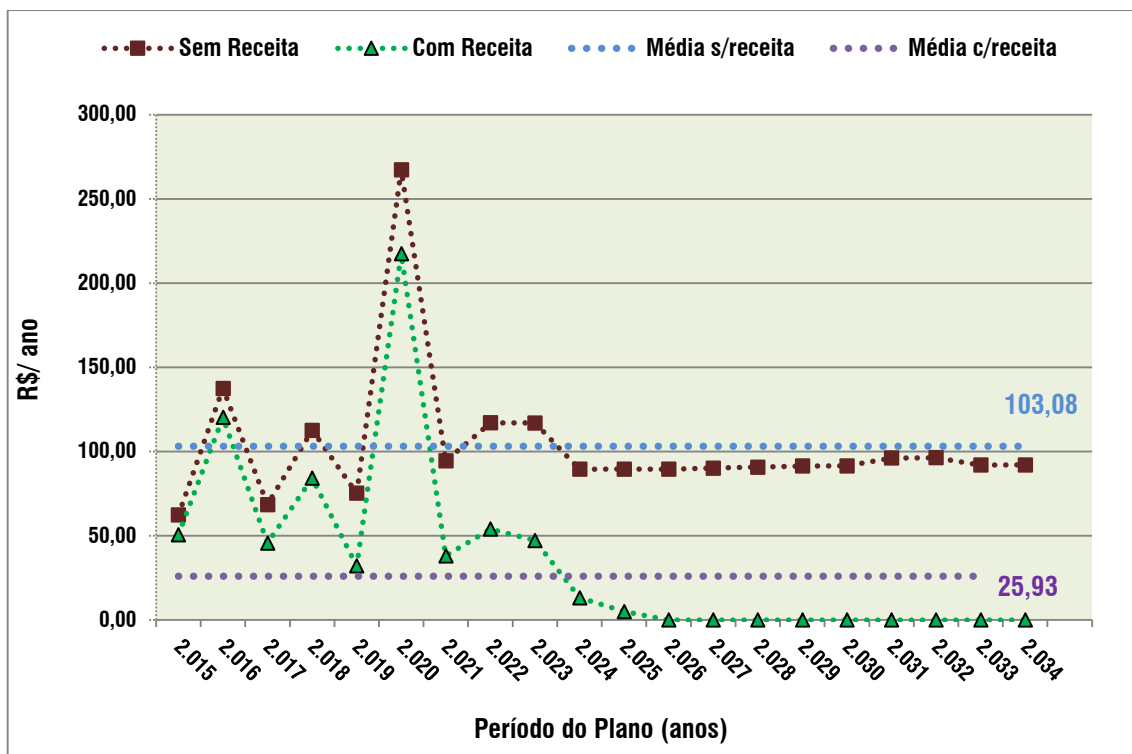

Fonte: Elaborado por B&B Engenharia Ltda., 2015.

23.1. CONSIDERAÇÕES FINAIS

A fim de se realizar uma comparação entre a incidência dos custos no modelo proposto no presente PMSB e PMGIRS e o adotado pelo CISBRA para o município de Pedra Bela, apresentam-se a Tabela 75 e a Tabela 76.

Tabela 75 - Incidência dos Custos Médios Mensais Conforme PMSB.

| Cenário | Custo Mensal (R\$/mês) | Custo Mensal (R\$/hab.) |
|-------------|------------------------|-------------------------|
| Sem Receita | 16.244 | 2,72 |
| Com Receita | 4.030 | 0,68 |

Fonte: Elaborado por B&B Engenharia Ltda., 2015.

Tabela 76 - Incidência dos Custos Médios Mensais Conforme Plano Cidades Limpas- CISBRA.

| Rateio Mensal | Custo Mensal (R\$/mês) | Custo Mensal (R\$/hab.) |
|---------------|------------------------|-------------------------|
| Cenário 1 | 22.796 | 3,94 |
| Cenário 2 | 26.657 | 4,61 |

Fonte: Plano Cidades Limpas, 2013.

Das tabelas se pode observar que os custos mensais incidentes, com a adoção do modelo tecnológico simplificado, proposto no presente PMSB/PMGIRS, é inferior ao do modelo adotado pelo CISBRA, para o município de Pedra Bela. Entretanto, é importante fazer-se as devidas ressalvas quanto aos valores numéricos apresentados, visto que se dá em períodos diferentes e não apresenta em sua totalidade, a mesma base de custos.

Na presente situação, a visão do município quanto ao plano do CISBRA tem sido bastante negativa, visto que passados quase 5 anos, nada foi feito no município, e não existe uma previsão consistente de ações futuras.

Por outro lado, há que se pensar que para implementar as propostas constantes no presente PMSB/PMGIRS, o município deverá se equipar com recursos humanos e materiais para implantar uma estrutura de gestão que tenha condições de executar e gerir as ações do plano, além de operar e manter as unidades de manejo de RSD e RCC. Também caberá ao município providenciar os recursos financeiros necessários oriundos de fontes externas. Outro aspecto relevante a se considerar é a dificuldade de encontrar áreas disponíveis no município para implantação das unidades de manejo. Esta dificuldade também é encontrada no modelo adotado pelo CISBRA, que prevê a realização da triagem e da compostagem no próprio município.

Uma medida que certamente será benéfica, se adotada, antes que qualquer decisão seja tomada, é a de negociar com o CISBRA, para que este apresente um termo de compromisso, no qual estejam contidas as medidas e os respectivos prazos de execução das ações que serão implantadas no município, inclusive propondo alternativas viáveis para sanar as dificuldades existentes no próprio município.

**CAPÍTULO VI – PROGNÓSTICO E
CONCEPÇÃO DO SISTEMA DE DRENAGEM
URBANA E MANEJO DE ÁGUAS PLUVIAIS**

24. MODELO DE GESTÃO DOS SERVIÇOS DE DRENAGEM URBANA E MANEJO DE ÁGUAS PLUVIAIS

Neste item, são abordadas as questões institucionais e os instrumentos de planejamento e gestão dos serviços de drenagem urbana e manejo de águas pluviais, aplicáveis ao município de Pedra Bela, visando ao atendimento da PNSB, sendo que segundo a mesma, destacam-se os seguintes princípios fundamentais:

- Universalização do acesso;
- Integridade, atendimento das necessidades da população e maximização dos resultados;
- Disponibilidade, em toda a área urbana;
- Articulação com as políticas de desenvolvimento urbano e regional;
- Eficiência e sustentabilidade econômica;
- Integração das infraestruturas e serviços com a gestão eficiente dos recursos hídricos.

Assim, a gestão dos serviços de drenagem urbana no contexto de uma bacia hidrográfica ou de um município, deve estar integrada ao ambiente urbano às relações entre os sistemas que o compõem. Este trabalho exige o planejamento e o desenvolvimento de estratégias para o controle do escoamento das águas pluviais urbanas, visando a minimização dos danos sociais, econômicos e ambientais causados pelas inundações, bem como a melhoria das condições de saúde e meio ambiente da cidade.

Por muito tempo, as ações relacionadas à drenagem urbana se concentraram na execução de projetos e obras baseados em uma visão higienista que priorizava a evacuação das águas pluviais em excesso nas áreas urbanas, de uma maneira rápida e eficiente. A partir do acúmulo de experiências, esta prática se mostrou ineficiente para a resolução integral do problema, tendo em vista que o simples aumento da capacidade do sistema de drenagem não mitiga o mesmo, mas apenas o transfere para outra área a jusante da bacia.

Atualmente, visando evitar o termo “drenagem”, que significa “fazer escoar”, que parte de uma visão higienista, o Ministério das Cidades propôs a adoção da expressão “manejo de águas pluviais” (MAP), a qual será adotada na sequência deste plano.

O principal instrumento de gestão destes serviços é o Plano Diretor de Manejo de Águas Pluviais (PDMAP), que é composto por uma análise completa da situação existente, junto às medidas estruturais e não estruturais a serem implantadas para o controle de inundações.

A Figura 11 apresenta o fluxograma elaborado por TUCCI (2002), o qual contém os princípios e fundamentos do Plano Diretor de Drenagem Urbana (PDDU) ou Plano Diretor de Manejo de Águas Pluviais, que serve como modelo de gestão mais adequado à prestação destes serviços.

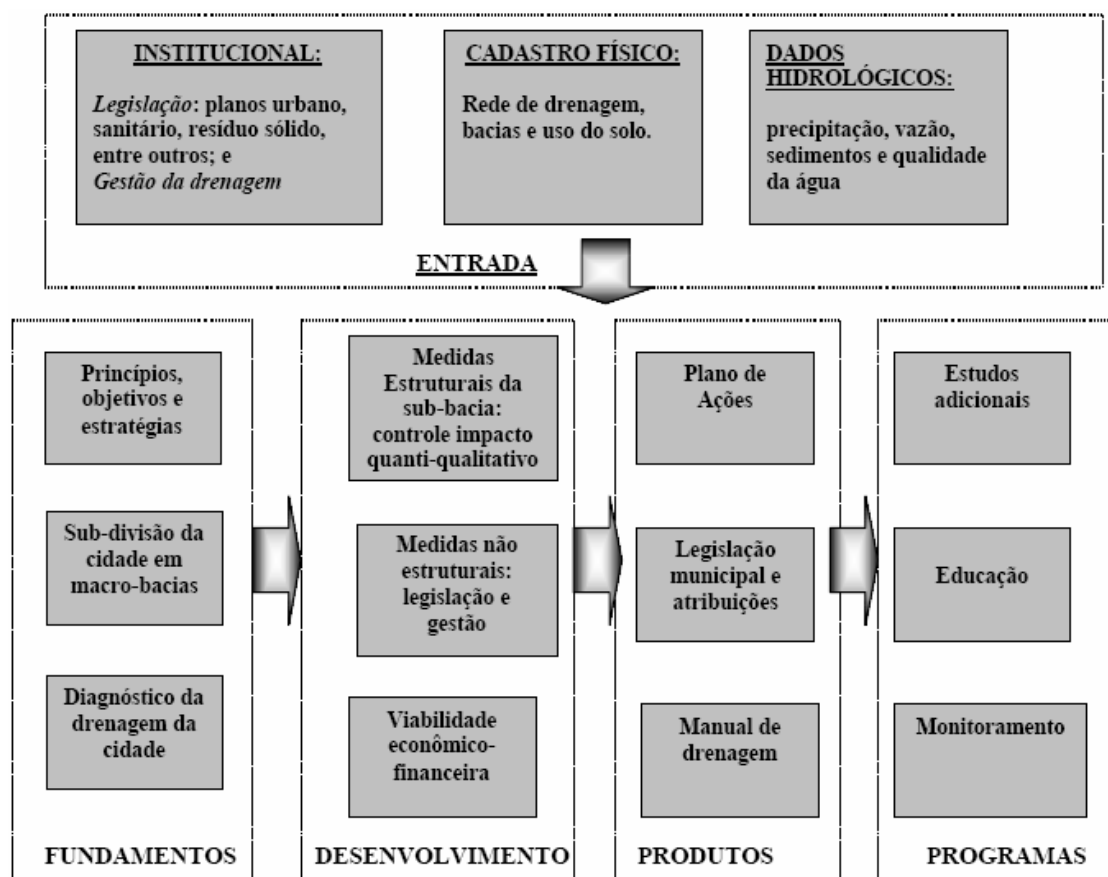

Fonte: Tucci (2002).

Figura 11 - Fluxograma do Plano Diretor de Manejo de Águas Pluviais.

Na maioria dos municípios brasileiros não existe uma estrutura organizacional específica responsável pela gestão dos serviços de manejo de águas pluviais, o que gera uma carência de autonomia administrativa e financeira, acarretando em uma fragmentação excessiva das ações relacionadas a este tipo de infraestrutura. Geralmente, estas atribuições ficam a cargo da Secretaria Municipal de Obras, a qual possui uma linha de ação executiva.

A gestão municipal dos serviços de manejo de águas pluviais requer a adoção de uma visão integrada do ambiente urbano, o que abrange o planejamento do município, dos recursos hídricos e das diversas questões sociais, técnicas e ambientais relacionadas a cada bacia hidrográfica.

Assim, recomenda-se ao titular da prestação destes serviços que seja instituído no município uma estrutura organizacional específica para a gestão dos mesmos, como forma de garantir que as ações definidas no PMSB, com seus respectivos desdobramentos, tenham continuidade e possam atender de maneira sustentável as necessidades do município.

Na composição da estrutura organizacional, é importante respeitar os seguintes aspectos:

- Caráter tecnicista na composição da equipe;
- Envolvimento e articulação com demais temas de desenvolvimento urbano, tais como zoneamento, habitação, abastecimento de água, esgotamento sanitário, meio ambiente, etc.;

É igualmente importante que esta estrutura organizacional tenha um caráter de gestão e planejamento, com o intuito de se atender as demandas a que se destina.

24.1. PRINCÍPIOS, OBJETIVOS E ESTRATÉGIAS DO SISTEMA DE MANEJO DE ÁGUAS PLUVIAIS

24.1.1. Princípios

Os princípios apresentados a seguir visam a minimização dos impactos decorrentes da urbanização e são essenciais para o desenvolvimento de uma gestão consistente e eficiente para a prestação dos serviços:

I. A drenagem é um fenômeno regional que não respeita os limites entre jurisdições governamentais ou entre propriedades.

O manejo de água pluviais deve estar integrado em um nível regional para a otimização dos resultados, tendo em vista que o escoamento das águas pluviais ocorre em concordância com a bacia hidrográfica.

II. O sistema de drenagem de água pluviais é um subsistema que compõe um sistema de recursos hídricos urbano mais abrangente.

O planejamento e o desenvolvimento do sistema de manejo de águas pluviais devem ser concebidos em concordância com os outros planos regionais, como de uso e ocupação do solo, saneamento básico, transporte e áreas de preservação.

III. O escoamento das águas é, primariamente, um problema de alocação de espaço.

O volume de água presente em um dado instante, em uma área urbana, não pode ser comprimido ou diminuído. O sistema de manejo de águas pluviais possui ambas as funções de transporte e reservação, assim, as demandas por espaço devem ser previstas, ou entrarão em conflito com outros usos de solo. A falta de provisão destas demandas pode acarretar na ocorrência de inundações, e, conseqüentemente, em danos e falhas no funcionamento de outros sistemas urbanos.

IV. O planejamento e o desenvolvimento de sistemas de drenagem não devem se basear na premissa de que é possível transferir os problemas de um ponto a outro.

A urbanização tende a aumentar o volume e a velocidade do escoamento das águas pluviais, e, o aumento da capacidade do sistema não resolve o problema, apenas transferindo-o para a jusante. O escoamento das águas pluviais pode ser armazenado em estruturas de retenção, o que reduzirá a capacidade necessária do sistema a jusante.

V. A estratégia de manejo de águas pluviais deve possuir múltiplos objetivos e funções.

As demandas por espaços nas áreas urbanas fazem com que os sistemas de manejo de águas pluviais possuam múltiplos objetivos e funções, incluindo a melhoria da qualidade da água, recarga de aquíferos, recreação, habitat de espécies selvagens, criação de áreas alagadas, proteção de áreas de preservação, controle de erosão e deposição de sedimentos e a criação de espaços abertos.

VI. A concepção de sistemas de manejo de águas pluviais deve considerar as características e funções do sistema existente.

Toda área possui características naturais que contribuem para o manejo das águas pluviais, sem modificações significativas, tais como canais naturais, depressões, alagados, várzeas, solos permeáveis e vegetação que promovem a infiltração, o controle da velocidade do escoamento, o aumento do tempo de concentração, a filtragem de sedimentos e poluentes, e a reciclagem de nutrientes. Os planos de desenvolvimento devem mapear o sistema natural existente e promover a sua preservação e melhoria ao invés da sua substituição. E, novos empreendimentos devem buscar a redução das taxas de escoamento superficial e da carga de poluentes.

VII. O sistema de manejo de águas pluviais deve receber manutenção regularmente.

A ausência de manutenção é responsável pela redução da capacidade hidráulica, devido, principalmente, ao assoreamento e a deposição de resíduos sólidos. A chave para a manutenção efetiva é a atribuição de responsabilidades a uma agenda estabelecida e uma programação regular de inspeções para determinar as necessidades de manutenção.

VIII. As áreas de várzea devem ser preservadas quando possível e viável.

As áreas de várzea ao longo dos cursos d'água, que são áreas de inundação naturais, devem ser preservadas sempre que possível e praticável. Além de serem áreas de risco de inundação, este espaço deve ser gerido para a preservação do habitat de espécies selvagens, a manutenção de um espaço aberto e para a proteção da saúde pública, segurança e bem estar.

24.1.2. Objetivos

No município de Pedra Bela, a concepção dos sistemas de manejo de águas pluviais e a gestão dos serviços a que estão relacionados, devem ser realizados visando ao atendimento dos seguintes objetivos:

- Gerenciar o escoamento das águas pluviais no meio urbano e no meio rural;
- Reduzir os prejuízos decorrentes de eventuais inundações;
- Melhorar as condições de saúde da população e do meio ambiente urbano e rural;
- Ordenar a ocupação de áreas de risco de inundação através de regulamentação;
- Restituir parcialmente o ciclo hidrológico natural, mitigando os impactos da urbanização.

24.1.3. Estratégias

No município de Pedra Bela, a gestão dos serviços de manejo de águas pluviais pode ser desenvolvida a partir das seguintes estratégias:

- Aperfeiçoamento do planejamento, ordenamento hídrico, licenciamento e sustentabilidade econômico-financeira, utilizando-se abordagens integradas;
- Aprimoramento da capacidade de intervenção por parte da administração, em nível regulador, arbitral e fiscalizador, tendo a bacia hidrográfica como unidade de planejamento e gestão;

- Criação e manutenção de um sistema de informações e de monitoramento dos recursos hídricos de forma integrada com o restante da infraestrutura de saneamento básico;
- Sensibilização e participação da sociedade civil, através da educação, formação e informação;
- Aprimoramento contínuo da legislação através da sua harmonização e sistematização e um corpo coerente;
- Avaliação sistemática do plano.

Além destas linhas gerais de ação, há estratégias que podem ser seguidas em função do grau de urbanização das bacias, tal como apresentado a seguir.

a) Bacias não urbanizadas

No caso das bacias não urbanizadas, ou em estágio inicial de urbanização, onde as áreas de várzea encontram-se preservadas, as estratégias de gestão se baseiam, principalmente, em medidas não estruturais, relacionadas à regulamentação e ocupação dos espaços de risco, visando conter os impactos de futuros desenvolvimentos. Estas medidas buscam transferir o ônus do controle das alterações hidrológicas devido à urbanização para que efetivamente produza alterações. Dentre as principais medidas aplicáveis, lista-se:

- Plano Diretor contendo o zoneamento das áreas de inundação e regras para a ocupação de áreas de risco;
- Revitalização de cursos d'água com recuperação dos taludes e recomposição da vegetação ciliar;
- Manutenção do leito em condições naturais;
- Implantação de interceptores de esgotos, evitando a contaminação dos corpos d'água;
- Recuperação de áreas degradadas para a minimização da erosão e do assoreamento dos cursos d'água.

b) Bacias urbanizadas

No caso de bacias onde a urbanização já se encontra consolidada, se faz necessário o estudo específico de cada sub-bacia, visando identificar as deficiências e planejar as medidas necessárias, geralmente de natureza estrutural. Nessa situação, devem ser priorizadas as soluções de armazenamento temporário, através de detenções, evitando a transferência dos problemas para jusante.

Dentre as principais medidas aplicáveis, lista-se:

- Reservatórios de retenção para o amortecimento de cheias;
- Medidas de controle na fonte: telhados verdes, pequenos reservatórios, aproveitamento de água da chuva, jardins filtrantes, trincheiras de infiltração, pavimentos permeáveis;
- Desocupação de áreas de várzeas, restauração das condições naturais e implantação de parques para preservação;
- Implantação de interceptores de esgotos, evitando a contaminação dos corpos d'água;
- Implantação de sistemas de monitoramento e alerta de cheias, aliados aos planos de evacuação e atendimento à população atingida.

25. OBJETIVOS E METAS PRETENDIDOS COM A IMPLANTAÇÃO DO PMSB

Para os serviços de Manejo de Águas Pluviais, a implantação do PMSB visa atender os seguintes objetivos:

- Gerenciar o escoamento das águas pluviais no território municipal, reduzindo os riscos de enchentes e buscando atender toda a sua população;
- Estruturar a organização institucional e jurídica municipal para o alcance da maior eficiência da prestação dos serviços;
- Estabelecer as diretrizes para a prestação dos serviços, abrangendo o seu planejamento, gerenciamento, manutenção e fiscalização;
- Orientar o planejamento financeiro das ações, programas e serviços relacionados.

Visando ao atendimento dos objetivos estabelecidos pelo PMSB, foram estabelecidas as seguintes metas para o município de Pedra Bela:

Curto Prazo – 1 a 4 anos:

- Estabelecer uma organização institucional para a gestão dos serviços de manejo de águas pluviais do município;
- Implementar um cadastro do sistema de manejo de águas pluviais do município.

Médio Prazo – 4 a 8 anos:

- Elaborar um programa de manutenção regular e permanente do sistema de manejo de águas pluviais do município;
- Desenvolver um plano de monitoramento das bacias hidrográficas e ação para eventos de emergência e contingência.

Longo Prazo – 8 a 20 anos:

- Consolidar a gestão dos serviços de manejo de águas pluviais no município.

26. ALTERNATIVAS PARA O ATENDIMENTO DAS DEMANDAS

O presente item aborda as diretrizes que consistem em alternativas não excludentes e que podem ser implantadas no município, buscando o cumprimento dos objetivos e metas propostos no presente PMSB.

A seguir, são apresentadas as diretrizes de controle de escoamento na fonte, tratamento de fundo de vale, controle da poluição difusa e medidas mitigadoras.

26.1. DIRETRIZES PARA O CONTROLE DE ESCOAMENTO NA FONTE

O controle de escoamento na fonte é realizado por meio de dispositivos instalados na escala dos lotes que atuam na redução dos volumes escoados e na redução da poluição difusa de forma integrada com a paisagem. Esses dispositivos podem atuar na infiltração, armazenamento ou na combinação desses processos.

A implantação dos dispositivos na escala dos lotes pode ser incentivada por meio de uma regulamentação e disciplinamento do manejo de águas pluviais no município. A partir do estabelecimento de normas que proíbam o aumento do escoamento superficial após a implantação de construções, torna-se necessário um período de adequação das propriedades podendo cada proprietário optar pela forma como atingirá as regras exigidas.

Além disso, cabe à administração municipal planejar o sistema de manejo de águas pluviais principal (macrodrenagem) e analisar a necessidade de implantação de medidas estruturais para o controle de volumes de cheia mais significativos.

A seguir são apresentados os dispositivos comuns para o controle de escoamento na fonte.

a) Dispositivos de Infiltração

Os dispositivos de infiltração possuem a função de promover a absorção da água pelo solo, reduzindo o volume de água escoado. Essas medidas são projetadas para atuarem durante o início da chuva, para uma pequena altura pluviométrica, e por essa razão são consideradas medidas complementares. Junto à estas medidas, deve ser analisada a possibilidade de controle da ocupação, disciplinamento da drenagem e implantação de medidas estruturais na escala da bacia hidrográfica.

Telhados Verdes: O telhado verde consiste em um sistema multicamadas, que reveste a cobertura de uma edificação e possibilita a interceptação da chuva e retenção da água em uma camada de drenagem subsuperficial, reduzindo o escoamento superficial e atenuando os picos de vazão.

Pavimentos Porosos: Os pavimentos porosos possuem a mesma função dos telhados verdes com a diferença de que estão situados no revestimento do solo, podendo ser utilizados em estacionamentos e calçadas, por exemplo. Esses pavimentos permitem a passagem da água através da sua estrutura e precisam estar situados sobre um solo permeável ou uma estrutura com capacidade de armazenamento, para que o processo ocorra normalmente.

Trincheiras de Infiltração: As trincheiras de infiltração se tratam de valas preenchidas com materiais granulares, como a brita ou pedras, que recebem o escoamento superficial armazenando-o temporariamente até que ocorra a absorção pelo solo.

No município de Pedra Bela, tais medidas podem ser aplicadas em edificações e instalações públicas, tais como prédios e vias públicas a serem implantados. A Prefeitura Municipal deve incorporar mecanismos que viabilizem a adoção de tais dispositivos pelos empreendedores e loteadores, portanto, recomenda-se que este tipo de medida seja inserido no código de obras ou em lei específica.

b) Dispositivos de Armazenamento

Os dispositivos de armazenamento possuem a função de reter uma parcela do escoamento superficial durante o período chuvoso, de forma a liberá-lo lentamente após a cheia. Estes dispositivos podem ser implantados na escala do lote para compensação das áreas impermeabilizadas, atendendo a baixos tempos de recorrência (abaixo de 5 anos) ou na escala da bacia, para controlar volumes maiores, para tempos de recorrência elevados (acima de 10 anos).

Captação da Água de Chuva: a utilização de um sistema de captação de água da chuva, interceptada pela cobertura de edificações, é uma forma de promover o armazenamento na escala do lote. Este sistema direciona as águas provenientes dos telhados e das calhas para pequenos reservatórios, reduzindo significativamente o escoamento, uma vez que a água captada poderá ser utilizada para fins não potáveis.

Canais Vegetados: Os canais vegetados são elementos de drenagem lineares, revestidos com grama, os quais são projetados para conduzir o escoamento superficial lentamente, atuando como um dispositivo de armazenamento. Quando possível, dependendo das características do solo e da qualidade da água, estes canais também podem promover a infiltração, fazendo com que parte do escoamento seja absorvido pelo solo.

Biorretenções ou Jardins de Chuva: As biorretenções são dispositivos similares aos canteiros compostos por vegetação rasteira e arbustiva, que recebem o escoamento superficial, retardando a sua velocidade e atenuando o pico de vazão. Estes dispositivos também são conhecidos como Jardins de Chuva e podem ser facilmente implantados em qualquer tipo de propriedade.

Bacias de Detenção e de Retenção: As bacias de detenção são reservatórios secos que recebem o escoamento de um curso d'água e possuem uma estrutura de controle de saída, reduzindo as vazões efluentes e armazenando temporariamente o volume excedente. A única diferença entre as estruturas de detenção e de retenção está no fato de que as bacias de retenção possuem um espelho d'água permanente.

As bacias de detenção e de retenção, normalmente, são mais onerosas, e a implantação está diretamente relacionada a um estudo de toda a bacia hidrográfica. Portanto, este tipo de alternativa deve ser estudado no âmbito do PDMAP.

No município de Pedra Bela, tais medidas podem ser aplicadas em edificações e instalações públicas, tais como prédios e vias públicas a serem implantados. A Prefeitura Municipal deve incorporar mecanismos que viabilizem a

adoção de tais dispositivos pelos empreendedores e loteadores, portanto, recomenda-se que este tipo de medida seja inserida no código de obras ou em lei específica.

26.2. DIRETRIZES PARA TRATAMENTO DE FUNDO DE VALE

26.2.1. Regulamentação e Gestão das Áreas de Várzea

As áreas de várzea ao longo dos cursos d'água são locais de inundação natural, que possuem a função de acomodar volumes excedentes ao canal principal durante eventos de cheia. Estas áreas geralmente possuem solos frágeis e, devido aos riscos elevados de inundação, não despertam grande interesse do mercado imobiliário, assim, são comumente ocupados por populações de baixa renda ou utilizados como depósito irregular de resíduos sólidos e entulhos. Contudo, em algumas situações, estas áreas são aterradas e ocupadas por empreendimentos para diversos fins, de forma que, em ambos os casos são causados prejuízos significativos ao regime hídrico.

No município de Pedra Bela, a gestão das áreas de várzea possui os seguintes objetivos:

- Adotar uma regulamentação eficiente;
- Aprimorar as práticas locais de uso do solo e ocupação de áreas sujeitas à inundação;
- Oferecer um programa equilibrado de medidas para reduzir as perdas causadas pelas inundações;
- Reduzir a dependência de auxílios locais e federais durante situações de emergência;
- Minimizar os impactos negativos da qualidade da água;
- Fomentar a criação e/ou preservação de áreas verdes com os devidos benefícios ecológicos em áreas urbanas.

A administração municipal deve se basear na Política Nacional de Meio Ambiente (Lei Federal nº 6.938/1981) para assegurar a preservação dessas áreas, minimizando a necessidade de intervenções para o controle de inundações. Neste contexto, também é de grande importância a Lei Federal nº 12.651/2012, a qual dispõe sobre as Áreas de Preservação Permanente (APP), delimitadas de acordo com as seguintes regras:

- a) As faixas marginais de qualquer curso d'água natural perene e intermitente desde a borda da calha do leito regular, em largura mínima de:
 - 30 (trinta) metros, para os cursos d'água de menos de 10 (dez) metros de largura;
 - 50 (cinquenta) metros, para os cursos d'água que tenham de 10 (dez) a 50 (cinquenta) metros de largura;
 - 100 (cem) metros, para os cursos d'água que tenham de 50 (cinquenta) a 200 (duzentos) metros de largura;
 - 200 (duzentos) metros, para os cursos d'água que tenham de 200 (duzentos) a 600 (seiscentos) metros de largura;
 - 500 (quinhentos) metros, para os cursos d'água que tenham largura superior a 600 (seiscentos) metros.

- b) As áreas no entorno dos lagos e lagoas naturais, em faixa com largura mínima de:
- 100 (cem) metros, em zonas rurais, exceto para o corpo d'água com até 20 (vinte) hectares de superfície, cuja faixa marginal será de 50 (cinquenta) metros;
 - 30 (trinta) metros, em zonas urbanas.
- c) As áreas no entorno dos reservatórios d'água artificiais, decorrentes de barramento ou represamento de cursos d'água naturais, na faixa definida na licença ambiental do empreendimento.
- d) As áreas no entorno das nascentes e dos olhos d'água perenes, qualquer que seja sua situação topográfica, no raio mínimo de 50 (cinquenta) metros.

Visando à implementação de uma regulamentação mais eficiente a nível municipal, sugere-se que as APP's sejam disciplinadas pelo Plano Diretor e pela legislação municipal de uso e ocupação do solo incorporando a elas o zoneamento de inundação. Este zoneamento é elaborado a partir do mapeamento das áreas de inundação para uma cheia com o tempo de recorrência de 100 anos ou a maior registrada. Dentro dessa área, são definidas diferentes faixas de acordo com o risco hidrológico como:

- **Faixa 1:** Zona de passagem de enchente: esta área deve ser mantida livre, pois qualquer tipo de obstrução reduz a seção de escoamento aumentando os níveis a montante;
- **Faixa 2:** Zona com restrições de ocupação: esta área representa o restante da superfície inundável, onde podem ocorrer com pequenas profundidades e baixas velocidades. Poderiam ser permitidos usos como: parques, agricultura e edificações protegidas contra enchentes.
- **Faixa 3:** Zona de baixo risco hidrológico: área com baixa probabilidade de inundações, não necessita de regulamentação porém a população deve ser informada sobre o risco hidrológico ao qual está sujeita.

26.2.2. Parques Lineares para a Preservação de Áreas de Várzea

O tratamento do fundo de vale, geralmente, é realizado aplicando-se soluções tais como a implantação de um sistema viário e canalização, não resolvendo os problemas de inundação e descaracterizando a paisagem natural, composta pelos cursos d'água.

No município de Pedra Bela, prevê-se a implantação de medidas que proporcionam a recuperação da qualidade da água, reneutralizando os cursos d'água e a criação de espaços públicos de lazer e preservação junto às áreas de várzea.

A principal medida empregada nesta situação se trata da implantação de parques lineares ou parques fluviais, junto à adequação do sistema de coleta de efluentes, evitando o seu despejo nos cursos d'água.

O parque linear deve ser concebido por meio da melhoria do aspecto visual do rio e de suas margens, através da restauração da vegetação natural, da implantação de equipamentos de lazer e da delimitação do espaço público, com o objetivo de evitar as ocupações irregulares. Este tipo de parque pode dispor dos seguintes elementos:

- Campos de futebol e quadras poliesportivas;

- Playgrounds;
- Pistas de skate;
- Equipamentos de ginástica;
- Pistas de caminhada/corrida, ciclovias;
- Bosques com espécies nativas;
- Ecopontos para a coleta de materiais recicláveis;
- Espaços para o incentivo às manifestações culturais, tais como as artes cênicas e a música;
- Percursos culturais com roteiros explicativos e informações sobre a fauna e a flora;
- Espaços para a realização de atividades de educação ambiental.

A manutenção das condições naturais e/ou implantação de parques lineares juntos aos cursos d'água, como forma de tratamento do fundo de vale, contribui para a formação de um sistema de parques e corredores integrados, facilitando o acesso a equipamentos esportivos e recreativos.

A desconcentração das áreas de lazer permite que elas possam ser acessadas por uma parcela maior da população, atendendo a carência destes espaços, podendo servir também como vias de locomoção para pedestres e ciclistas.

26.3. DIRETRIZES PARA O CONTROLE DA POLUIÇÃO DIFUSA

Além das medidas relacionadas ao controle da quantidade de água proveniente do escoamento superficial, os sistemas de manejo de águas pluviais devem buscar a integração destas medidas com o controle da poluição difusa, e esta, por sua vez, pode ser definida como os poluentes que se depositam dispersamente sobre a área de drenagem de uma bacia hidrográfica, e que chegam aos corpos hídricos intermitentemente, associados a eventos de precipitação, sendo difícil associá-los a um ponto de origem específico.

As águas pluviais, ao entrarem em contato com a superfície de áreas urbanizadas, carregam diversos poluentes, causando a poluição destas águas e, conseqüentemente, dos corpos d'água receptores, tais como rios, lagos e aquíferos subterrâneos. A poluição das águas pluviais também pode gerar riscos à saúde pública, devido a sua relação com a ocorrência de endemias e doenças de veiculação hídrica.

O Quadro 7 seguinte apresenta os principais tipos de poluentes urbanos e suas respectivas fontes e impactos.

Quadro 7 - Principais tipos de poluentes urbanos, suas fontes e impactos produzidos.

| POLUENTES | ORIGEM | IMPACTOS |
|---|---|---|
| Nitrogênio e fósforo | <ul style="list-style-type: none"> • Lançamento de efluentes; • Desmatamento; • Fertilizantes. | <ul style="list-style-type: none"> • Redução do oxigênio dissolvido (OD); • Crescimento de algas; • Degradação da água de consumo. |
| Sedimentos | <ul style="list-style-type: none"> • Obras de construção; • Áreas desmatadas; • Processos erosivos. | <ul style="list-style-type: none"> • Aumento da turbidez, redução do OD e degradação da vida aquática. |
| Organismos patogênicos | <ul style="list-style-type: none"> • Lançamento de efluentes; • Sistemas sépticos inadequados. | <ul style="list-style-type: none"> • Riscos à saúde humana pelo consumo; • Inviabilidade do uso recreacional. |
| Metais pesados: chumbo, cádmio, zinco, mercúrio, alumínio, etc. | <ul style="list-style-type: none"> • Processos industriais; • Resíduos de óleo de motores; • Mineração; • Queima de combustíveis. | <ul style="list-style-type: none"> • Toxicidade da água e dos sedimentos; • Acumulação na atividade biológica e na cadeia alimentar. |
| Pesticidas e produtos sintéticos | <ul style="list-style-type: none"> • Herbicidas, fungicidas, inseticidas; • Processos industriais; • Lavagem de solos contaminados. | <ul style="list-style-type: none"> • Toxicidade da água e dos sedimentos; • Acumulação na atividade biológica e na cadeia alimentar. |

Fonte: RIGHETTO, 2009.

No município de Pedra Bela, para viabilizar a melhoria da qualidade das águas urbanas, os sistemas de manejo de águas pluviais devem seguir as seguintes diretrizes:

- Eliminar as ligações de efluentes sem tratamento dos sistemas de drenagem;
- Executar a implantação dos novos sistemas de drenagem junto ao sistema de coleta de esgotos, quando inexistente;
- Realizar a manutenção contínua dos sistemas de drenagem, compreendendo a remoção de resíduos e o desassoreamento;
- Fiscalizar a disposição de resíduos sólidos nos sistemas de drenagem e aprimorar continuamente gestão dos serviços de coleta e tratamento;
- Incentivar a implantação de dispositivos de controle na fonte, que também atuam no controle da poluição difusa. Os dispositivos podem ser canais vegetados, biorretenções, pavimentos permeáveis, bacias de retenção e alagados (*wetlands*);
- Promover a educação ambiental, visando a conscientização da população sobre a importância do controle da poluição para a melhoria da qualidade das águas.

26.4. MEDIDAS MITIGADORAS

A seguir, são apresentadas as medidas mitigadoras dos riscos inerentes aos sistemas de drenagem urbana, notadamente no que diz respeito ao assoreamento de cursos d'água e a ocorrência de resíduos sólidos no sistema.

a) Assoreamento

O assoreamento em cursos d'água e em sistemas de manejo de águas pluviais ocorre em consequência de processos erosivos e movimentos de terra na área da bacia.

Em áreas urbanas, a ocupação de encostas, a remoção da cobertura vegetal e a implantação de novos empreendimentos, são os principais contribuintes para estes processos, que acaba causando a redução da capacidade hidráulica de escoamento e o aumento da frequência de inundações.

A regulamentação do uso e ocupação do solo deve observar as condições geomorfológicas e apresentar um zoneamento, indicando as áreas próprias, com restrições e impróprias à ocupação, o que minimizará o assoreamento.

Destaca-se o caso das planícies aluvionares, que estão situadas nas áreas de várzea, próximas aos corpos d'água. Estas, são áreas que devem ser classificadas como impróprias para a ocupação, devido sua fragilidade e importância ambiental.

No município de Pedra Bela, propõe-se que o controle do assoreamento e a mitigação dos seus efeitos sobre os sistemas de manejo de águas pluviais seja realizado por meio das seguintes ações:

- Preservação das áreas de várzea e da mata ciliar;
- Manutenção contínua dos sistemas de manejo de águas pluviais;
- Levantamento das áreas mais vulneráveis a processos erosivos e análise da necessidade de implantação de estruturas de retenção de sedimentos.

b) Resíduos Sólidos

A presença de resíduos sólidos urbanos nos sistemas de manejo de águas pluviais acarreta na redução da capacidade hidráulica de escoamento e da vida útil dos seus componentes, e, conseqüentemente, no aumento da frequência de limpeza e dos custos de manutenção, assim como na degradação da qualidade da água, ambiental e da saúde pública.

O aumento na geração de resíduos sólidos é um problema recorrente e crescente, diretamente relacionado com o aumento da população, onde parte da quantidade produzida não é recolhida e disposta incorretamente. Os principais resíduos sólidos urbanos que afetem esses sistemas são o doméstico (principalmente sacolas plásticas, garrafas e embalagens), aquele gerado pela construção civil (entulhos) e aquele proveniente da limpeza de áreas públicas resultantes da poda de árvores e corte de grama. Pontualmente, ainda é comum encontrar também a presença de móveis, partes de automóveis e eletrodomésticos nos cursos d'água.

As principais fontes de resíduos nos sistemas de manejo de águas pluviais são:

- Comportamento inapropriado da população no manuseio do resíduo doméstico e dos resíduos da construção civil;
- Ineficiência do sistema de coleta;
- Disposição inadequada dos resíduos antes da coleta, possibilitando o seu arraste durante eventos chuvosos;
- Falta de fiscalização e penalização das irregularidades.

De forma prática, a maneira mais eficaz para minimização deste problema está relacionada a um conjunto de ações composto pelo aumento da eficiência da prestação dos serviços de coleta, pela fiscalização de áreas de despejo irregular de resíduos, pela conscientização da população e pela penalização dos responsáveis por este tipo de poluição.

Inserido no gerenciamento dos sistemas de manejo de águas pluviais, a presença de resíduos sólidos nesses sistemas deverá ser reduzida por meio das seguintes ações:

- Manutenção contínua dos sistemas de manejo de águas pluviais;
- Programa de Educação Ambiental.

26.5. DIRETRIZES PARA O MANEJO DO USO DO SOLO E DO CONTROLE DE ÁGUAS PLUVIAIS NA ÁREA RURAL

Neste item, descreve-se aspectos relevantes que envolvem as causas e consequências dos problemas relacionados ao controle de águas pluviais em áreas rurais. Posteriormente, são propostas algumas medidas mitigadoras e sugestões para obtenção de orientações técnicas e recursos financeiros.

26.5.1. Aspectos Gerais

De forma geral, os problemas ocorrentes estão relacionados ao manejo inadequado das águas pluviais, tanto em atividades agropecuárias sob responsabilidade dos proprietários rurais, quanto na implantação e manutenção de estradas rurais sob a responsabilidade da prefeitura. Dentre as principais consequências do manejo inadequado, estão a erosão do solo, o assoreamento de corpos d'água e a deterioração de nascentes superficiais e de áreas de recarga de aquíferos.

No aspecto da erosão do solo, um dos fenômenos mais danosos é a “voçoroca”, cuja origem é geralmente associada a uma combinação de alguns dos fatores indicados acima.

Existem diversos aspectos naturais e antrópicos que podem contribuir para a geração e/ou maximização de tais tipos de ocorrências, quando da ocorrência de precipitações de grande intensidade, dentre os quais podem se destacar:

- Características topográficas do relevo: topografia íngreme é mais sujeita à erosão e desmoronamentos enquanto áreas planas são suscetíveis a alagamentos;

- Características do solo: solos arenosos são mais suscetíveis à erosão por águas pluviais, mas, permitem boa infiltração no solo. Por outro lado, solos argilosos são menos sujeitos à erosão, mas, possuem menor capacidade de infiltração e aumentam o escoamento superficial, que por sua vez adquire maior força erosiva, carreia materiais e podem dar origem a inundações à jusante;
- Retirada da cobertura vegetal natural, para atividades agrícolas e outros fins.
- Remoção de matas ciliares;
- Alguns tipos de culturas associados a práticas agrícolas inadequadas;
- Construção e manutenção de estradas vicinais, sem o uso de critérios apropriados de projeto e construção.

26.5.2. Medidas Mitigadoras

Para minimização dos problemas relatados, são necessárias diversas medidas mitigadoras, das quais podem se destacar:

- Conscientização dos produtores rurais, dos gestores públicos e da população em geral;
- Boas práticas conservacionistas e de recuperação nas atividades agrícolas;
- Ampliação da cobertura vegetal;
- Adequação de estradas rurais.

Salienta-se que algumas medidas necessárias podem ser de responsabilidade da prefeitura ou dos próprios produtores rurais, contudo, a interação entre ambos é fundamental.

Algumas recomendações são detalhadas a seguir.

a) Boas Práticas Conservacionistas e de Recuperação

No geral, os fatores causadores da degradação do solo estão relacionados à agricultura intensiva, que dão origem a compactação do solo, redução da capacidade de infiltração, redução de matéria orgânica e da biomassa, etc.

As boas práticas conservacionistas e de recuperação são procedimentos realizados com o objetivo de manter o solo produtivo ou de recuperar as condições de produtividade. Algumas práticas visam o controle da erosão, enquanto que outras recuperam o solo, dando-lhe melhores condições químicas, físicas e biológicas.

Quanto ao controle da erosão, os manejos adequados são aqueles que melhoram a capacidade de infiltração e reduzem o impacto das águas de chuva que caem diretamente no solo. Entre as técnicas que melhoram a qualidade do solo e minimizam problemas de erosão e assoreamento de corpos d'água estão:

- **Cultivo Mínimo:** esta técnica consiste em um preparo mínimo do solo, como por exemplo, o uso com menor intensidade de arados e grades no preparo do solo. É indicado onde não existem problemas de compactação do solo, problemas com barreiras químicas, que necessitariam de calagem e gessagem, ou a existência de pragas de solo.

- **Plantio Direto:** A principal característica do sistema é realizar a semeadura no solo com os restos da cultura anterior na superfície, reduzindo o número de operações agrícolas e os custos de produção. A cobertura morta advinda deste tipo de manejo facilita a infiltração, e conserva a umidade do solo
- **Culturas Consorciadas:** As culturas consorciadas se constituem em práticas conservacionistas que melhoram a produtividade e contribuem para a conservação do solo e da água. Estas podem se basear no sistema agroflorestal ou na integração de lavoura pecuária. No sistema agroflorestal os cultivos agrícolas são associados com espécies lenhosas, tais como árvores, arbustos e palmeiras. Na integração de lavoura pecuária utiliza-se a terra tanto para a produção animal, através da pastagem, como a vegetal, através da lavoura, realizando o revezamento de acordo com a época do ano. Em ambos os casos a presença da matéria orgânica no solo tem ação positiva sobre a atividade da macro e microfauna do solo, auxiliando e facilitando a infiltração de água, reduzindo a erosão e o escoamento superficial.
- **Terraceamento:** O terraceamento consiste na construção de uma estrutura transversal no sentido do maior declive do terreno, composta de um dique e um canal, com a finalidade de reter e infiltrar ou escoar lentamente as águas pluviais para áreas adjacentes. O terraceamento é uma das medidas de controle por drenagem superficial mais eficientes contra a erosão de terras cultivadas, preservando a fertilidade e as boas condições físicas dos solos. Pelo seu alto custo, é recomendado onde outras práticas, simples ou combinadas, não proporcionem o necessário para o controle de erosão.
- **Adubação Verde:** A adubação verde é uma técnica utilizada para a melhoria do solo, e se dá através do cultivo de plantas, em rotação/sucessão/consorciação com as culturas. Estas plantas (adubo verde) têm características que melhoram significativamente os atributos químicos, físicos e biológicos do solo. Uma destas características é a incorporação no solo, de nitrogênio diretamente da atmosfera. Entre os inúmeros benefícios está a capacidade aumentar o armazenamento de água no solo e a proteção contra erosão.
- **Cobertura Morta:** Consiste na cobertura do solo com resíduos orgânicos vegetais, tais como, palhas, capins, serragem, resíduos de roçadas, etc. Esta técnica além de melhorias na qualidade do solo, permite o controle da erosão e aumenta a capacidade de infiltração e o armazenamento de água no solo.

b) Ampliação da Cobertura Vegetal - Reflorestamento Conservacionista

As práticas conservacionistas vegetativas de florestamento e reflorestamento são plantios de florestas, repovoamento das florestas existentes e/ou florestas que foram esgotadas. Estas práticas ajudam a conservar o solo, protegem as encostas, retêm gases nocivos ou desencadeadores do aquecimento global e possuem valor econômico para o produtor.

Estas técnicas devem ser empregadas em áreas degradadas e de baixa capacidade de produção, devendo ser recobertas com vegetação permanente, com a finalidade de recuperação para aproveitamento futuro. Normalmente, são aplicadas em nascentes de rios, topos de morros e margens de microbacias hidrográficas. Algumas das técnicas que podem ser empregadas são:

- **Pastagem:** A criação de pastagens em áreas agrícolas pode ajudar na recuperação de solos degradados. Seus benefícios dependem do manejo racional, que exige práticas corretas de adubação e escolha de vegetação adequada.
- **Cordões de vegetação permanente:** Nesta técnica, as plantas são cultivadas em fileiras (cordões) e curvas de nível, garantindo um controle eficiente da erosão em áreas declivosas. As plantas indicadas para este método são as perenes e de crescimento denso, como cana-de-açúcar, erva-cidreira e capim-gordura.
- **Cultura em faixas:** O plantio em faixas consiste em alternar, em uma dada área, o plantio de espécies vegetais que possuem diferentes coberturas do solo. Desse modo, parte do solo fica coberta por culturas que o recobrem menos e outras partes ficam com culturas que o recobrem mais.
- **Recomposição de matas ciliares:** A manutenção da mata ciliar é essencial para a conservação da água e para a redução dos efeitos danosos da erosão. Na implantação da mata ciliar é recomendável empregar-se plantas nativas típicas da região. Se não for possível, recomenda-se o uso de plantas frutíferas que forneçam alimento à fauna local.

Recomenda-se que a prefeitura implante um viveiro de mudas próprio, o qual possa fornecer os insumos necessários durante as fases de implantação e manutenção do reflorestamento no município.

c) Adequação de estradas rurais

As estradas rurais são extremamente suscetíveis aos efeitos das águas pluviais, dando origem a danos tanto na própria estrada, quanto nas propriedades adjacentes. Dentre tais danos estão a erosão, alagamentos e assoreamento de corpos d'água. A origem dos problemas relacionados às estradas rurais, no geral, relaciona-se a inadequações de projeto e construção, assim como do estado de conservação das mesmas. A concepção de estradas rurais de terra deve procurar mecanismos para evitar que a água pluvial proveniente das áreas adjacentes chegue à estrada, e que a água captada no leito da estrada seja distribuída nas áreas lindeiras sem causar erosão. Existem inúmeras técnicas de construção e adequação de estradas rurais, algumas das quais são resumidas a seguir:

- **Construção de lombada:** Lombadas são barreiras construídas no leito da estrada com o objetivo de diminuir e conter o escoamento das águas pluviais no leito da estrada, além de conduzir as enxurradas de forma controlada para os terraços ou caixas de retenção.
- **Construção de bigodes/sangradouros:** Os bigodes são extensões dos terraços e/ou curvas de nível usados em conjunto com as lombadas, auxiliando na retirada da água da pista, direcionando-a para as áreas lindeiras, a fim de que possa ser absorvida pelo terreno.
- **Bacias de captação (barraginhas):** As bacias de captação consistem na escavação de trincheiras nas áreas marginais às estradas para permitir a captação, o armazenamento e a posterior infiltração da água advinda da drenagem da estrada (enxurrada).

- **Construção de caixas de retenção:** São caixas de captação de água interligadas as lombadas de modo a armazenar a água proveniente do leito estradal e/ou dissipar sua energia, promovendo a sua infiltração. Geralmente, são construídas uma de cada lado da estrada, sempre que possível.
- **Revestimento Primário (Cascalhamento ou pedra britada):** O revestimento primário tem por objetivo proteger e dar um melhor suporte ao leito da estrada e aumentar a vida útil da estrada, de modo a tornar trafegável a via em qualquer época do ano.
- **Construção de saída d'água:** É o desmonte do barranco lateral em pontos localizados, permitindo que as águas superficiais sejam retiradas do leito da estrada e se direcionem aos terrenos adjacentes, devendo ser executadas sempre que houver manejo de solos nas propriedades lindeiras ou áreas de mato, e a topografia permitir.

Serviços Complementares:

- **Construção de Drenos:** Poderão ser usados no caso de aparecimento de minas d'água no leito da estrada ou na área marginal da estrada. O dreno pode ser feito de pedra, cascalho, bambu, pneus etc., podendo ser subterrâneo ou de superfície.
- **Bueiros de Greide:** São usados para permitir o fluxo de água transversal (de um lado para outro da estrada). Utiliza-se no caso de não poder conter o fluxo de águas com infiltração a montante.
- **Enleivamento;** Plantio de grama em mudas; semeadura e o plantio de árvores e arbustos.
- **Outros dispositivos:** Dissipadores de energia; descidas d'água (camada de pedra de mão jogada); saída de bueiros (enrocamento de pedra de mão arrumada); berço de bueiros (reforço com diversos materiais disponíveis); valas; etc.

26.5.3. Legislação de Interesse

Com relação ao uso, conservação e preservação do solo agrícola são de interesse as seguintes legislações existentes no Estado de São Paulo:

- Lei Estadual nº 6.171, de 4 de julho de 1988: Dispõe sobre o uso, conservação e preservação do solo agrícola
- Decreto Estadual nº 41.719, de 16 de Abril de 1997: Regulamenta a Lei nº 6.171, de 4 de julho de 1988, alterada pela Lei nº 8.421, de 23 de novembro de 1993 que dispõe sobre o uso, conservação e preservação do solo agrícola
- Lei Estadual nº 8.421, de 23 de Novembro de 1993: Altera a redação de dispositivos da Lei nº 6171, de 4 de julho de 1988, que dispõe sobre uso, conservação e preservação do solo agrícola e dá outras providências.

Em relação à Lei Estadual nº 6171/1988, destaca-se os artigos 2º, 3º, 4º e 7º que orientam as ações dos gestores públicos e define as obrigações das prefeituras e dos proprietários rurais:

Artigo 2º - A utilização e manejo do solo agrícola serão executados mediante planejamento embasado na capacidade de uso das terras de acordo com as técnicas agronômicas conservacionistas correspondentes.

Artigo 3º - O planejamento e execução do uso adequado do solo agrícola será feito independentemente de divisas ou limites de propriedade, sobrelevando - se sempre o interesse público.

Artigo 4º - Consideram - se de interesse público, para fins de exploração do solo agrícola, todos os trabalhos, leis, normas e medidas exequíveis que proponham:

I - aproveitamento adequado e conservação das águas em todas as suas formas; II - o controle da erosão do solo em todas as suas formas; III - evitar processos de desertificação; IV - evitar assoreamento de cursos de água e bacias de acumulação; V - fixar dunas, taludes e escarpas naturais ou artificiais; VI - evitar a prática de queimadas, tolerando - as, somente, quando amparadas por lei específica; VII - evitar o desmatamento das áreas impróprias para exploração agro - silvo - pastoril e promover a possível vegetação permanente nessas áreas, caso estejam desmatadas; VIII - recuperar, manter e melhorar as características físicas, químicas e biológicas do solo agrícola; IX - adequar a locação, construção e manutenção de barragens, estradas, carreadores, caminhos, canais de irrigação, prados escoadouros aos princípios conservacionistas.

Parágrafo único - Nos loteamentos destinados ao uso agro - silvo - pastoril em planos de colonização, redivisão ou reforma agrária, deverão ser obedecidos um planejamento de uso adequado do solo e a divisão em lotes, de forma a permitir o adequado manejo das águas de escoamento que possibilitem a implantação de plano integrado de conservação do solo a nível de bacias hidrográficas, quer sejam pequenas médias ou grandes.

Artigo 7º - Todas as propriedades agrícolas, públicas ou privadas, ficam obrigadas a receber as águas de escoamento das estradas desde que tecnicamente conduzidas, podendo essas águas atravessar tantas quantas forem outras propriedades a jusante, até que essas águas sejam moderadamente absorvidas pelas terras ou seu excesso despejado em manancial receptor natural.

Com relação aos danos aos solos agrícolas, o Artigo 2º da Lei Estadual nº 8.421/1993, estabelece as seguintes penalidades:

Artigo 2º- Ficam inseridos no artigo 14 da Lei nº 6.171, de 4 de julho de 1988, os seguintes dispositivos:

I -o inciso IV: "IV multa de 20 (vinte) a 1.000 (um mil) UFESPs - Unidades Fiscais do Estado de São Paulo, graduada em função do dano causado ao solo agrícola, aos que:

a) causarem erosão, em suas diversas formas; b) provocarem desertificação; c) provocarem assoreamento ou contaminação de cursos de água ou bacias de acumulação; d) degradarem as características físicas, químicas e biológicas do solo agrícola; e) praticarem queimadas não previstas na lei; f) construírem barragens, estradas, caminhos, canais de irrigação, prados

escoadouras, de forma inadequada que facilite processo de erosão; g) impedirem ou dificultarem a ação dos agentes do Departamento de Defesa Agropecuária da Secretaria de Agricultura e Abastecimento na fiscalização de atos considerados danosos ao solo agrícola."

Estes e outros aspectos da legislação vigente devem nortear as ações e as relações entre os produtores rurais e poder público municipal.

26.5.4. Recomendações para Obtenção de Recursos para o Controle de Águas Pluviais em Áreas Rurais

Para o enfrentamento dos problemas relacionados a drenagem pluvial nas áreas rurais do município, recomenda-se que a prefeitura e os proprietários rurais se inscrevam em programas disponibilizados pelo Governo do Estado de São Paulo, sob responsabilidade da Secretaria Estadual.

Através dos programas é possível a obtenção de orientações técnicas e a viabilização de recursos financeiros. Para os casos das propriedades rurais recomenda-se o "Projeto Integra São Paulo" e para os casos relacionados com estradas de terra rurais, recomenda-se o "Programa Melhor Caminho".

No primeiro caso, o projeto "Integra São Paulo – Lavoura, Pecuária Floresta", visa financiar recuperação de pastagem, terraceamento, curva de nível, plantar mudas, corrigir solos, de propriedades rurais afetadas. A responsabilidade do projeto está a cargo da Secretaria de Agricultura e Abastecimento (SAA, por meio da Coordenadoria de Assistência Técnica Integral (CATi), que elaborará o projeto com o produtor rural.

No segundo caso, das estradas rurais, o Programa Melhor Caminho é destinado a realização de convênio entre a Secretaria de Agricultura e Abastecimento do Estado de São Paulo e prefeituras municipais para a execução de obras de recuperação de estradas rurais de terra.

Maiores detalhes destes programas estão apresentados no item "Fontes de Recursos" do presente plano e no encarte anexo "Programas Governamentais de Interesse ao PMSB".

27. PROGRAMAS E AÇÕES PARA O ATENDIMENTO DAS DEMANDAS

A partir da análise do prognóstico dos serviços, foi estipulado um conjunto de ações para o atendimento das demandas estimadas divididos de acordo com os seguintes programas:

- Programa de Gerenciamento dos Serviços de Manejo de Águas Pluviais
- Programa de Adequação do Sistema de Microdrenagem;
- Programa de Adequação do Sistema de Macrodrenagem;
- Programa de Implantação de Sistema de Monitoramento, Previsão e Alerta de Enchentes;
- Programa de Gestão do Manejo do Solo e Controle de Águas Pluviais na Área Rural.

As ações listadas em cada programa foram classificadas como:

- Curto Prazo: 2015 a 2018;
- Médio Prazo: 2019 a 2022;
- Longo Prazo: 2023 a 2034.

27.1. PROGRAMA DE GERENCIAMENTO DOS SERVIÇOS DE MANEJO DE ÁGUAS PLUVIAIS

O programa tem como objetivo a implementação de ferramentas gerenciais específicas, que visam o desenvolvimento técnico e institucional da gestão municipal da drenagem e manejo das águas pluviais.

Tem como premissas o alinhamento com os princípios de manejo sustentável de águas pluviais e a compatibilização com as políticas de gestão de resíduos sólidos do município.

A seguir, são apresentadas as ações do programa, devidamente classificadas segundo a respectiva meta de implantação.

a) Curto Prazo

- Adequar a estrutura organizacional da prefeitura municipal à gestão dos serviços de manejo de águas pluviais;
- Capacitar o corpo técnico responsável pela gestão dos serviços;
- Contratar a elaboração do Plano Diretor de Manejo de Águas Pluviais;
- Exigir que os novos empreendimentos implantem sistemas de retenção e de infiltração das águas pluviais, minimizando a vazão direcionada para o sistema de drenagem municipal;
- Implementar uma sistemática de aplicação das ações programadas no PMSB;
- Implantar o sistema de cadastro georreferenciado dos sistemas de micro e macrodrenagem;
- Compatibilizar o sistema de georreferenciamento de águas pluviais com as demais infraestruturas relacionadas, tais como água e esgoto;
- Sistematizar a gestão do PDMAP após sua implantação;
- Implantar ferramentas de gerenciamento de informações;

- Elaborar um manual de planejamento, regularização, projeto e execução de obras de drenagem para o município;
- Implementar uma sistemática de gestão de custos referentes à operação e à manutenção do sistema de drenagem e manejo de águas pluviais.

b) Médio e Longo Prazo

- Implantar medidas propostas pelo PDMAP.

27.2. PROGRAMA DE ADEQUAÇÃO E AMPLIAÇÃO DOS SISTEMAS DE MICRODRENAGEM

A medida que as áreas urbanizadas se desenvolvem, ocorre o surgimento de demandas de ampliação da cobertura e de implantação de novos sistemas de microdrenagem. Além disso, com o aumento do escoamento superficial proporcionado pelo aumento da impermeabilização do solo, surgem novos pontos de alagamento, que exigem a realização de estudos e projetos específicos para a resolução destes problemas. Assim, este programa tem por objetivo prever as ações necessárias para atender estas demandas contínuas ao longo do horizonte de projeto. Ressalta-se que estas são ações necessárias tanto para a área urbana quanto para a área rural.

a) Curto Prazo

- Identificar os pontos de alagamento existentes, causados por deficiências dos sistemas de microdrenagem;
- Elaborar projetos de adequação da microdrenagem nos locais com deficiências identificadas;
- Adequar o sistema de microdrenagem nos pontos mais críticos identificados;
- Implantar o Plano de Manutenção Preventiva dos sistemas de microdrenagem;
- Elaborar projetos e implantar novos sistemas de microdrenagem de acordo com o surgimento de novas demandas.

b) Médio e Longo Prazo

- Adequar o restante do sistema de microdrenagem nos pontos identificados;
- Elaborar estudos e projetos de adequação da microdrenagem, em caso de identificação de novos pontos de alagamento;
- Elaborar projetos e implantar novos sistemas de microdrenagem de acordo com o surgimento de novas demandas.

27.3. PROGRAMA DE ADEQUAÇÃO E AMPLIAÇÃO DOS SISTEMAS DE MACRODRENAGEM

A urbanização também afeta a capacidade dos sistemas de macrodrenagem, assim, deve-se prever as medidas necessárias para adequar o sistema existente, bem como para evitar o aparecimento de novas áreas de inundação. Tais ações podem envolver:

- Proteção de áreas de inundação;

- Medidas extensivas de controle da cobertura vegetal por meio do reflorestamento e de controle da erosão do solo com bacias de sedimentação, recomposição e estabilização das margens;
- Proteção de áreas baixas com diques ou *polders*;
- Melhorias do canal como a redução de rugosidade ou corte de meandros;
- Otimização do funcionamento de estruturas hidráulicas existentes;
- Implantação de reservatórios de amortecimento de cheias.

27.4. PROGRAMA DE IMPLANTAÇÃO DE SISTEMA DE MONITORAMENTO, PREVISÃO E ALERTA DE ENCHENTES

A implantação do sistema de monitoramento, previsão e alerta de enchentes é uma etapa essencial para que o município se prepare para minimizar prejuízos, evitar perdas humanas e atuar de forma eficaz durante eventos extremos.

a) Curto Prazo:

- Implantar o Plano de Ações em eventos críticos junto à Defesa Civil;
- Contratar estudos para implantação dos Sistemas de Monitoramento, Previsão e Alerta de enchentes;
- Implantar sistema de monitoramento de cursos d'água;
- Contratar estudos para implantação de regras operacionais dos reservatórios existentes e operacionalizá-las.

b) Médio Prazo:

- Implantar sistema de previsão e alerta de enchentes integrado com a Defesa Civil.

27.5. PROGRAMA DE GESTÃO DO MANEJO DO SOLO E CONTROLE DE ÁGUAS PLUVIAIS NA ÁREA RURAL

São objetivos do programa:

- Implantar procedimentos para a gestão do uso do solo na área rural, visando ao combate à erosão, assoreamento de corpos d'água e deterioração de nascentes;
- Implementar procedimentos para a recuperação da drenagem pluvial de estradas rurais.

São ações do programa:

a) Curto Prazo:

- Elaborar um plano conjunto com os produtores rurais para implantação de Boas Práticas Conservacionistas e de Recuperação de áreas destinadas à agropecuária local;
- Elaborar um plano conjunto com os produtores rurais para o reflorestamento conservacionista na área rural do município;

- Implantar programa de treinamento e educação ambiental voltados à conservação do solo na área rural;
- Implantar um viveiro de mudas de árvores e arbustos para uso no plano de reflorestamento;
- Elaborar um plano de recuperação e preservação de estradas rurais, com base em técnicas modernas de combate à erosão.

b) Medio e Longo Prazo:

- Monitorar as medidas previstas no curto prazo.

28. INVESTIMENTOS NECESSÁRIOS PARA O SISTEMA DE MANEJO DE ÁGUAS PLUVIAIS

Para atendimento dos objetivos e metas estabelecidos no PMSB, foram previstos os seguintes programas:

- Programa de Gerenciamento dos Serviços de Manejo de Águas Pluviais
- Programa de Adequação do Sistema de Microdrenagem;
- Programa de Adequação do Sistema de Macrodrenagem;
- Programa de Implantação de Sistema de Monitoramento, Previsão e Alerta de Enchentes.

Para cada um destes programas foram previstas inúmeras ações que deverão ser tomadas para atendimento dos objetivos específicos de cada programa.

Com o objetivo de apuração dos custos advindos da implantação destes programas, as principais ações, com maior impacto nos custos, foram agrupadas em duas categorias, quais sejam:

- **Medidas Não Estruturais:** que para fins da presente análise, serão consideradas aquelas que têm efeito indireto na melhoria do sistema de drenagem urbana e no controle de enchentes;
- **Medidas Estruturais:** são aquelas que demandarão obras nos sistemas de micro e macrodrenagem e na bacia hidrográfica.

Complementarmente, serão avaliadas as despesas com manutenção do sistema.

28.1. MEDIDAS NÃO ESTRUTURAIS

No presente item serão avaliados os custos relativos às medidas não estruturais propostas. Neste sentido, foram estabelecidos planos de ação para a implantação e o gerenciamento das principais medidas.

Para cada um destes planos de ação foram previstos tanto os custos para implantação destas medidas quanto os custos mensais de gerenciamento, durante a fase de implantação e durante a fase de operação quando for o caso. A relação destes planos, com as respectivas medidas e custos previstos estão relacionados no Quadro 8.

Quadro 8 - Estimativa de Custos das Medidas Não Estruturais.

| Plano de Ação | Medidas Não Estruturais | Implantação | | Custo de Implantação | Gestão dos Planos |
|---------------|--|----------------------------|------------------|----------------------|-------------------|
| | | Prazo | Data | (R\$) | (R\$/mês) |
| PA-1 | Contratação de Elaboração do Plano Diretor de Manejo de Águas Pluviais | Curto Prazo | até 2016 | 100.000,00 | 500,00 |
| PA-2 | Implantação do sistema de cadastro georreferenciado dos sistemas de microdrenagem e macrodrenagem | Curto Prazo | até 2017 | 120.000,00 | 600,00 |
| PA-3 | Implementação de Programa de Educação Ambiental integrando todas as ações existentes e complementando o escopo de abrangência | Curto Prazo | até 2017 | 50.000,00 | 250,00 |
| PA-4 | Contratação de estudos e projetos para implantação de parques lineares e proteção de áreas de várzea | Curto e Médio Prazo | a partir de 2017 | 360.000,00 | 0,00 |
| PA-5 | Contratação de estudos para recomposição da cobertura vegetal, revitalização das áreas de várzea e mata ciliar, controle de erosão de solo e assoreamento de corpos d'água | Curto, Médio e Longo Prazo | a partir de 2017 | 120.000,00 | 0,00 |
| PA-6 | Contratação de projetos para manutenção e adequação de sistemas de microdrenagem | Curto, Médio e Longo Prazo | a partir de 2017 | 120.000,00 | 0,00 |
| PA-7 | Contratação de projetos para manutenção e adequação de sistemas de macrodrenagem | Curto, Médio e Longo Prazo | a partir de 2018 | 100.000,00 | 0,00 |
| PA-8 | Contratação de estudos para implantação de Sistemas de Monitoramento, Previsão e Alerta de Enchentes e Integração com a Defesa Civil | Curto Prazo | até 2018 | 90.000,00 | 0,00 |
| PA-9 | Contratação de serviços especializados para implantação de Sistemas de Monitoramento, Previsão e Alerta de Enchentes e Integração com a Defesa Civil | Médio Prazo | até 2020 | 300.000,00 | 600,00 |

Fonte: Elaborado por B&B Engenharia Ltda., 2015.

28.2. MEDIDAS ESTRUTURAIIS

As bacias hidrográficas normalmente encontram-se em constante processo de transformação devido às mudanças no uso e ocupação dos seus espaços, principalmente, em decorrência do desenvolvimento urbano. No planejamento dos sistemas de manejo de águas pluviais, as demandas futuras podem ser estimadas em função do avanço do estado de urbanização ou impermeabilização da bacia.

Nos sistemas de manejo de águas pluviais, as demandas futuras estão diretamente relacionadas com a evolução das áreas urbanizadas e relacionadas com o crescimento populacional.

A Tabela 77 mostra estimativa do aumento da área urbanizada em função do crescimento populacional.

Tabela 77 - Projeção Populacional e Estimativa de Demanda dos Serviços.

| Ano | População Total (hab) | Incremento anual de população (hab) | Estimativa do aumento da área urbanizada (km²) |
|------------|------------------------------|--|--|
| 2.015 | 1.513 | 15 | 0,014 |
| 2.016 | 1.527 | 14 | 0,014 |
| 2.017 | 1.541 | 14 | 0,013 |
| 2.018 | 1.555 | 14 | 0,014 |
| 2.019 | 1.569 | 14 | 0,014 |
| 2.020 | 1.583 | 14 | 0,014 |
| 2.021 | 1.596 | 13 | 0,012 |
| 2.022 | 1.609 | 13 | 0,012 |
| 2.023 | 1.621 | 13 | 0,012 |
| 2.024 | 1.634 | 13 | 0,012 |
| 2.025 | 1.647 | 13 | 0,012 |
| 2.026 | 1.657 | 10 | 0,010 |
| 2.027 | 1.667 | 10 | 0,010 |
| 2.028 | 1.678 | 10 | 0,010 |
| 2.029 | 1.688 | 10 | 0,010 |
| 2.030 | 1.698 | 10 | 0,010 |
| 2.031 | 1.708 | 10 | 0,010 |
| 2.032 | 1.719 | 10 | 0,010 |
| 2.033 | 1.729 | 10 | 0,010 |
| 2.034 | 1.729 | 10 | 0,010 |

Fonte: Elaborado por B&B Engenharia Ltda., 2015.

- **Sistemas de Microdrenagem Urbana**

Para o atendimento integral da população urbana com sistemas de drenagem urbana ao longo do horizonte do plano foram estimadas as demandas atuais (déficits) e futuras.

Como apresentado anteriormente, foi realizada uma projeção populacional e a estimativa da evolução da área urbanizada. A partir deste estudo, calculou-se o custo de implantação dos sistemas de microdrenagem em função da área urbanizada a ser atendida. Ainda, considerou-se que 30% dos custos de implantação serão de responsabilidade da Prefeitura Municipal, enquanto que os 70% restante ficarão sob a responsabilidade dos empreendedores.

Portanto, a Tabela 78 mostra a estimativa dos custos para os períodos de planejamento.

Tabela 78 - Estimativa dos custos de ampliação do sistema de microdrenagem.

| Período do Plano | Área urbanizada a ser atendida com o sistema de microdrenagem (km ²) | Custo com microdrenagem (R\$) | |
|---------------------------|--|-------------------------------|-------------------|
| | | Total | Público |
| Curto Prazo (2015-2018) | 0,055 | 664.131,64 | 199.239,49 |
| Médio Prazo (2019 - 2022) | 0,052 | 626.678,16 | 188.003,45 |
| Longo Prazo (2023 - 2034) | 0,127 | 1.521.162,21 | 456.348,66 |
| Total | 0,234 | 2.811.972,01 | 843.591,60 |

Fonte: Elaborado por B&B Engenharia Ltda., 2015.

Para a avaliação dos custos incidentes sobre a macrodrenagem do município, foram analisadas as necessidades de implantação de medidas estruturais com maior impacto sobre os custos de investimento, quais sejam:

- Implantação de parques lineares;
- Implantação de reservatórios de amortecimento de cheias;
- Intervenções em canais, tais como canalização ou estabilização de margens;
- Intervenções em travessias de corpos d'água, que apresentem de restrição de fluxo e provoquem inundações.

No município de Pedra Bela, conforme constatado na fase de diagnóstico, atualmente não existem problemas relacionados com a macrodrenagem. Entretanto, visando à garantia de condições adequadas futuras, foram propostas as implantações de parques lineares nos principais corpos d'água que cortam o município: Córrego do Maciel e Córrego da Vargem, os quais, aliados às diretrizes anteriormente propostas, poderão melhorar as condições de retenção e absorção das águas pluviais nas sub bacias existentes no município.

Na Tabela 79 são apresentadas as intervenções, os prazos de implantação e os custos previstos para as obras no sistema de macrodrenagem. O custo das intervenções foi estimado a partir do custo de projetos similares; deste modo, somente a elaboração dos projetos executivos fornecerão os orçamentos mais detalhados.

Tabela 79 - Investimentos na Macrodrenagem.

| Investimentos na Macrodrenagem | Período | Ano de Implantação | Custos Previstos (R\$) |
|--|-------------|--------------------|------------------------|
| Implantação de Parques Municipais | | | |
| Parque Linear Córrego do Maciel | Médio Prazo | 2022 | 3.600.000,00 |
| Parque Linear Córrego da Vargem | Médio Prazo | 2022 | 3.600.000,00 |

Fonte: Elaborado por B&B Engenharia Ltda., 2015.

Conforme detectado na fase de diagnóstico, a área rural do município apresenta problemas relacionados com a drenagem pluvial, principalmente relacionados com as estradas de terra rurais, cuja extensão total nos limites do município, é da ordem de 400 km.

As deficiências no sistema de drenagem destas estradas causam problemas nas propriedades lindeiras, tais como erosão, alagamento, assoreamento de corpos d'água, deterioração de áreas de nascentes, etc. A prefeitura vem tentando resolver estes problemas com a construção de bacias de retenção nas margens das estradas rurais. Como a construção destas bacias de retenção normalmente necessitam ser construídas em áreas particulares a prefeitura intenciona implementar legislação municipal que regularize estas intervenções.

É importante que, além de dar continuidade às medidas que já vem sendo tomadas, a prefeitura implemente procedimentos para atendimento às diretrizes propostas no item 26.5 - DIRETRIZES PARA O MANEJO DO USO DO SOLO E DO CONTROLE DE ÁGUAS PLUVIAIS NA ÁREA RURAL, anteriormente apresentado.

Os custos relativos às intervenções necessárias, conforme estabelecido nas diretrizes referidas, não foram incluídos no orçamento geral, tendo em vista que deverão ser obtidos através do credenciamento do município no "Projeto Integra São Paulo" e no "Programa Melhor Caminho".

29. PREVISÃO DE DESPESAS COM A MANUTENÇÃO DO SISTEMA DE MANEJO DE ÁGUAS PLUVIAIS

Complementarmente aos custos dos investimentos previstos serão também estimados os custos necessários para a manutenção do sistema de drenagem (vide Tabela 80), que envolvem basicamente os serviços de reparo e limpeza na rede e seus componentes. Para a estimativa destes custos serão adotados os seguintes parâmetros:

- Custo anual unitário de R\$ 994,86 por ano, por unidade domiciliar da área urbana, baseado nos dados atuais;
- O número de domicílios ao longo do período do plano será avaliado com base na relação de 3,16 habitantes/domicílio, conforme censo do IBGE, 2010.

Tabela 80 - Estimativa das Despesas com Manutenção do Sistema de Drenagem.

| Período do Plano | População Urbana (hab.) | Nº de Domicílios Urbanos (unid.) | Despesas com manutenção (R\$) |
|---------------------------|--------------------------------|---|--------------------------------------|
| Curto Prazo (2015-2018) | 6.078 | 1.923 | 73.089 |
| Médio Prazo (2019 - 2022) | 6.303 | 1.995 | 75.799 |
| Longo Prazo (2023 - 2034) | 20.054 | 6.346 | 241.157 |
| Total | 32.435 | 10.264 | 390.045 |

Fonte: Elaborado por B&B Engenharia Ltda., 2015.

30. ANÁLISE DA SUSTENTABILIDADE ECONÔMICO-FINANCEIRA

No presente caso, em função de que o sistema de drenagem urbana não é tarifado e não configura um negócio propriamente dito, optou-se no presente estudo por não avaliar o fluxo de caixa por meio do VPL (Valor Presente Líquido) e pela TIR (Taxa Interna de Retorno), apresentando-se somente a totalização de despesas e investimentos por período.

Com base nas projeções realizadas, foram feitas as composições dos custos relativos às despesas operacionais e os investimentos necessários, previstos para o sistema de drenagem urbana, conforme apresentado na Tabela 81 e na Tabela 82.

Tabela 81 - Despesas e Investimentos para o Sistema de Manejo de Águas Pluviais.

| Ano | Despesas (R\$) | Custo das Ações Estruturais (R\$) | | | Custo das Ações Não Estruturais (R\$) | | | Resultado Final (R\$) | | | | |
|--------------|-------------------|-----------------------------------|--------------------------|---------------------|---------------------------------------|-------------------|---------------------|-------------------------------|-------------------------------|-----------------------------------|----------------------|-----------------------|
| | Manutenção | Sistema de Microdrenagem | Sistema de Macrodrenagem | Subtotal | Implantação | Gestão e Operação | Subtotal | Gestão, Operação e Manutenção | Implantação Ações Estruturais | Implantação Ações Não Estruturais | Subtotal Implantação | Custo Total (I+G+O+M) |
| 2015 | 18.013,81 | 0,00 | 0,00 | 0,00 | 7.729,73 | 0,00 | 7.729,73 | 18.013,81 | 0,00 | 7.729,73 | 7.729,73 | 25.743,53 |
| 2016 | 18.190,86 | 51.531,52 | 0,00 | 51.531,52 | 7.356,22 | 0,00 | 7.356,22 | 18.190,86 | 51.531,52 | 7.356,22 | 58.887,75 | 77.078,60 |
| 2017 | 18.359,36 | 49.041,47 | 0,00 | 49.041,47 | 157.248,60 | 0,00 | 157.248,60 | 18.359,36 | 49.041,47 | 157.248,60 | 206.290,07 | 224.649,42 |
| 2018 | 18.525,39 | 48.323,97 | 0,00 | 48.323,97 | 707.551,38 | 9.000,00 | 716.551,38 | 27.525,39 | 48.323,97 | 707.551,38 | 755.875,35 | 783.400,74 |
| 2019 | 18.698,35 | 50.342,53 | 0,00 | 50.342,53 | 97.443,75 | 16.200,00 | 113.643,75 | 34.898,35 | 50.342,53 | 97.443,75 | 147.786,28 | 182.684,64 |
| 2020 | 18.868,86 | 49.625,02 | 0,00 | 49.625,02 | 7.472,93 | 16.200,00 | 23.672,93 | 35.068,86 | 49.625,02 | 7.472,93 | 57.097,96 | 92.166,81 |
| 2021 | 19.040,03 | 49.819,54 | 0,00 | 49.819,54 | 306.632,65 | 16.200,00 | 322.832,65 | 35.240,03 | 49.819,54 | 306.632,65 | 356.452,19 | 391.692,22 |
| 2022 | 19.191,95 | 44.217,65 | 0,00 | 44.217,65 | 6.651,18 | 23.400,00 | 30.051,18 | 42.591,95 | 44.217,65 | 6.651,18 | 50.868,84 | 93.460,79 |
| 2023 | 19.344,30 | 44.341,23 | 3.600.000,00 | 3.644.341,23 | 6.669,72 | 23.400,00 | 30.069,72 | 42.744,30 | 3.644.341,23 | 6.669,72 | 3.651.010,95 | 3.693.755,25 |
| 2024 | 19.497,07 | 44.464,80 | 3.600.000,00 | 3.644.464,80 | 6.688,26 | 23.400,00 | 30.088,26 | 42.897,07 | 3.644.464,80 | 6.688,26 | 3.651.153,06 | 3.694.050,13 |
| 2025 | 19.650,27 | 44.588,38 | 0,00 | 44.588,38 | 6.706,79 | 23.400,00 | 30.106,79 | 43.050,27 | 44.588,38 | 6.706,79 | 51.295,17 | 94.345,44 |
| 2026 | 19.803,89 | 44.711,96 | 0,00 | 44.711,96 | 5.366,78 | 23.400,00 | 28.766,78 | 43.203,89 | 44.711,96 | 5.366,78 | 50.078,74 | 93.282,62 |
| 2027 | 19.926,82 | 35.778,54 | 0,00 | 35.778,54 | 5.369,18 | 23.400,00 | 28.769,18 | 43.326,82 | 35.778,54 | 5.369,18 | 41.147,72 | 84.474,54 |
| 2028 | 20.049,80 | 35.794,56 | 0,00 | 35.794,56 | 5.371,59 | 23.400,00 | 28.771,59 | 43.449,80 | 35.794,56 | 5.371,59 | 41.166,14 | 84.615,94 |
| 2029 | 20.172,84 | 35.810,58 | 0,00 | 35.810,58 | 5.373,99 | 23.400,00 | 28.773,99 | 43.572,84 | 35.810,58 | 5.373,99 | 41.184,57 | 84.757,40 |
| 2030 | 20.295,93 | 35.826,59 | 0,00 | 35.826,59 | 5.376,39 | 23.400,00 | 28.776,39 | 43.695,93 | 35.826,59 | 5.376,39 | 41.202,99 | 84.898,92 |
| 2031 | 20.419,08 | 35.842,61 | 0,00 | 35.842,61 | 5.378,79 | 23.400,00 | 28.778,79 | 43.819,08 | 35.842,61 | 5.378,79 | 41.221,41 | 85.040,49 |
| 2032 | 20.542,28 | 35.858,63 | 0,00 | 35.858,63 | 5.381,20 | 23.400,00 | 28.781,20 | 43.942,28 | 35.858,63 | 5.381,20 | 41.239,83 | 85.182,11 |
| 2033 | 20.665,54 | 35.874,65 | 0,00 | 35.874,65 | 5.383,60 | 23.400,00 | 28.783,60 | 44.065,54 | 35.874,65 | 5.383,60 | 41.258,25 | 85.323,79 |
| 2034 | 20.788,85 | 35.890,67 | 0,00 | 35.890,67 | 5.386,00 | 23.400,00 | 28.786,00 | 44.188,85 | 35.890,67 | 5.386,00 | 41.276,67 | 85.465,53 |
| Total | 390.045,25 | 807.684,92 | 7.200.000,00 | 8.007.684,92 | 1.366.538,74 | 361.800,00 | 1.728.338,74 | 751.845,25 | 8.007.684,92 | 1.366.538,74 | 9.374.223,66 | 10.126.068,91 |
| VPL | 141.810,68 | 301.080,53 | 2.457.299,74 | 2.758.380,28 | 789.542,75 | 98.440,54 | 887.983,29 | 240.251,21 | 2.758.380,28 | 789.542,75 | 3.547.923,03 | 3.788.174,24 |

Fonte: Elaborado por B&B Engenharia Ltda., 2015.

Tabela 82 - Composição dos Custos com o Sistema de Manejo de Águas Pluviais.

| Período | Resultado Final (R\$) | | | | |
|--------------|-----------------------|-------------------------------|-----------------------------------|----------------------|-----------------------|
| | Despesas com G+O+M | Implantação Ações Estruturais | Implantação Ações Não Estruturais | Subtotal Implantação | Custo Total (I+G+O+M) |
| Curto Prazo | 82.089,41 | 148.896,97 | 879.885,92 | 1.028.782,89 | 1.110.872,30 |
| Médio Prazo | 147.799,19 | 194.004,75 | 418.200,52 | 612.205,26 | 760.004,45 |
| Longo Prazo | 521.956,66 | 7.664.783,20 | 68.452,30 | 7.733.235,50 | 8.255.192,16 |
| Total | 751.845,25 | 8.007.684,92 | 1.366.538,74 | 9.374.223,66 | 10.126.068,91 |
| VPL | 240.251,21 | 2.758.380,28 | 789.542,75 | 3.547.923,03 | 3.788.174,24 |

Fonte: Elaborado por B&B Engenharia Ltda., 2015.

Desta análise, obtém-se as informações do Gráfico 22 abaixo.

Gráfico 22 - Relação Percentual dos Custos com o Sistema de Drenagem Urbana.

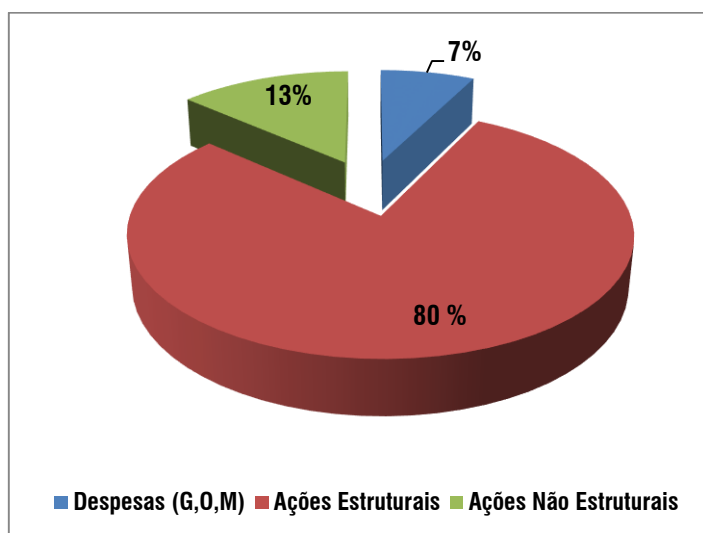

Fonte: Elaborado por B&B Engenharia Ltda., 2015.

No Gráfico 23 é apresentada uma estimativa da incidência dos custos totais com a drenagem urbana em relação ao orçamento municipal.

Gráfico 23 - Porcentagem dos Custos com a Drenagem Urbana em Relação ao Orçamento Municipal.

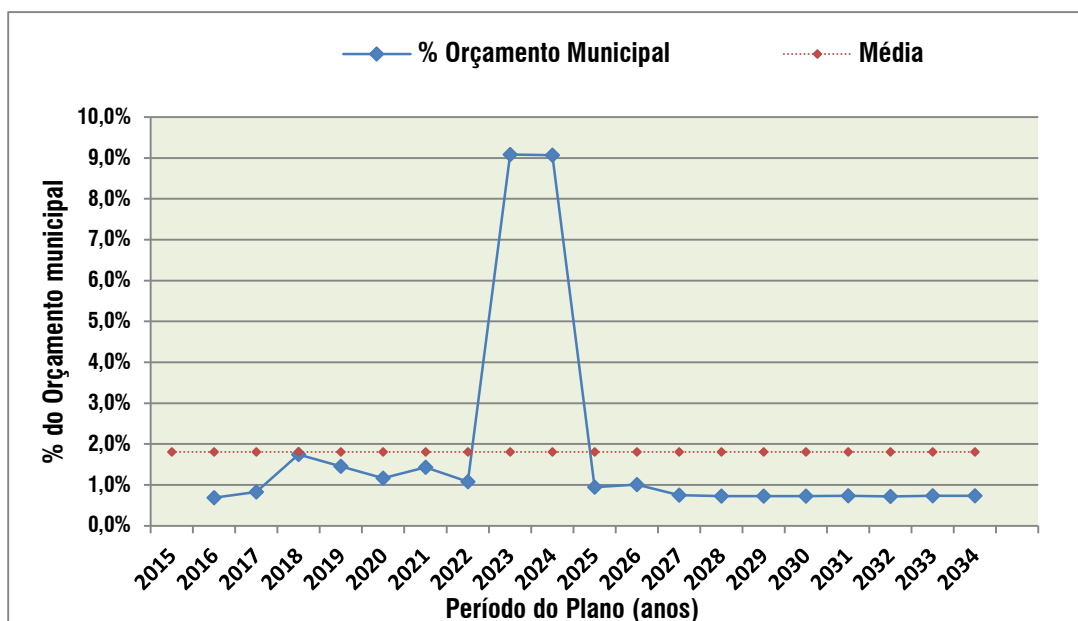

Fonte: Elaborado por B&B Engenharia Ltda., 2015.

Percebe-se do gráfico que o impacto no orçamento municipal é bastante reduzido.

Não existe atualmente, no município, uma receita específica para o manejo das águas pluviais, sendo que os custos são cobertos pelo orçamento municipal. No caso das obras mais significativas, onde os custos são elevados, se faz necessário buscar outras fontes de financiamento, comuns para este fim, tais como:

- Recursos estaduais e federais;
- Fundo Estadual de Recursos Hídricos (FEHIDRO);
- Dotação de bancos de desenvolvimento e agências de fomento;
- Financiamentos externos.

Para fazer frente aos novos patamares de custos advindos dos objetivos e metas do plano, caberá ao município decidir se a sustentabilidade econômico-financeira se dará através do repasse de recursos do orçamento municipal, ou se, serão criados outros mecanismos de arrecadação específicos para a drenagem urbana, através da cobrança pelos serviços prestados.

Quanto à cobrança pelos serviços de drenagem urbana o assunto ainda é polêmico no Brasil, e precisará ser muito bem discutido no âmbito do município.

Buscando visualizar a magnitude dos custos projetados sobre a população do município, é mostrada a evolução dos custos anuais com a gestão, operação e manutenção dos sistemas e com a implantação de medidas não estruturais por domicílio (Gráfico 24).

Gráfico 24 - Evolução do Custo Unitário Anual com Drenagem Urbana.

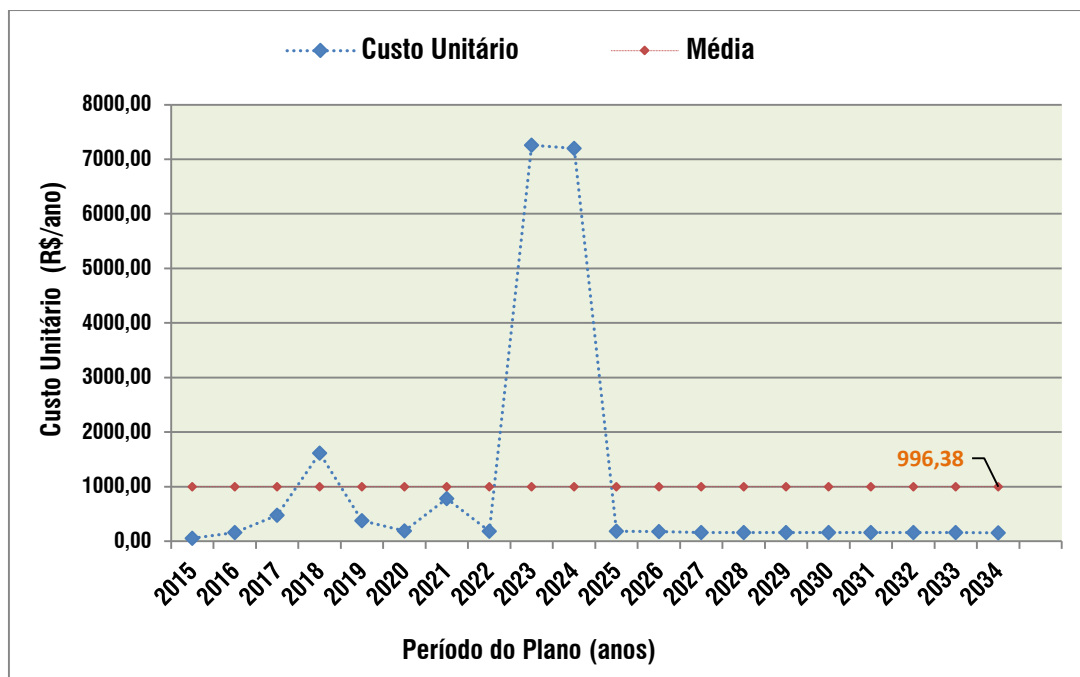

Fonte: Elaborado por B&B Engenharia Ltda., 2015.

Observa-se do gráfico que o valor médio anual por domicílio, R\$ 996,38 é bastante elevado em função dos custos de implantação dos parques municipais, assim como por uma questão de escala, ou seja como a população do município é pequena, a diluição dos custos é menor.

CAPÍTULO VII – DIRETRIZES DE CARÁTER GERAL PARA A GESTÃO DO PMSB E PMGIRS

31.1. SITUAÇÃO DO ENDIVIDAMENTO MUNICIPAL

A avaliação da situação do endividamento municipal foi realizada com base nas informações constantes no relatório de Endividamento e Dívida Ativa dos Municípios Paulistas, elaborado pelo Tribunal de Contas do Estado de São Paulo (TCE SP), onde são abrangidas as dívidas fundada e ativa dos exercícios dos anos de 2010, 2011 e 2012.

Para o entendimento dos aspectos analisados, são apresentados a seguir os conceitos básicos a serem utilizados:

Dívida Pública: Compromissos de entidade pública decorrentes de operações de créditos, com o objetivo de atender às necessidades dos serviços públicos, em virtude de orçamentos deficitários, caso em que o governo emite promissórias, bônus rotativo, etc., a curto prazo ou para a realização de empreendimentos de vulto, em que se justifica a emissão de um empréstimo a longo prazo, por meio de obrigações e apólices. Os empréstimos que caracterizam a dívida pública são de curto ou longo prazo. A dívida pública pode ser proveniente de outras fontes, tais como: depósitos (fianças, cauções, cofre de órgãos, etc.), e de resíduos passivos (restos a pagar). A dívida pública classifica-se em consolidada ou fundada (interna ou externa) e flutuante ou não consolidada.

- **Dívida Fundada Pública:** Compromissos de exigibilidade superior a doze meses, contraídos para atender a desequilíbrio orçamentário ou a financiamento de obras e serviços públicos.

Ressalta-se que a Lei de Responsabilidade Fiscal (LC nº 101/2000), ampliou o conceito de dívida fundada, incluindo as operações de crédito de prazo inferior a doze meses, cujas receitas tenham constados do orçamento.

- **Dívida Interna Pública:** Compromissos assumidos por entidade pública dentro do país, portanto, em moeda nacional, podendo ser denominada também como Dívida Consolidada.

Dívida Ativa: Constituída pelos créditos do Estado, devido ao não pagamento pelos contribuintes, dos tributos, dentro dos exercícios em que foram lançados. Por isso, só os tributos diretos, sujeitos a lançamento prévio, constituem dívida ativa. Não obstante, tem sido aceito o critério de estender-se o conceito de dívida ativa a outras categorias de receita, como as de natureza patrimonial e industrial, bem como provenientes de operações diversas com a União, os Estados, o Distrito Federal e os Municípios.

Em relação à Dívida Fundada, os resultados globais obtidos através dos estudos do TCE-SP para os 644 municípios paulistas, no período de 2004 a 2012, indicaram que houve um crescimento de 326%, significando que de forma geral, os municípios não conseguiram gerenciar adequadamente as finanças municipais, nas ações relativas ao financiamento de obras e serviços públicos, pagamento de precatórios, etc.

Quanto à Dívida Ativa, esta pode ser considerada como uma fonte potencial de fluxos de caixa, com impacto positivo pela recuperação de valores, espelhando créditos a receber, sendo contabilmente registrados no ativo patrimonial como um direito a receber. A Dívida Ativa, apresenta, portanto, um significado oposto ao da dívida passiva, que representa as obrigações do Ente Público para com terceiros, sendo contabilmente registrados no passivo financeiro do balanço patrimonial como uma dívida de curto prazo – dívida flutuante.

Por outro lado, apesar de representar uma fonte potencial de recursos, o crescimento da Dívida Ativa pode significar que os municípios não se utilizam de instrumentos permanente do balanço capazes de recuperar estes créditos, ou ao menos diminuir o seu saldo (TCE – SP).

Em relação ao município de Pedra Bela, os resultados do Tribunal de Contas do Estado mostram que o mesmo se encontra na 461ª colocação dentre os municípios com até 50.000 habitantes.

Na Tabela 83, pode-se observar que no ano de 2010, a Dívida Fundada do município representou 0,15% em relação à Receita Corrente Líquida, enquanto que no ano de 2012, a Dívida Fundada foi de 0,00%.

Tabela 83 - Demonstrativo da Dívida Fundada por exercício com respectivos percentuais em relação à Receita Arrecadada e Receita Corrente Líquida - Município de Pedra Bela.

| Exercício | Dívida Fundada Total | Receita Arrecadada | % Dívida Fundada / Receita Arrecadada | Receita Corrente Líquida | % Dívida Fundada / Receita Corrente Líquida |
|-----------|----------------------|--------------------|---------------------------------------|--------------------------|---|
| 2010 | 17.751,57 | 11.882.536,40 | 0,15% | 9.999.093,95 | 0,18% |
| 2011 | 17.751,57 | 13.723.555,66 | 0,13% | 11.689.992,80 | 0,15% |
| 2012 | 0 | 15.407.018,14 | 0,00% | 12.622.174,33 | 0,00% |

Fonte: TCE – SP, 2013.

Já a Tabela 84 apresenta a dívida ativa por exercício, incluindo os percentuais de inscrição, recebimento e cancelamento.

Tabela 84 - Demonstrativo da Dívida Ativa por exercício, com percentuais de inscrição, recebimento e cancelamento – Município de Pedra Bela.

| Exercício | Saldo Exercício Anterior | Inscrições no Exercício | % Inscrições / Sd ex anterior | Recebido no Exercício | % Recebido / Sd ex anterior | Cancelado no Exercício | % Cancelado / Sd ex anterior | Saldo Exercício |
|-----------|--------------------------|-------------------------|-------------------------------|-----------------------|-----------------------------|------------------------|------------------------------|-----------------|
| 2010 | 165.550,68 | 38.351,01 | 23,17 | 18.444,41 | 11,14 | 0,00 | 0,00 | 185.457,28 |
| 2011 | 185.457,28 | 0,00 | 0,00 | 0,00 | 0,00 | 0,00 | 0,00 | 185.457,28 |
| 2012 | 185.457,28 | 162.634,68 | 87,69 | 37.350,36 | 20,14 | 0,00 | 0,00 | 310.741,60 |

Fonte: TCE – SP, 2013.

31.2. ALTERNATIVAS E FONTES DE RECURSOS

A disponibilidade de recursos para a prestação dos serviços e para investimentos no setor de saneamento básico se apresenta como um ponto fundamental para o seu desenvolvimento efetivo.

A condição compulsória do desenvolvimento do PMSB e do PMGIRS deve estimular a administração a buscar alternativas de captação de recursos e diferentes fontes. Sendo que, a escolha de um determinado modelo institucional poderá transferir a terceiros esta responsabilidade.

No contexto geral, devem ser admitidas receitas a partir das tarifas decorrentes da prestação dos serviços de abastecimento de água e esgotamento sanitário, bem como recursos de origem externa, sejam estes onerosos ou não.

Destaca-se que a provisão de investimentos em saneamento básico deve ser estabelecida no âmbito do planejamento municipal, a partir do Plano Plurianual (PPA), o qual é constituído no primeiro ano de uma gestão administrativa, compreendendo o requisito legal que estabelece as diretrizes, objetivos e metas a serem acompanhados pelo Governo Federal ao longo de um período de quatro anos, determinando assim, uma diretriz estratégica aos orçamentos anuais.

Ainda, com a finalidade de coordenar as ações governamentais, o PPA, além de nortear as Leis de Diretrizes Orçamentárias (LDO's) e os Orçamentos Anuais (LOA's), também deve orientar todos os planos setoriais instituídos durante seu período de vigência.

Assim, o PPA permite a articulação da instância executiva da administração pública, proporcionando a base para a construção das ações governamentais integradas, bem como a articulação destas com as ações da iniciativa privada, do terceiro setor e das demais esferas do governo.

Portanto, todos os projetos relacionados ao saneamento básico, a serem realizados no município, deverão ser compatibilizados com o PPA existente, a fim de se permitir o desenvolvimento das ações planejadas, as quais deverão ser viáveis dentro do quadro orçamentário do município.

A seguir, são apresentadas algumas das possíveis fontes de recursos direcionados aos serviços de saneamento básico.

31.2.1. Recursos de Tarifas

São compreendidos pelos recursos decorrentes da cobrança efetiva pelos serviços prestados, de forma que a origem deles está atrelada ao seu respectivo modelo institucional para a gestão dos serviços.

A partir da cobrança de tarifas, a administração municipal pode obter as receitas necessárias para a implantação do PMSB e do PMGIRS, de maneira que a necessidade de sustentabilidade deste poderá resultar na revisão de tarifas, seja nos valores ou quanto a sua forma e critérios de cobrança, pois, geralmente, as condições não refletem as particularidades locais, não admitindo critérios socioeconômicos que permitam uma cobrança justa.

O incremento de valores às tarifas existentes, com um propósito específico, também pode ser uma ferramenta aplicável, uma vez que proporciona recursos específicos para finalidades pré-determinadas.

a) Recursos Não Onerosos

Os recursos não onerosos são aqueles que não exigem retorno, apenas a contrapartida, e estão vinculados a operações de repasse. Geralmente, são destinadas a estados, municípios ou entidades/organizações não governamentais. O principal exemplo são os programas vinculados aos recursos do Orçamento Geral da União (OGU).

Estes recursos disponibilizados a “fundo perdido” apresentam-se como a forma desejável dos administradores públicos, entretanto, em razão do modelo de política de investimentos do governo federal, esta modalidade é remota em virtude dos pré-requisitos estabelecidos pelos órgãos públicos, cujo enquadramento tem como prioridade os municípios com menor índice de desenvolvimento humano.

b) Recursos de Fundos

Os entes da Federação, isoladamente ou reunidos em consórcios públicos, poderão instituir fundos, aos quais poderão ser destinadas, entre outros recursos, parcelas das receitas dos serviços, com a finalidade de custear, na conformidade do disposto nos respectivos PMSB's, a universalização dos serviços públicos de saneamento básico.

31.2.2. Fontes de Financiamento

As fontes de financiamento se caracterizam por ser um recurso oneroso, o qual exige retorno (pagamento), e estão vinculadas as operações de crédito ou financiamentos. A obtenção de recursos onerosos pode ser feita através de convênios ou contratos. Estas se apresentam como uma das alternativas mais comuns para viabilizar os investimentos em saneamento básico.

Com relação à repartição de competências estabelecidas na esfera federal, quanto ao repasse de recursos para iniciativas de saneamento básico, especificamente no que se refere ao abastecimento de água, esgotamento sanitário e manejo de resíduos sólidos urbanos.

Cabe ao Ministério das Cidades, por intermédio da Secretaria Nacional de Saneamento Ambiental, o atendimento a municípios com população superior a 50 mil habitantes ou integrantes de Regiões Metropolitanas (RM), Regiões Integradas de Desenvolvimento (RIDE) ou participantes de consórcios públicos e afins.

Já os municípios de menor porte, com população de até 50 mil habitantes, têm seu atendimento viabilizado pelo Ministério da Saúde, por meio da Fundação Nacional de Saúde (FUNASA).

Particularmente, com relação aos serviços de manejo de águas pluviais urbana, verifica-se a competência compartilhada entre o Ministério das Cidades e o Ministério da Integração Nacional, além de intervenções da FUNASA em áreas com grande incidência de malária.

As principais fontes de financiamento são descritas a seguir.

a) BNDES – Banco Nacional de Desenvolvimento Econômico e Social

O BNDES apoia projetos de investimentos, públicos ou privados, que contribuam para a universalização aos serviços de saneamento básico e à recuperação de áreas ambientalmente degradadas, a partir da gestão integrada dos recursos hídricos e da adoção das bacias hidrográficas como unidades básicas de planejamento.

A linha de Saneamento Ambiental e Recursos Hídricos financia investimentos relacionados a: abastecimento de água, esgotamento sanitário, efluentes e resíduos industriais, resíduos sólidos, gestão de recursos hídricos (tecnologias e processos, bacias hidrográficas), recuperação de áreas ambientalmente degradadas,

desenvolvimento institucional, despoluição de bacias, regiões onde já estejam constituídos Comitês e macrodrenagem.

b) FUNASA – Fundação Nacional de Saúde

A missão institucional da Fundação Nacional de Saúde compreende duas vertentes principais que irão se desenvolver mediante a elaboração de planos estratégicos nos segmentos de Saneamento Ambiental e de Atenção Integral à Saúde Indígena. A FUNASA, como integrante do componente de infraestrutura social e urbana do Programa de Aceleração do Crescimento (PAC), atua em articulação com os Ministérios das Cidades e da Integração Nacional, e priorizou cinco eixos de atuação, sendo: Saneamento em Áreas Especiais, Saneamento em áreas de relevante interesse epidemiológico, Saneamento em municípios com população total de até 50.000 habitantes, Saneamento Rural e Ações complementares de saneamento.

A FUNASA financia obras que contemplem uma etapa útil por convênio como forma de beneficiar a população em curto espaço de tempo.

Recursos da FUNASA podem ser obtidos também a partir de contratos não onerosos, mediante eventual disponibilidade de recursos em linhas específicas para esta modalidade, o que não tem sido comum, em razão das diretrizes do PAC.

c) FGTS – Fundo de Garantia do Tempo de Serviço

Através da Caixa Econômica Federal, o Fundo de Garantia do Tempo de Serviço (FGTS) foi criado na década de 60 para proteger o trabalhador demitido sem justa causa. Sendo assim, no início de cada mês, os empregadores depositam, em contas abertas na CAIXA, em nome dos seus empregados e vinculadas ao contrato de trabalho, o valor correspondente a 8% do salário de cada funcionário.

Com o fundo, o trabalhador tem a chance de formar um patrimônio, bem como adquirir sua casa própria, com os recursos da conta vinculada. Além de favorecer os trabalhadores, o FGTS financia programas de habitação popular, saneamento básico e infraestrutura urbana, que beneficiam a sociedade em geral, principalmente a de menor renda. Na área de saneamento o programa que opera recursos do FGTS é o “Saneamento para Todos”. Nesse tipo de operação podem ser mutuários: um Estado, um município, uma empresa pública, uma empresa particular (uma concessionária privada de saneamento, por exemplo), uma entidade/associação e um indivíduo específico (como por exemplo, nas operações coletivas do FGTS com subsídio).

d) FAT – Fundo de Amparo ao Trabalhador

O portal eletrônico do BNDES informa que existe saldo dos depósitos especiais do FAT vinculados à infraestrutura. Segundo a mesma fonte, esses recursos destinam-se a programas de financiamento a projetos de infraestrutura nos setores de energia, transporte, saneamento, telecomunicações e logística, e a projetos de infraestrutura industrial, nos setores de papel e celulose, siderurgia, petroquímica e bens de capital sob encomenda.

e) PRODETUR

Os Programas Regionais de Desenvolvimento do Turismo é um programa de crédito para o setor público (Estados e Municípios) que foi concebido tanto para criar condições favoráveis à expansão e melhoria da qualidade da atividade turística na região, quanto para melhorar a qualidade de vida das populações residentes nas áreas beneficiadas.

Os investimentos do Programa são operacionalizados pelo Ministério do Turismo, que orienta tecnicamente as propostas estaduais e municipais; em parceria com o Banco Interamericano de Desenvolvimento (BID) e com a Corporação Andina de Fomento, os quais atuam como financiadores internacionais.

Neste sentido, uma das linhas de financiamento do programa é Infraestrutura e Serviços Básicos, os quais são imprescindíveis para gerar acessibilidade ao destino e dentro dele e satisfazer as necessidades básicas do turista durante a sua estada.

f) Fundos Internacionais de Investimento.

As prefeituras têm acesso também a fontes de financiamentos internacionais, as quais poderiam ampliar suas opções de condições, taxas e amortizações para a contratação de empréstimos. As fontes são inúmeras e as taxas diferenciadas, porém os requisitos para a contratação são grandes, o que absorve do contratante, muita organização e atenção nos procedimentos a serem adotados.

Uma das principais fontes de financiamento internacional é o BIRD (International Bank for Reconstruction and Development).

O BIRD foi criado em 1945, e conta hoje com 185 países membros, entre eles o Brasil. Juntamente com a IDA (Associação Internacional de Desenvolvimento), constitui o Banco Mundial, organização que tem como principal objetivo à promoção do progresso econômico e social dos países membros mediante o financiamento de projetos com vistas à melhoria das condições de vida nesses países.

O BIRD é uma das maiores fontes de conhecimento e financiamento do mundo, que oferece apoio aos governos dos países membros em seus esforços para investir em escolas e centros de saúde, fornecimento de água e energia, combate a doenças e proteção ao meio ambiente.

Ao contrário dos bancos comerciais, o Banco Mundial fornece crédito a juros baixos ou até mesmo sem juros aos países que não conseguem obter empréstimos para desenvolvimento.

Destaca-se que a alocação de recursos públicos federais e os financiamentos com recursos da União ou com recursos geridos ou operados por órgãos ou entidades da União serão feitos em conformidade com as diretrizes e os objetivos estabelecidos nos arts. 48 e 49 da Lei Nacional de Saneamento Básico e com os PMSB's.

31.3. MODELOS ALTERNATIVOS DE OBTENÇÃO DE RECURSOS

Neste item são apresentadas alternativas que explorem o potencial de parcerias com o setor privado, as quais possibilitam acesso aos recursos sem as exigências e restrições impostas pelas fontes de financiamentos, entre outros aspectos dificultadores, como por exemplo, o do endividamento público.

a) Concessões Comuns (Leis Federais nº 8.987/1995, 9.074/1995 e 11.196/2005)

Corresponde à delegação, feita pelo Poder Concedente, através de concorrência, a pessoa jurídica ou consórcio de empresas que demonstre a capacidade para desempenho, por conta e risco, em prazo determinado.

A concessão comum envolve um projeto autossustentável, ou seja, as receitas advindas da exploração dos serviços objetos da concessão são suficientes para cobrir todos os gastos com a operação e manutenção, pagar os financiamentos tomados para o desenvolvimento da infraestrutura necessária e expansões desta ao longo de todo o prazo de concessão e ainda prover remuneração adequada ao capital próprio dos empreendedores. Neste caso, não existe pagamento ao parceiro privado, por parte da Administração Pública.

b) Parceria Público Privada (Lei Federal nº 1.079/2004)

A Parceria Público Privada é um ajuste celebrado entre a Administração Pública e entidades Privadas, que estabeleça vínculo jurídico para implantação ou gestão, no todo ou em parte, de serviços, empreendimentos e atividades de interesse público, em que haja aporte de recursos pelo parceiro privado, que responderá pelo respectivo financiamento e pela execução do objeto.

No caso da PPP, os projetos desenvolvidos não são auto-sustentáveis, sendo assim necessária contraprestação pecuniária do parceiro público ao parceiro privado, além das receitas de exploração dos serviços, caso existam, para torná-los sustentáveis.

- **PPP Administrativa:**

O serviço é prestado direta ou indiretamente (quando há um terceiro beneficiário, a população na maioria das vezes) à Administração Pública, e todo pagamento realizado ao particular contratado é realizado pela própria entidade estatal contratante, portanto, caberá a Administração Pública arcar com a totalidade da remuneração devida à iniciativa privada pela prestação dos serviços.

Trata-se de um contrato de prestação de serviços, com realização de obra e/ou fornecimento de bens, onde a Administração Pública se encontre como usuária direta ou indireta.

- **PPP Patrocinada:**

O serviço é prestado diretamente ao público, e o Estado se encarrega de complementar a remuneração recebida pelo concessionário dos usuários do serviço, em princípio através de uma contraprestação pecuniária.

Trata-se de uma concessão subsidiada pela Administração Pública, portanto os recebíveis dos serviços concedidos são acrescidos da contraprestação do poder público.

- **Locação de Ativos:**

É uma Operação Estruturada por meio da qual o parceiro privado se responsabiliza pelo financiamento e construção de empreendimentos a ser operado pelo parceiro público. O parceiro público assume a obrigação de pagamento de um valor mensal de locação.

A locação se dá por tempo determinado, precedida da Concessão de direito real do uso das áreas e da execução das obras de implantação, onde no final, as obras (benfeitorias) passam a ser propriedade do Município.

- **Garantias necessárias:**

Todas as modalidades de parcerias com o setor privado correspondem essencialmente a estruturas de *Project Finance*, nas quais uma SPE (Sociedade de Propósito Específico) de caráter privado financia seus investimentos dando como garantia principal receitas futuras:

- Nas concessões comuns, os recebíveis dos serviços concedidos;
- Nas concessões patrocinadas, os recebíveis dos serviços concedidos, acrescidos da contraprestação devida (onde isto seja possível), ou pagamentos diretos;
- Nas concessões administrativas, os recebíveis cedidos pelo poder público para compor a contraprestação devida (onde isto seja possível), ou pagamentos diretos;
- Na locação de ativos, o fluxo futuro de recebíveis existentes, cedidas pela concessionária pública, para compor o valor do aluguel do ativo de saneamento, construído pela SPE;

Em todos estes casos acima, antes da celebração do contrato, o vencedor da licitação deverá constituir a SPE, a quem caberá implantar e gerir a parceria.

31.4. PROGRAMAS GOVERNAMENTAIS DE INTERESSE AO PMSB

Para complementar as alternativas de fontes de recursos apresentadas anteriormente, foram selecionados programas a nível federal e estadual, bem como programas específicos no âmbito da bacia PCJ. Tais programas são apresentados a fim de possibilitar a construção de uma estratégia de levantamento das fontes potenciais de recursos.

No âmbito federal, a competência pelo repasse de recursos às iniciativas de saneamento são distribuídos pelo Ministério das Cidades, Ministério do Meio Ambiente, Ministério da Saúde e Ministério da Integração Nacional.

No âmbito do estado de São Paulo os principais órgãos governamentais responsáveis por programas relacionados a saneamento básico são:

- **Secretaria de Agricultura e Abastecimento**
 - CATI- Coordenadoria de Assistência Técnica

- CODASP- Companhia de Desenvolvimento Agrícola de São Paulo
- **Secretaria do Meio Ambiente**
 - Coordenadoria de Biodiversidade e Recursos Naturais – CBR.
- **Secretaria de Saneamento e Recursos Hídricos.**
 - DAEE (Departamento de Águas e Energia Elétrica)
 - Unidade de Gerenciamento de Programas – UGP.
 - Companhia de Saneamento Básico do Estado de São Paulo - Sabesp
 - FEHIDRO - Fundo Estadual de Recursos Hídricos
 - Consórcio Intermunicipal das Bacias dos Rios Piracicaba, Capivari e Jundiá (Consórcio PCJ)
- **Secretaria Estadual da Saúde**
- **Secretaria da Justiça e da Defesa da Cidadania**
 - FID - Fundo Especial de Despesa de Reparação de Interesses Difusos Lesa

A seguir é apresentada uma descrição sucinta de alguns programas existentes no âmbito governamental, que poderão ser úteis para a obtenção de recursos financeiros.

Maiores detalhes sobre estes programas estão apresentados no encarte “Anexo I – Programas Governamentais de Interesse ao PMSB”, que compõe presente plano de saneamento.

31.4.1. Descrição Sucinta dos Programas

a) Programas no Âmbito do Governo Federal

Ministério das Cidades

○ **A1. Programa Saneamento para Todos**

Temas: Abastecimento de água; esgotamento sanitário; saneamento integrado; manejo de águas pluviais; manejo de resíduos sólidos; preservação e recuperação de mananciais; estudos e projetos.

○ **A2. Programa 2068 - Saneamento Básico**

Temas: Implantação, ampliação e melhorias estruturantes nos sistemas de abastecimento de água, esgotamento sanitário, drenagem e manejo de águas pluviais e resíduos sólidos urbanos, com ênfase em populações carentes de aglomerados urbanos e em municípios localizados em bolsões de pobreza; Melhoria da gestão em saneamento básico.

○ **A3. Programa 2054: Planejamento Urbano ("Pró-Municípios")**

Temas: Implantação ou melhoria de infraestrutura urbana em pavimentação; abastecimento de água; esgotamento sanitário; redução e controle de perdas de água; resíduos sólidos urbanos; drenagem urbana; saneamento

integrado; elaboração de estudos e desenvolvimento institucional em saneamento; e elaboração de projetos de saneamento.

- **A4. Programa 2040 - Gestão de Riscos e Resposta a Desastres**

Temas: Prevenção de desastres originários de águas pluviais.

- **A5. Programa Fortalecimento da Gestão Urbana**

Temas: Reforço da capacidade de gestão territorial e urbana por meio da assistência técnica, do apoio financeiro, da capacitação dos atores municipais e de ações de suporte à elaboração, revisão e implementação do plano diretor participativo municipal.

- **A6. Programa Urbanização, Regularização e Integração de Assentamentos Precários**

Temas: Apoio a execução de intervenções necessárias à regularização fundiária, segurança, salubridade e habitabilidade de populações localizadas em área inadequada à moradia e em situações de risco, visando a sua permanência ou realocação por intermédio da execução de ações integradas de habitação, saneamento ambiental e inclusão social.

Ministério da Integração Nacional

- **B1. Programa Água para Todos**

Temas: Garantir o amplo acesso à água para as populações rurais dispersas e em situação de extrema pobreza, seja para o consumo próprio ou para a produção de alimentos e a criação de animais, possibilitando a geração de excedentes comercializáveis para a ampliação da renda familiar dos produtores rurais.

- **B2. Programa 2051 – Oferta de Água**

Temas: Aumentar a oferta de água em sistemas integrados, com prioridade nas regiões com déficit, e contribuir para a indução ao desenvolvimento econômico e social, por meio de intervenções de infraestrutura hídrica.

Ministério Da Saúde

- **C1. Programa: Saneamento Básico- Módulo Engenharia de Saúde Pública**

Temas: Implantação ou ampliação de sistemas de abastecimentos de água, esgotamento sanitário; melhoria dos serviços de drenagem e manejo das águas pluviais urbanas; apoio à gestão dos sistemas de saneamento básico; dotar os domicílios e estabelecimentos coletivos de condições sanitárias adequadas; ampliação ou melhoria dos sistemas de coleta, tratamento e destinação final de resíduos sólidos; abastecimento público de água, esgotamento sanitário e melhorias sanitárias domiciliares e/ou coletivas em áreas rurais.

- **C2. Programa Resíduos Sólidos Urbanos**

Temas: Implementação de projetos de coleta e reciclagem de materiais.

- **C3. Programa: Saneamento Básico - Saúde Ambiental**

Temas: Controle da qualidade da água para o consumo humano; ampliação de ações de Saúde Ambiental.

- **C4. Programa Nacional de Saneamento Rural**

Temas: Medidas estruturais: investimentos em obras para a conformação das infraestruturas físicas de abastecimento de água potável, esgotamento sanitário, melhorias sanitárias domiciliares, manejo de resíduos sólidos e drenagem pluvial.

Medidas estruturantes: Suporte político e gerencial para a sustentabilidade da prestação de serviços, incluindo ações de educação e mobilização social.

Ministério do Meio Ambiente

- **D1. Programa Resíduos Sólidos Urbanos – Gestão Ambiental Urbana**

Temas: Capacitação na gestão de resíduos sólidos; Implementação de aterros sanitários, galpão de reciclagem.

- **D2. Programa Nacional de Florestas**

Temas: Sustentabilidade do setor florestal, contemplando a proteção dos ecossistemas, a recuperação de áreas degradadas, a expansão da base florestal plantada, o manejo sustentável de florestas naturais e a ampliação da participação social.

- **D3. Programa Agenda Ambiental na Administração Pública/A3P**

Temas: Gestão socioambiental sustentável das atividades administrativas e operacionais do Governo.

Outros Programas e Projetos

- **E1. Programa de Gestão Energética Municipal – PROCEL RELUZ – ELETROBRÁS**

Temas: Gestão de energia elétrica; redução de custos.

- **E2. Programa de Fortalecimento da Gestão Pública**

Temas: Capacitação de agentes públicos; distribuição de bibliografia técnica; fortalecimento da capacidade institucional dos controles internos.

- **E3. Projetos Financiáveis pelo BNDES**

Temas: Abastecimento de água; Esgotamento sanitário; Efluentes e resíduos industriais; Resíduos sólidos; Gestão de recursos hídricos (tecnologias e processos, bacias hidrográficas); Recuperação de áreas ambientalmente degradadas; Desenvolvimento institucional; Despoluição de bacias, em regiões onde já estejam constituídos Comitês; Macrodrenagem.

- **E4. Projetos Financiáveis Ministério da Justiça**

Temas: Projetos das áreas de meio ambiente, proteção e defesa do consumidor e promoção e defesa da concorrência, patrimônio cultural brasileiro e outros direitos difusos e coletivo

b) Programas No Âmbito do Estado de São Paulo

○ F1. Programa Estadual de Microbacias Hidrográficas

Na segunda fase, programa foi denominado Programa de Desenvolvimento Rural Sustentável ou Microbacias II – Acesso ao Mercado.

Temas: Apoio às iniciativas de negócios dos agricultores familiares; fortalecimento das instituições públicas e infraestrutura municipal; gestão do projeto.

○ F2. Programa Sanebase

Temas: Implantação, reforma, adequação e expansão de sistemas de água e esgotos visando a universalização.

○ F3. Programa Água Limpa

Temas: Incremento da disponibilidade de água; melhoria da qualidade da água; desenvolvimento institucional; gerenciamento do programa.

○ F4. Programa Estadual de Apoio à Recuperação de Águas – REAGUA

Temas: Incremento da disponibilidade de água; melhoria da qualidade da água; desenvolvimento institucional do programa.

○ F5. Programa Estadual Água é Vida

Temas: Recursos financeiros para obras e serviços de infraestrutura, instalações operacionais e equipamentos de sistemas de água para localidades de pequeno porte predominantemente ocupadas por população de baixa renda, mediante utilização de recursos financeiros estaduais não reembolsáveis.

○ F6. Programa Melhor Caminho

Temas: execução de obras de recuperação de estradas rurais de terra.

○ F7. Programa: Recuperação e conservação dos recursos hídricos das bacias dos rios Piracicaba, Capivari e Jundiá

Temas: Projetos de recuperação e conservação da qualidade e quantidade dos recursos hídricos: despoluição de corpos d'água; recuperação e preservação de nascentes, mananciais e cursos d'água em áreas urbanas e rurais; combate às perdas em sistemas de distribuição de água; prevenção e defesa contra eventos hidrológicos extremos.

○ F8. Programa Linha Economia Verde Municípios

Temas: construções sustentáveis; transporte (diminuição de CO₂); saneamento e resíduos; recuperação florestal; e planejamento municipal. É direcionado às administrações municipais diretas, as autarquias e fundações instituídas ou mantidas, direta ou indiretamente, pelos municípios.

○ F.9 Programa Integra São Paulo

Temas: Recuperação de áreas de pastagens degradadas pelo excesso de pastoreio e erosão, *através de:* Recuperação de pastagens, terraceamento (canaletas para orientar as enxurradas em direção a uma lagoa aberta na terra), para reduzir a violência da água; plantar lavouras em curvas de nível (no sentido diagonal) para também

reduzir a intensidade dos volumes das chuvas; plantar mais capim no local onde havia erosão; e corrigir o solo com calcário, entre outros produtos para enriquecer a terra.

- **F10. Projetos Financiados pelo FEHIDRO**

Temas: planejamento e gerenciamento de recursos hídricos; planejamento e gerenciamento de bacias hidrográficas; monitoramento dos recursos hídricos; informações para a gestão dos recursos hídricos; educação ambiental para a gestão sustentável dos recursos hídricos; habilitação técnica para gestão em recursos hídricos; proteção, conservação e recuperação dos recursos hídricos superficiais e subterrâneos; prevenção contra eventos extremos.

- **F11. Projeto Mina D'água**

Temas: Proteção das nascentes de mananciais de abastecimento público. O projeto que está em fase piloto é uma modalidade de Pagamento por Serviços Ambientais (PSA) que visa remunerar os produtores rurais que preservarem nascentes existentes dentro de suas propriedades.

- **F10. Projetos Financiados pelo FID do Estado de São Paulo**

O FID - Fundo Especial de Despesa de Reparação de Interesses Difusos Lesados do Estado de São Paulo é destinado ao ressarcimento, à coletividade, nos danos causados ao meio ambiente, ao consumidor, a bens e direitos, de valor artístico, estético, histórico, turístico e paisagístico, no âmbito do território do Estado de São Paulo.

Temas: Projetos com a finalidade promoção de eventos educativos, a recuperação e a reparação de bens, edição de material informativo e relacionado com a natureza da infração ou do dano causado, por exemplo: ao meio ambiente, ao consumidor, à ordem econômica, a bens e direitos de valor artístico, histórico e dentre outros que caracterizem como sendo interesses difusos.

c) Programas no Âmbito dos Comitês de Bacia do PCJ

Os planos e programas existentes no âmbito do Plano de Bacias Hidrográficas dos Rios Piracicaba, Capivari e Jundiá – PCJ 2010 – 2020 são:

- Programa Estadual de Microbacias Hidrográficas;
- Plano Entre Serras e Águas;
- Projeto Água Limpa;
- Programa de Desenvolvimento da Região Metropolitana de Campinas (RMC)s (RMC);
- Programa de Recuperação de Matas Ciliares (PRMC) do Estado de São Paulo
- Hidrovia Tietê-Paraná – aproveitamento múltiplo de Santa Maria da Serra
- Reservas da Biosfera
- Projeto de Proteção aos Mananciais do Consórcio PCJ
- Projeto Município Verde Azul
- Programa Melhor Caminho
- Programa Nacional de Desenvolvimento dos Recursos Hídricos (PROAGUA)

- Plano Diretor para Recomposição Florestal Visando a Produção de Água nas Bacias Hidrográficas dos Rios Piracicaba, Capivari e Jundiá.

32.1. AÇÕES PARA IMPLEMENTAÇÃO DO PMSB

Com a finalidade de alcançar os objetivos e metas estabelecidas no PMSB e PMGIRS do município de Pedra Bela, foram sugeridas algumas ações que permitam o desenvolvimento e acompanhamento da progressão, quanto ao atendimento das demandas de serviços ao longo do horizonte do PMSB e PMGIRS, bem como o enquadramento e atendimento das exigências legais correlacionadas.

Estas ações podem ser classificadas em dois grupos distintos: Ações Institucionais e Legais e Ações Técnicas e Operacionais.

32.1.1. Ações Institucionais e Legais

As ações institucionais e legais se baseiam em:

- Estruturação no âmbito da administração municipal de estrutura de gestão dos serviços de saneamento, através de Secretaria ou Diretoria de Meio Ambiente e Saneamento;
- Criação de um Conselho Municipal de Saneamento, de forma a atender às exigências legais, lembrando a necessidade de assegurar a participação de entidades e da sociedade organizada;
- Análise e revisão do modelo institucional atual para a gestão dos serviços de saneamento básico em conformidade com a Lei Federal nº 11.445/2007;
- Criação de uma agência reguladora própria ou delegação destas atribuições a alguma entidade já constituída para esta finalidade. O município de Pedra Bela aderiu à ARSESP, para a regulação e fiscalização dos serviços de abastecimento de água e esgotamento sanitário, enquanto que para os serviços de manejo de resíduos sólidos e controle de águas pluviais ainda não foi definido a adesão à alguma entidade;
- Criação do Fundo Municipal de Saneamento Básico;
- Definição de uma sistemática de revisão anual do PMSB e PMGIRS a fim de garantir a sua permanente atualização.

32.1.2. Ações Técnicas e Operacionais

As ações técnicas e operacionais se baseiam em:

- Mobilização de ações institucionais junto aos órgãos da esfera estadual e federal, no intuito de identificar oportunidades de captação de recursos;
- Desenvolvimento do Plano de Atendimento às Emergências do Saneamento Básico - PAE-SAN;
- Alinhamento das atividades técnico-operacionais com o prestador de serviços.

32.1.3. Definição dos Padrões de Qualidade

O Saneamento Básico pode ser entendido como o conjunto de medidas que visam preservar ou modificar condições ambientais com a finalidade de prevenir doenças e promover a saúde.

O sistema de saneamento básico de um município ou de uma região possui estreita relação com a comunidade a qual atende, sendo fundamental para a salubridade ambiental do município e para a qualidade de vida da população. Sendo assim, o planejamento e a gestão adequados destes serviços, concorrem para a valorização, proteção e gestão equilibrada dos recursos ambientais e tornam-se essenciais para garantir a eficiência desse sistema, em busca da universalização do atendimento, em harmonia com o desenvolvimento local e regional.

Para atingir um estado adequado de desenvolvimento devem ser compatibilizadas as disponibilidades e necessidades de serviços públicos para a população, associando alternativas de intervenção e de mitigação dos problemas decorrentes da insalubridade ambiental.

A universalização dos serviços, objetivo maior deste PMSB e PMGIRS, corresponde à ampliação progressiva dos serviços de saneamento básico, objetivando o acesso de todos os domicílios ocupados e dos locais de trabalho e de convivência social em um determinado território.

O serviço público de saneamento básico é considerado universalizado em um território quando assegura o atendimento, no mínimo, das necessidades básicas vitais, sanitárias e higiênicas, de todas as pessoas, independentemente de sua condição socioeconômica, com promoção do uso racional dos recursos naturais.

Neste contexto são condicionantes para a universalização dos serviços os seguintes elementos básicos:

a) Abastecimento de Água:

- Garantia de fornecimento de água à população, com qualidade e quantidade compatível ao atendimento das suas necessidades;
- Regularidade na prestação dos serviços;
- Pressões de serviços compatíveis (entre 10,0 e 50,0 m.c.a.);
- Reduzidos índices de perdas (igual ou menor que 30%);
- Modicidade da tarifa.

b) Esgotamento Sanitário:

- Garantia de coleta e afastamento dos esgotos sanitários, em condições seguras à saúde pública da população com qualidade compatível ao atendimento das suas necessidades;
- Tratamento e lançamento final ao meio ambiente compatível aos padrões legais estabelecidos pela legislação específica;
- Regularidade na prestação dos serviços;
- Modicidade da tarifa.

c) Limpeza Urbana e Manejo de Resíduos Sólidos:

- Manutenção do sistema atual de coleta, transporte e destinação final adequada;
- Segregação na fonte dos resíduos úmidos e secos;
- Consolidação do plano de coleta seletiva e destinação final;
- Reutilização e reciclagem dos resíduos sólidos secos;
- Aproveitamento dos resíduos sólidos orgânicos para compostagem;
- Consolidação do Programa de Educação Ambiental;
- Implantação de um sistema de gerenciamento e controle das ações do plano, a cargo da prefeitura municipal;
- Busca por alternativas para atendimento aos objetivos estabelecidos no PMSB e PMGIRS, com menor custo e impacto ambiental.

d) Drenagem Urbana e Manejo de Águas Pluviais:

- Atendimento de toda população urbana do município com sistema de drenagem de águas pluviais;
- Minimização ou eliminação sempre que possível dos impactos originados pelas enchentes;
- Busca por alternativas para atendimento aos objetivos estabelecidos no PMSB, com menor custo e impacto ambiental;
- Inclusão dos conceitos de retenção e infiltração das águas pluviais, no programa de educação ambiental;
- Implantação de um sistema de gerenciamento e controle das ações do plano, a cargo da prefeitura;
- Busca por alternativas para atendimento aos objetivos estabelecidos no PMSB, com menor custo e impacto ambiental.

32.2. INSTRUMENTOS DE AVALIAÇÃO E MONITORAMENTO

De forma a potencializar os objetivos destacados no PMSB e PMGIRS, recomenda-se que o acompanhamento das atividades, serviços e obras, utilize indicadores que permitam uma avaliação simples e objetiva do desempenho dos serviços de abastecimento de água e esgotamento sanitário.

Ressalta-se que além dos indicadores a seguir, deverão ser efetuados registros de dados operacionais e de desempenho financeiro dos serviços, a fim de permitir a geração dos indicadores definidos pelo SNIS, instituída pela Lei Federal nº 11.445/2007, que prevê:

- I. Coletar e sistematizar dados relativos às condições da prestação dos serviços públicos de saneamento básico;
- II. Disponibilizar estatísticas, indicadores e outras informações relevantes para a caracterização da demanda e da oferta de serviços públicos de saneamento básico;
- III. Permitir e facilitar o monitoramento e avaliação da eficiência e da eficácia da prestação dos serviços de saneamento básico;

IV. Permitir e facilitar a avaliação dos resultados e dos impactos dos planos e das ações de saneamento básico. Ainda, a PNSB estabelece que as informações do SNIS são públicas e acessíveis a todos, independentemente da demonstração de interesse, devendo ser publicadas por meio da internet e que o SNIS deverá ser desenvolvido e implementado de forma articulada ao Sistema Nacional de Informações em Recursos Hídricos - SNIRH e ao Sistema Nacional de Informações em Meio Ambiente - SNIMA.

32.3. DIRETRIZES PARA A REGULAÇÃO DOS SERVIÇOS

A PNSB estabelece que os titulares dos serviços públicos de saneamento básico poderão delegar a organização, a regulação, a fiscalização e a prestação desses serviços, nos termos da Constituição Federal e da Lei Federal nº 11.107/ 2005.

Conforme indicado na Cartilha da ARSESP, os serviços devem ser regulados por entidade autônoma sempre que a prestação não for executada por entidade que integre a administração do titular (como um SAE – Serviço de Água e Esgoto ou DAE – Departamento de Água e Esgoto, por exemplo).

No caso dos serviços de drenagem urbana e manejo das águas pluviais, limpeza urbana e manejo de resíduos sólidos, será necessária que o poder público municipal decida a delegação total ou parcial quanto a prestação destes serviços.

O exercício da função de regulação dos serviços de saneamento está previsto nos termos da Lei Federal nº 11.445/07, com objetivos de:

- I. Estabelecer padrões e normas para a prestação adequada dos serviços e satisfação dos usuários;
- II. Garantir o cumprimento das condições e metas estabelecidas;
- III. Prevenir e reprimir o abuso do poder econômico; e,
- IV. Definir tarifas que assegurem o equilíbrio econômico e financeiro dos contratos e a modicidade tarifária.

O titular poderá criar ou delegar a função regulatória dos serviços públicos de saneamento básico a qualquer entidade reguladora constituída nos limites do respectivo Estado.

A regulação deve ser entendida como todo e qualquer ato, normativo ou não, que discipline ou organize um determinado serviço público, incluindo suas características, padrões de qualidade, impacto socioambiental, direitos e obrigações dos usuários e dos responsáveis por sua oferta ou prestação e fixação e revisão do valor de tarifas e outros preços públicos.

As atividades de acompanhamento, monitoramento, controle ou avaliação, no sentido de garantir a utilização, efetiva ou potencial, do serviço público, são consideradas como fiscalização.

A entidade de regulação definirá, pelo menos:

- As normas técnicas relativas à qualidade, à quantidade e à regularidade dos serviços prestados aos usuários e entre os diferentes prestadores envolvidos;
- As normas econômicas e financeiras relativas às tarifas, aos subsídios e aos pagamentos por serviços prestados aos usuários e entre os diferentes prestadores envolvidos;

- A garantia de pagamento de serviços prestados entre os diferentes prestadores dos serviços;
- Os mecanismos de pagamento de diferenças relativas a inadimplência dos usuários, perdas comerciais e físicas e outros créditos devidos, quando for o caso;
- O sistema contábil específico para os prestadores que atuem em mais de um Município.

O exercício da função de regulação deverá atender o seguinte:

- Independência decisória, incluindo autonomia administrativa, orçamentária e financeira da entidade reguladora;
- Transparência, tecnicidade, celeridade e objetividade das decisões.

São objetivos da regulação:

- Estabelecer padrões e normas para a adequada prestação dos serviços e para a satisfação dos usuários;
- Garantir o cumprimento das condições e metas estabelecidas;
- Prevenir e reprimir o abuso do poder econômico, ressalvada a competência dos órgãos integrantes do sistema nacional de defesa da concorrência;
- Definir tarifas que assegurem tanto o equilíbrio econômico e financeiro dos contratos como a modicidade tarifária, mediante mecanismos que induzam a eficiência e a eficácia dos serviços e que permitam a apropriação social dos ganhos de produtividade.

A entidade reguladora editará normas relativas às dimensões técnica, econômica e social de prestação dos serviços, que abrangerão, pelo menos, os seguintes aspectos:

- Padrões e indicadores de qualidade da prestação dos serviços;
- Requisitos operacionais e de manutenção dos sistemas;
- As metas progressivas de expansão e de qualidade dos serviços e os respectivos prazos;
- Regime, estrutura e níveis tarifários, bem como os procedimentos e prazos de sua fixação, reajuste e revisão;
- Medição, faturamento e cobrança de serviços;
- Monitoramento dos custos:
 - ✓ Avaliação da eficiência e eficácia dos serviços prestados;
 - ✓ Plano de contas e mecanismos de informação, auditoria e certificação;
 - ✓ Subsídios tarifários e não tarifários;
 - ✓ Padrões de atendimento ao público e mecanismos de participação e informação.

32.4. DIRETRIZES PARA A FORMATAÇÃO DE INSTRUMENTOS DE CONTROLE E PARTICIPAÇÃO DA SOCIEDADE

As ações programadas no PMSB e PMGIRS de Pedra Bela deverão ter seus resultados amplamente divulgados, de forma a garantir pleno acesso às partes interessadas, entre as quais: a comunidade, órgãos e entidades públicas e entidades privadas.

Os mecanismos para esta divulgação deverão ser implementados pela Prefeitura Municipal de Pedra Bela, utilizando métodos e técnicas que permitam a divulgação do atendimento aos objetivos e metas propostos no plano, pelos prestadores de serviços (concessionárias).

Os indicadores que serão apresentados no item seguinte deverão também ser amplamente divulgados, revistos, atualizados e discutidos de forma sistemática.

As definições das formas de mídia serão de responsabilidade da administração municipal a partir dos recursos disponíveis. Como recomendações, são indicados os seguintes mecanismos para a divulgação do PMSB e PMGIRS:

- Utilização de um Sistema Georreferenciado com mapeamento das obras de ampliação e melhoria da infraestrutura existente;
- Elaboração de folheto contendo o “avanço” anual do atendimento às metas;
- Utilização da fatura de água/esgoto, para divulgação de informações a metas relativas ao PMSB;
- Realização de Audiência Pública anual para apresentação do desenvolvimento do PMSB e PMGIRS;
- Participação em eventos e fóruns promovidos pela administração pública, sempre que houver temáticas de interesse ao saneamento básico, devendo-se, então, divulgar a existência do PMSB e PMGIRS;
- Disponibilidade no “web-site” da Prefeitura Municipal de Pedra Bela, contendo um de link com informações sobre as metas do PMSB e PMGIRS e seu respectivo status de atendimento.

Os mecanismos de divulgação sobre o desenvolvimento do presente plano foram definidos no Plano de Mobilização Social (Volume I – Anexo III). As ações desenvolvidas ao longo da elaboração do PMSB e PMGIRS serão abordadas no Relatório de Evidências de Mobilização Social.

32.5. DIRETRIZES PARA O ACOMPANHAMENTO DO PMSB E PMGIRS

De acordo com as premissas apresentadas pelo município, a execução, avaliação, fiscalização e monitoramento do plano ficará a cargo do Conselho Municipal de Saneamento, o qual deverá ser constituído por:

- Representante da Secretaria Municipal de Governo;
- Representante da Concessionária Prestadora dos Serviços de Abastecimento de Água e Esgotamento Sanitário;
- Representante da Secretaria Municipal de Saúde;
- Representante da Secretaria Municipal de Meio Ambiente e Agricultura;
- Representante da Secretaria Municipal de Educação;
- Representante da Secretaria Municipal de Obras;
- Representante de Associações ou Organizações da Sociedade Civil.

Aqui, ressalta-se que, como haverá representantes da sociedade civil na composição do conselho, este também será uma ferramenta para assegurar a o conhecimento da população em relação aos assuntos do PMSB e PMGIRS.

De acordo com o Decreto nº 8.211/2014, que altera o Decreto nº 7.217/2010, após a data de 31 de Dezembro de 2014, foi vedado o acesso aos recursos federais ou aos geridos ou administradores por órgão ou entidade da União, quando destinados aos serviços de saneamento básico, àqueles titulares de serviços públicos de saneamento básico que não instituíram, por meio de legislação específica, o controle social realizado por órgão colegiado, ou seja, que ainda não criaram o grupo responsável pela execução, avaliação, fiscalização e monitoramento do plano.

Sugere-se que, o suporte administrativo, assim como a estrutura física necessária para o arquivamento de materiais referentes às atividades de tal conselho sejam centralizados na Secretaria Municipal de Meio Ambiente e Agricultura, devendo haver a articulação e auxílio por parte das demais secretarias envolvidas.

Com relação ao prazo de execução da avaliação e do processo de implantação do PMSB e PMGIRS, sugere-se que em todo primeiro trimestre de cada ano seja efetuada a avaliação das ações e metas propostas para o ano anterior, sendo que, quando verificadas metas que não foram cumpridas, um plano de ações corretivas deverá ser implementado e executado, mitigando-se aquelas ações que não foram alcançadas. Ressalta-se ainda que, esta avaliação deve ter como objeto as metas e ações vigentes, visto que o plano passará por revisões de no máximo a cada quatro anos.

Como mostra o Anexo III, em momento de Audiência Pública a população teve oportunidade de participação e de julgamento sobre o conteúdo apresentado, contudo, não foi levantada nenhuma alteração.

33. INDICADORES DE INTERESSE PARA ACOMPANHAMENTO DAS METAS

No presente item se objetiva a definição e o estabelecimento de metas e indicadores quantitativos e qualitativos a serem atendidos pelo prestador dos serviços de água e esgotos no âmbito do município, baseado na situação atual e melhorias propostas.

Os indicadores selecionados para monitoramento do PMSB e PMGIRS compreendem aspectos técnico-operacionais e gestão.

33.1. INDICADORES DE DESEMPENHO

O planejamento para implementação das ações e obras para melhorias operacionais e de ampliação visa ao adequado e pleno atendimento dos critérios de serviço. Destaca-se que o objetivo deste planejamento é a preparação da infraestrutura e dos serviços, a fim de se atender as metas estabelecidas por este PMSB. Para mensurar o atendimento das ações propostas foram elencados os indicadores que deverão ser utilizados, os quais permitirão avaliar a extensão do atendimento dos objetivos e metas definidos.

33.1.1. Indicadores do Sistema de Abastecimento de Água

Aqui, serão utilizados dois tipos de indicadores correlacionados entre si, para definir a situação do abastecimento de água no município: índice de cobertura, referente aos domicílios existentes no município, e, índice de atendimento, referente à população do município.

O Índice de Cobertura, **ICDÁgua**, adota como parâmetros os números de economias e de domicílios, e é de mais fácil quantificação e controle; o Índice de Atendimento, **IAPÁgua** tem como referência a população do município, e por isto é importante na gestão dos serviços de abastecimento de água, permitindo análises e correlações com outros indicadores, como por exemplo, indicadores epidemiológicos e de saúde, e outros indicadores referenciados à população do município.

a) Cobertura e Atendimento com Abastecimento de Água

A cobertura do município com abastecimento de água será calculada utilizando como parâmetro os domicílios existentes no município.

O atendimento com abastecimento de água será calculado utilizando como parâmetro a população do município. Estão previstos indicadores para o município como um todo, conforme descritos a seguir.

- **Índice de Cobertura dos Domicílios Urbanos com Abastecimento de Água:**

O objetivo do indicador é medir o percentual de domicílios existentes na área urbana com disponibilidade de acesso ao sistema público de abastecimento de água. A frequência recomendada de apuração do medidor é trimestral.

Equação:

$$\text{ICDUÁgua} = \frac{\text{ERUAÁgua} + \text{ERUDÁgua}}{\text{Durb.}} \times 100$$

Onde:

- ICDUÁgua – Índice de cobertura dos domicílios urbanos com abastecimento de água, em percentual;
- ERUAÁgua - Quantidade de economias residenciais urbanas ativas ligadas no sistema de abastecimento de água;
- ERUDÁgua - Quantidade de economias residenciais totais com disponibilidade de abastecimento de água, mas não ativas;
- Durb. - Quantidade de domicílios urbanos do município, conforme cadastro da prefeitura.

- **Índice de Cobertura dos Domicílios Totais com Abastecimento de Água:**

O objetivo do indicador é medir o percentual dos domicílios existentes no município (totais) com disponibilidade de acesso ao sistema público de abastecimento de água. A frequência recomendada de apuração do medidor é trimestral.

Equação:

$$\text{ICDTÁgua} = \frac{\text{ERTAÁgua} + \text{ERTDÁgua}}{\text{Dtot.}} \times 100$$

Onde:

- ICDTÁgua – Índice de cobertura dos domicílios totais com abastecimento de água, em percentual;
- ERTAÁgua - Quantidade de economias residenciais totais ativas ligadas no sistema de abastecimento de água;
- ERTDÁgua - Quantidade de economias residenciais totais com disponibilidade de abastecimento de água mas não ativas;
- Dtot. - Quantidade de domicílios totais do município, conforme cadastro da prefeitura.

- **Índice de Atendimento da População Urbana com Abastecimento de Água:**

O objetivo do indicador é medir o percentual da população urbana existente no município com disponibilidade de acesso ao sistema público de abastecimento de água. A frequência recomendada de apuração do medidor é trimestral.

Equação:

$$IAUÁgua = \frac{PUAÁgua}{PU} \times 100$$

Onde:

- IAUÁgua - Índice de Atendimento Urbano de Água, em porcentagem;
- PU - População Urbana do Município, conforme projeção do PMSB;
- PUAÁgua - População Urbana Atendida com Abastecimento de Água;
- PUAÁgua = Valor do produto da quantidade de economias residenciais ativas de água, da área urbana, no último mês do ano, pela taxa média de habitantes por domicílio, conforme Fundação Seade.

A meta de atendimento com abastecimento de água na área urbana é manter 100% em todo o período do plano, conforme mostra a Tabela 85.

Tabela 85 - Metas de Atendimento com Abastecimento de Água.

| Indicador | Metas/Ano |
|----------------------------------|-------------|
| | 2015 a 2034 |
| ICDÁgua - (%) - maior ou igual a | 100,0 |
| IAPUÁgua (%) - maior ou igual a | 99,0 |

- **Índice de Atendimento da População Total com Abastecimento de Água:**

O objetivo do indicador é medir o percentual da população total existente no município com disponibilidade de acesso ao sistema público de abastecimento de água. A frequência recomendada de apuração do indicador é trimestral.

Equação:

$$IATÁgua = \frac{PTAÁgua}{PT} \times 100$$

Onde:

- IATÁGUA - Índice de Atendimento de Água da População Total do Município, em percentual;
- PT - População Total do Município, conforme projeção do PMSB;
- PTAÁgua - População Total do Município Atendida com Abastecimento de Água;
- PTAÁgua - Valor do produto da quantidade total de economias residenciais ativas de água do município, no último mês do ano, pela taxa média de habitantes por domicílio, conforme Fundação SEADE.

b) Hidrometração

O indicador de hidrometração é dado por um percentual, definido pela relação numérica entre o número de ligações ativas com hidrômetros sobre o total de ligações existentes num dado momento da avaliação.

O objetivo do indicador é avaliar a qualidade dos volumes consumidos apurados, do ponto de vista da parcela das ligações de água que é efetivamente medida, lembrando que a outra parcela corresponde a volumes estimados. A frequência recomendada de apuração do indicador é anual.

Equação:

$$IHD = \frac{LAA}{LAA \text{ micro}}$$

Onde:

- IHD – Índice de hidrometração;
- LAA - Quantidade de Ligações Ativas de Água;
- LAA micro - Quantidade de Ligações Ativas de Água Micro medidas.

O índice de hidrometração atual é de 100%, a meta é manter o índice em 100% até o final do plano.

c) Qualidade de Água

As metas de qualidade da água deverão ser avaliadas a partir dos indicadores AFQB e IAB, Índice de Análises Físico-Químicas e Bacteriológicas e Índice de Análises Bacteriológicas, respectivamente.

Deverão ser considerados os parâmetros de avaliação da qualidade da água mais importantes e exigidos pela Portaria MS nº 2914/2011. Os índices deverão ser calculados a partir das análises laboratoriais das amostras de águas coletadas na rede de distribuição de água, segundo um programa de coleta que atenda à legislação vigente. Para apuração dos indicadores, o sistema de controle da qualidade da água deverá incluir um sistema de coleta de amostras e de execução de análises laboratoriais que permitam o levantamento dos dados necessários, além de atender à legislação vigente.

- **Índice de Conformidade das Análises Físico-Químicas e Bacteriológicas:**

O objetivo do indicador é medir o percentual das análises físico-químicas e bacteriológicas que estão em conformidade com a legislação vigente, em relação ao total de análises realizadas. A frequência recomendada de apuração do indicador é mensal.

Equação:

$$AFQB = \frac{NAC}{NAT} \times 100$$

Onde:

- AFQB – Índice de Conformidade das Análises Físico-Químicas e Bacteriológicas;
- NAC - número de análises efetuadas com todos os parâmetros (cor, turbidez, cloro residual livre, fluoreto e bacteriologia) em conformidade com a Portaria MS nº 2.914/2011;
- NAT - número total de análises realizadas.

- **Índice de Conformidade das Análises Bacteriológicas:**

O objetivo do indicador é medir o percentual das análises bacteriológicas que estão em conformidade com a legislação vigente, em relação ao total de análises realizadas. A frequência recomendada de apuração do indicador é mensal.

Equação:

$$IAB = \frac{NABC}{NABT} \times 100$$

Onde:

- IAB: Índice de conformidade das análises bacteriológicas;
- NABC - número de análises bacteriológicas em conformidade com a Portaria MS nº 2914/2011;
- NABT - número total de análises bacteriológicas realizadas.

A apuração mensal do IAB e do AFQB não isenta o prestador do serviço de abastecimento de água de suas responsabilidades perante outros órgãos fiscalizadores e perante a legislação vigente. A Tabela 86 apresenta os índices pretendidos ao longo do período do plano.

Tabela 86 - Índices de qualidade da água desejados no horizonte de Projeto.

| INDICADOR | METAS/ANO | | | | |
|-----------------------------|-----------|------|------|------|------|
| | 2015 | 2019 | 2024 | 2029 | 2034 |
| IAB (%) - maior ou igual a | 95 | 95 | 95 | 95 | 95 |
| AFQB (%) - maior ou igual a | 99 | 99 | 99 | 99 | 99 |

d) Qualidade do Fornecimento de Água

Para a verificação da qualidade do fornecimento de água aos usuários, serão utilizados dois indicadores que avaliam a existência de eventuais problemas relacionados ao sistema de abastecimento de água, que podem ser:

- **Índice de Interrupções de Fornecimento:**

O Índice de Interrupções de Fornecimento - IIF mede a descontinuidade do abastecimento no sistema de distribuição de água, tomando como base a quantidade e o tempo que as economias ativas de água foram atingidas por paralisações não programadas, do fornecimento de água. A frequência recomendada de apuração do medidor é mensal, com fechamento anual.

- **Índice de Reclamações de Falta de Água:**

O objetivo do indicador é avaliar a percepção dos usuários, quanto a eventuais problemas com o fornecimento de água.

O Índice de Reclamações de Falta de Água – IRFA deverá ser avaliado pelo número de reclamações de falta de água imprevistas por 1.000 ligações, excetuado as paradas programadas. A frequência recomendada de apuração do medidor é mensal, com fechamento anual.

Equação:

$$IRFA = \frac{NRFA}{NLAA \times 1000}$$

Onde:

- IRFA - Índice de Reclamações de Falta de Água, em quantidade por 1000 habitantes;
- NRFA - número de reclamações de falta de água justificadas (exclui, por exemplo, reclamações de clientes cortados por falta de água);
- NLAA - número de ligações ativas de água.

Nas metas estabelecidas, a partir do ano de 2015, o IRFA deverá ser inferior a 2 (duas) reclamações por 1.000 ligações.

e) Controle de Perdas

Serão utilizados dois indicadores correlacionados entre si para definir perdas: Índice de Perdas na Distribuição e Índice de Perdas por Ramal.

O Índice de Perdas na Distribuição, IPD, expresso em percentual, é um indicador de impacto e facilmente interpretado pelo usuário.

O indicador de Perdas por Ligação, IPL, expresso em l/ligação/dia, é um Indicador mais técnico e mais propício no auxílio das ações de controle de perdas.

A frequência recomendada para apuração destes medidores é mensal.

A seguir são apresentadas as definições dos parâmetros que são utilizados nas formulações dos indicadores de índices de perdas de água.

- **Índice de Perdas na Distribuição:**

Equação:

$$IPDt = \frac{(VDC - VCM)}{VDC} \times 100$$

Onde:

- IPDt - Índice de Perdas Físicas na Distribuição, em %;
- VDC - Volume de Água Disponibilizado à Distribuição (Produzido, Tratado, de Serviço), em m³/ano;
- VCM – Volume de Consumo Medido ou Estimado (m³/ano).

- **Índice de Perdas por Ligação:**

Equação:

$$IPL = \frac{(VDC - VCM)}{NLA} \times \frac{1000}{365}$$

Onde:

- IPL - Índice de Perdas por Ligação, em l/lig.dia;
- VDC - Volume de Água Disponibilizado à Distribuição (Produzido, Tratado, de Serviço), em m³/ano;
- VCM – Volume de Consumo Medido ou Estimado, em m³/ano;
- NLA - Quantidade de Ligações Ativas de Água.

Foram estabelecidas metas para o índice de perdas na distribuição conforme apresentado na Tabela 87.

Tabela 87 - Metas de Controle de Perdas.

| INDICADOR | METAS/ANO | | | |
|-----------------------------|-----------|------|------|------|
| | 2015* | 2019 | 2029 | 2034 |
| IPDt (%) - menor ou igual a | 10,0 | 10,0 | 10,0 | 10,0 |

*Adotado como o Índice de Perdas Atual.

33.1.2. Indicadores do Sistema de Esgotamento Sanitário

a) Cobertura e Atendimento com Esgotamento Sanitário

A cobertura do município com esgotamento sanitário será calculada utilizando como parâmetro os domicílios existentes no município.

O atendimento com esgotamento sanitário será calculado utilizando como parâmetro a população do município.

Estão previstos indicadores para o município como um todo, conforme descritos a seguir.

- **Índice de Cobertura dos Domicílios Urbanos com Esgotamento Sanitário:**

O objetivo do indicador é medir o percentual de domicílios existentes na área urbana com disponibilidade de acesso ao sistema público de esgotamento sanitário. A frequência recomendada de apuração do medidor é trimestral.

Equação:

$$ICDUEsgoto = \frac{EUAEsgoto + EUDEsgoto}{Durb.} X100$$

Onde:

- ICDUEsgoto – Índice de Cobertura dos Domicílios Urbanos com Esgotamento Sanitário, em percentual;
- EUAEsgoto - Quantidade de economias residenciais urbanas ativas ligadas no sistema de esgotamento sanitário;
- EUDEsgoto - Quantidade de economias residenciais totais com esgotamento sanitário mas não ativadas;
- Durb. - Quantidade de domicílios urbanos do município, conforme cadastro da prefeitura.

- **Índice de Cobertura dos Domicílios Totais com Esgotamento Sanitário:**

O objetivo do indicador é medir o percentual dos domicílios existentes no município (totais) com disponibilidade de acesso ao sistema público de esgotamento sanitário.

A frequência recomendada de apuração do medidor é trimestral.

Equação:

$$ICDTEsgoto = \frac{ERTAsgoto + ERTDEsgoto}{Durb.} X100$$

Onde:

- ICDTEsgoto – Índice de Cobertura dos Domicílios Totais com Esgotamento Sanitário, em percentual;
- ERTAsgoto - Quantidade de economias residenciais totais ativas ligadas no sistema de esgotamento sanitário;
- ERTDEsgoto - Quantidade de economias residenciais totais com esgotamento sanitário disponibilizadas, mas não ativadas;
- Durb. - Quantidade de domicílios urbanos do município, conforme cadastro da prefeitura.

- **Índice de Atendimento da População Urbana com Esgotamento Sanitário:**

O objetivo do indicador é medir o percentual da população urbana do município com disponibilidade de acesso ao sistema público de esgotamento sanitário.

A frequência recomendada de apuração do indicador é trimestral.

Equação:

$$IAUEsgoto = \frac{PUAEsgoto}{PU} \times 100$$

Onde:

- IAUEsgoto - Índice de Atendimento de Esgoto da População Urbana do Município, em percentual;
- PU - População Urbana do Município, conforme projeção da Fundação Seade;
- PUAEsgoto - População Urbana do Município Atendida com Esgotamento Sanitário;
- PUAEsgoto - Valor do produto da quantidade de economias residenciais urbanas ativas de esgoto do município, no último mês do ano, pela taxa média de habitantes por domicílio, conforme Fundação SEADE.

As metas para o município de Pedra Bela são apresentadas na Tabela 88.

Tabela 88 - Metas de Cobertura e Atendimento Urbano com Esgotamento Sanitário.

| INDICADOR | METAS/ANO | | | |
|-----------------------------------|-----------|------|-------|-------|
| | 2015 | 2019 | 2029 | 2034 |
| ICD Esgoto (%) – maior ou igual a | 20% | 80% | 100% | 100% |
| IAUEsgoto (%) – maior ou igual a | 20% | 80% | 100,0 | 100,0 |

• **Índice de Atendimento da População Total com Esgotamento Sanitário:**

O objetivo do indicador é medir o percentual da população total existente no município com disponibilidade de acesso ao sistema público de esgotamento sanitário. A frequência recomendada de apuração do indicador é trimestral.

Equação:

$$IATE = \frac{PTAEsgoto}{PT} \times 100$$

Onde:

- IATE - Índice de Atendimento de Esgoto da População Total do Município, em percentual;
- PT - População Total do Município, conforme projeção do Fundação SEADE;
- PTAEsgoto - População Total do Município Atendida com Esgotamento Sanitário.

b) Índice de Tratamento dos Esgotos Coletados

O objetivo do indicador é medir o percentual de tratamento dos esgotos coletados.

O indicador é definido como sendo a relação entre as economias cadastradas ativas totais atendidas com coleta de esgotos cujos efluentes são conduzidos para tratamento e as economias cadastradas ativas totais atendidas com coleta de esgoto.

A frequência recomendada de apuração do medidor é mensal.

Equação:

$$ITEC = \frac{EATEsgoto}{EACEsgoto} \times 100$$

Onde:

- ITEC – Índice de Tratamento dos Esgotos Coletados, em percentual;
- EACEsgoto - Quantidade de economias cadastradas ativas totais atendidas com coleta de esgotos;
- EATEsgoto - Quantidade de economias cadastradas ativas atendidas com coleta de esgoto, cujos efluentes são conduzidos para tratamento.

As metas para o município de Pedra Bela são apresentadas na Tabela 89.

Tabela 89 - Metas de Tratamento dos Esgotos Coletados.

| INDICADOR | METAS/ANO | |
|-----------------------------|-----------|-------------|
| | 2015 | 2016 A 2034 |
| ITEC (%) - maior ou igual a | 20,0 | 100,0 |

c) Eficiência de Tratamento de Esgotos Sanitários

A qualidade dos efluentes lançados nos cursos de água naturais deverá ser medida pelo Índice de Qualidade do Efluente - IQE. Esse índice procura identificar, de maneira objetiva, os principais parâmetros de qualidade dos efluentes lançados.

O IQE deverá ser calculado com base no resultado das análises laboratoriais das amostras de efluentes coletadas no conduto de descarga final das estações de tratamento de esgotos, segundo um programa de coleta que atenda à legislação vigente e seja representativa para o cálculo adiante definido.

A frequência de apuração do IQE deverá ser mensal, utilizando os resultados das análises efetuadas nos últimos 3 meses. Para a apuração do IQE, o sistema de controle de qualidade dos efluentes a ser implantado pelo prestador, deverá incluir um sistema de coleta de amostras e de execução de análises laboratoriais que permitam o levantamento dos dados necessários, além de atender à legislação vigente.

O IQE deverá ser calculado como o percentual de análises em conformidade com a Resolução CONAMA nº 430/2011, bem como às exigências técnicas das Licenças Ambientais, regidas pela Resolução CONAMA nº 237/97.

A probabilidade de atendimento de cada um dos parâmetros será obtida através da teoria da distribuição normal ou de Gauss.

Determinada a probabilidade de atendimento para cada parâmetro, o IQE será obtido através da seguinte expressão:

$$\text{IQE} = 0,35 \times P(\text{SS}) + 0,30 \times P(\text{SH}) + 0,35 \times P(\text{DBO})$$

Onde:

- IQE – Índice de qualidade de do efluente;
- P(SS) - probabilidade de que seja atendida a condição exigida para materiais sedimentáveis;
- P(SH) - probabilidade de que seja atendida a condição exigida para substâncias solúveis em hexano;
- P(DBO) - probabilidade de que seja atendida a condição exigida para a demanda bioquímica de oxigênio.

A apuração mensal do IQE não isenta o prestador da obrigação de cumprir integralmente o disposto na legislação vigente, nem de suas responsabilidades perante outros órgãos fiscalizadores.

A Tabela 90 apresenta os índices pretendidos ao longo do período do plano.

Tabela 90 - Índices de qualidade de tratamento de esgoto desejados no horizonte de projeto.

| INDICADOR | METAS/ANO | | | |
|----------------------------|-----------|------|------|------|
| | 2015 | 2019 | 2029 | 2034 |
| IQE (%) - maior ou igual a | 0,0 | 80,0 | 95,0 | 95,0 |

d) Qualidade da Coleta dos Esgotos

Para a verificação da qualidade da coleta de esgoto, serão utilizados dois indicadores que avaliam a existência de anomalias que prejudicam a continuidade operacional do sistema de coleta de esgotos.

A continuidade do sistema de coleta de esgotos sanitários deverá ser medida pelo número de desobstruções de redes coletoras e ramais prediais que efetivamente forem realizadas por solicitação dos usuários.

Qualquer que seja a causa das obstruções, a responsabilidade pela redução dos índices será do prestador, seja pela melhoria dos serviços de operação e manutenção da rede coletora, ou através de mecanismos de correção e campanhas educativas por ela promovidos de modo a conscientizar os usuários do correto uso das instalações sanitárias de seus imóveis.

- **Índice de Obstrução de Ramais Domiciliares:**

O Índice de Obstrução de Ramais Domiciliares – IORD, deverá ser apurado mensalmente e consistirá na relação entre a quantidade de desobstruções de ramais realizadas no período por solicitação dos usuários e o número de economias ativas de esgoto ligadas à rede, no primeiro dia do mês, multiplicada por 10.000 (dez mil).

Equação:

$$IORD = \frac{NDramais}{EAE} \times 10.000$$

Onde:

- IORD – Índice de obstrução de ramais domiciliares;
- NDramais - quantidade de desobstruções de ramais realizadas no período, em unidades;
- EAE – quantidade de economias ativas existentes, ligadas ao sistema de coleta de esgotos.

- **Índice de Obstrução de Redes Coletoras:**

O Índice de Obstrução de Redes Coletoras – IORC, deverá ser apurado mensalmente e consistirá na relação entre a quantidade de desobstruções de redes coletoras realizadas por solicitação dos usuários e a extensão desta em quilômetros, no primeiro dia do mês, multiplicada por 1.000.

Equação:

$$IORC = 1000 \times \frac{NDrede}{LRE}$$

Onde:

- IORC – Índice de obstrução de redes coletoras;
- NDrede - quantidade de desobstruções de rede coletora realizadas no período, em Km;
- LRE – quantidade de economias ativas existentes, ligadas ao sistema de coleta de esgotos.

As metas estabelecidas para estes indicadores, a partir do ano de 2014 são:

- IORD inferior a 7/ano e;
- IORC inferior a 50/ano.

Enquanto existirem imóveis lançando águas pluviais na rede coletora de esgotos sanitários, e o prestador não tiver efetivo poder de controle sobre tais casos, não deverão ser considerados, para efeito de cálculo dos índices IORD e IORC, os casos de obstrução e extravasamento ocorridos durante e após 6 horas da ocorrência de chuvas.

33.1.3. Indicadores Gerenciais do SAA e do SES

a) Indicadores Econômico-Financeiros

- **Índice de Evasão de Receitas:**

O objetivo do indicador é medir a evasão de receitas, originária da inadimplência com as contas de água e de esgoto da população do município.

A frequência recomendada de apuração do índice é mensal.

Equação:

$$IEV = \left(1 - \frac{ARR}{ROT} \right) \times 100$$

Onde:

- IEV – Índice de Evasão de Receitas, em percentagem;
- ROT - Receita Operacional Total;
- ARR – Arrecadação.

- **Despesa Total com os Serviços por m³ Faturado:**

O objetivo do indicador é medir as despesas totais com os serviços de abastecimento de água e esgotamento sanitário.

A frequência recomendada de apuração do medidor é mensal, com fechamento anual.

Equação:

$$IDTS = \frac{DTS}{VTF}$$

Onde:

- IDTS – Despesas de Totais por m³ Faturado, em R\$/ m³;
- VTF - Volume Total Faturado (Água Esgotos), em m³ por ano;
- DTS - Despesas Totais com os Serviço;
- Despesas totais com os serviços (DTS) - Valor anual total do conjunto de despesas realizadas para a prestação dos serviços. Inclui Despesas de Exploração (DEX), Juros e Encargos do Serviço da Dívida, Depreciação, Amortização e Provisão para Devedores Duvidosos, Despesas Capitalizáveis, Despesas Fiscais ou Tributárias Incidentes na DTS, além de Outras Despesas com os Serviço, em R\$/ano.

- **Indicador de Desempenho Financeiro:**

O objetivo do indicador é medir o desempenho financeiro com a prestação dos serviços de abastecimento de água e esgotamento sanitário.

A frequência recomendada de apuração do medidor é mensal, com fechamento anual.

Equação:

$$IDF = \frac{ROD}{DTS} \times 100$$

Onde:

- IDF – Índice de Desempenho Financeiro, em (%);
- ROD - Receita Operacional Direta Volume (Água e Esgoto), em R\$;
- DTS - Despesas Totais com os Serviços;
- Despesas totais com os serviços (DTS) - Valor anual total do conjunto de despesas realizadas para a prestação dos serviços. Inclui Despesas de Exploração (DEX), Juros e Encargos do Serviço da Dívida, Depreciação, Amortização e Provisão para Devedores Duvidosos, Despesas Capitalizáveis, Despesas Fiscais ou Tributárias Incidentes na DTS, além de Outras Despesas com os Serviço, em R\$/ano.

b) Indicadores de Investimentos

- **Índice de Investimentos em Água:**

O objetivo do indicador é verificar o percentual dos investimentos realizados no sistema de abastecimento de água em relação à receita bruta com os serviços de água e esgoto.

A frequência recomendada de apuração do medidor é anual.

Equação:

$$IIA = \frac{IA}{RB} \times 100$$

Onde:

- IIA - Índice de Investimentos em Abastecimento de Água, em (%);
- IA - Investimentos em Abastecimento de Água, em R\$;
- RB - Receita Bruta obtida com o abastecimento de água e esgotamento sanitário do município, deduzidos do COFINS/PASEP, em R\$.

Os valores correspondentes aos investimentos e à receita bruta deverão ser calculados a valor presente.

- **Índice de Investimentos em Esgoto:**

O objetivo do indicador é verificar o percentual dos investimentos realizados no sistema de esgotamento sanitário em relação à receita bruta com os serviços de água e esgoto.

A frequência recomendada de apuração do medidor é anual.

Equação:

$$IIE = \frac{IE}{RB} \times 100$$

Onde:

- IIE- Índice de Investimentos em Esgotamento Sanitário, em (%);
- IE - Investimentos em Esgotamento Sanitário, em R\$/ano;
- RB - Receita Bruta obtida com o abastecimento de água e esgotamento sanitário do município, deduzidos do COFINS/PASEP, em R\$/ano.

Os valores correspondentes aos investimentos e à receita bruta deverão ser calculados a valor presente.

33.1.4. Medidas Propostas para Melhoria do Atendimento ao Cliente**a) Eficiência na Prestação do Serviço e no Atendimento ao Público:**

A eficiência no atendimento ao público e na prestação do serviço pelo prestador deverá ser avaliada através do Índice de Eficiência na Prestação do Serviço e no Atendimento ao Público - IEPSP.

O IEPSP deverá ser calculado com base na avaliação de fatores indicativos do desempenho do prestador quanto à adequação de seu atendimento às solicitações e necessidades dos usuários.

Para cada um dos fatores de avaliação da adequação do serviço será atribuído um peso de forma a compor-se o indicador para a verificação.

Os fatores que deverão ser considerados na apuração do IEPSP, mensalmente, são os seguintes:

- FATOR 1 - Prazos de atendimento dos serviços de maior frequência, que corresponderá ao período de tempo decorrido entre a solicitação do serviço pelo usuário e a data efetiva de conclusão;

O padrão dos prazos de atendimento dos serviços é apresentado no Quadro 9.

Quadro 9 - Prazos de atendimento dos serviços.

| SERVIÇO | PRAZO PARA ATENDIMENTO DAS SOLICITAÇÕES |
|--|--|
| Ligação de água | 5 dias úteis |
| Reparo de vazamentos na rede ou ramais de água | 24 horas |
| Falta d'água local ou geral | 24 horas |
| Ligação de esgoto | 5 dias úteis |
| Desobstrução de redes e ramais de esgotos | 24 horas |
| Ocorrências relativas à ausência ou má qualidade da repavimentação | 5 dias úteis |
| Verificação da qualidade da água | 12 horas |
| Restabelecimento do fornecimento de água | 24 horas |
| Ocorrências de caráter comercial | 24 horas |

O índice de eficiência dos prazos de atendimento será determinado como segue:

$$\text{FATOR 1} = (\text{Quantidade de serviços realizados no prazo estabelecido} \times 100) / (\text{Quantidade total de serviços realizados}).$$

- FATOR 2 - Disponibilização de estruturas de atendimento ao público, que deverão ser avaliadas pela oferta ou não das seguintes possibilidades:
 - I. Atendimento em escritório do prestador;
 - II. Sistema “0800” para atendimento telefônico dos usuários;
 - III. Atendimento personalizado domiciliar, ou seja, o funcionário do prestador responsável pela leitura dos hidrômetros e/ou entrega de contas, aqui denominado “agente comercial”, deverá atuar como representante da administração junto aos usuários, prestando informações de natureza comercial sobre o serviço, sempre que solicitado. Para tanto o prestador deverá treinar sua equipe de agentes comerciais, fornecendo-lhes todas as indicações e informações sobre como proceder nas diversas situações que se apresentarão;
 - IV. Os programas de computadores, de controle e gerenciamento do atendimento que deverão ser processados em rede de computadores do prestador de serviço.

O quesito previsto neste fator poderá ser avaliado pela disponibilização ou não das estruturas elencadas, e terá os valores apresentados no Quadro 10.

Quadro 10 - Estruturas de atendimento ao público.

| ESTRUTURAS DE ATENDIMENTO AO PÚBLICO | VALOR |
|---|--------------|
| 1 (uma) ou menos estruturas | 0 |
| 2 (duas) ou 3 (três) das estruturas | 0,5 |
| 4 (quatro) estruturas | 1 |

- FATOR 3 - Adequação da estrutura de atendimento em prédio(s) do prestador que será avaliada pela oferta ou não das seguintes possibilidades:
 - I. Facilidade de estacionamento de veículos ou existência de estacionamento próprio;
 - II. Facilidade de identificação;
 - III. Conservação e limpeza;
 - IV. Coincidência do horário de atendimento com o da rede bancária local;
 - V. Número máximo de atendimentos diários por atendente menor ou igual a 70 (setenta);
 - VI. Período de tempo médio entre a chegada do usuário ao escritório e o início do atendimento menor ou igual a 30 (trinta) minutos;
 - VII. Período de tempo médio de atendimento telefônico no sistema “0800” menor ou igual a 5 (cinco) minutos.
- Este fator deverá ser avaliado pelo atendimento ou não dos itens elencados, e terá os valores apresentados no Quadro 11.

Quadro 11 - Adequação das estruturas de atendimento ao público.

| ADEQUAÇÃO DAS ESTRUTURAS DE ATENDIMENTO AO PÚBLICO | VALOR |
|---|--------------|
| Atendimento de 5 (cinco) ou menos itens | 0 |
| Atendimento de 6 (seis) itens | 0,5 |
| Atendimento de 7 (sete) itens | 1 |

Com base nas condições definidas nos itens anteriores, o Índice de Eficiência na Prestação do Serviço e no Atendimento ao Público - IEPSP deverá ser calculado de acordo com a seguinte fórmula:

$$\text{IEPSP} = (5 \times \text{Valor Fator 1}) + (3 \times \text{Valor Fator 2}) + (2 \times \text{Fator 3})$$

O sistema de prestação de serviços e atendimento ao público do prestador, a ser avaliado anualmente pela média dos valores apurados mensalmente, deverá considerar:

- I - Inadequado se o valor do IEPSP for igual ou inferior a 5 (cinco);
- II - Adequado se for superior a 5 (cinco), com as seguintes graduações:
 - Regular, se superior a 5 (cinco) e menor ou igual a 6 (seis);

- Satisfatório, se superior a 6 (seis) e menor ou igual a 8 (oito);
- Bom, se superior a 8 (oito).

As metas estabelecidas a partir do ano de 2014 são:

- De 2015 a 2019 - IEPSP = Adequado – Regular a Satisfatório;
- A partir de 2020 - IEPSP = Adequado – Bom.

b) Índice de Satisfação do Cliente:

A verificação dos resultados obtidos pelo prestador deverá ser feita anualmente, até o mês de dezembro, através de uma pesquisa de opinião realizada por empresa independente, capacitada para a execução do serviço.

A pesquisa a ser realizada deverá abranger um universo representativo de usuários que tenham tido contato devidamente registrado com o prestador, no período de 3 (três) meses antecedentes à realização da pesquisa.

Os usuários deverão ser selecionados aleatoriamente, devendo, no entanto, ser incluídos no universo da pesquisa, os três tipos de contato possíveis:

- Atendimento via telefone;
- Atendimento personalizado;
- Atendimento na ligação para execução de serviços diversos.

Para cada tipo de contato o usuário deverá responder a questões que avaliem objetivamente o seu grau de satisfação em relação ao serviço prestado e ao atendimento realizado, assim, entre outras, o usuário deverá ser questionado:

- Se o funcionário foi educado e cortês;
- Se o funcionário resolveu satisfatoriamente suas solicitações;
- Se o serviço foi realizado a contento e no prazo comprometido;
- Se, após a realização do serviço, o pavimento foi adequadamente reparado e o local limpo;
- Outras questões de relevância poderão ser objeto de formulação, procurando inclusive atender a condições peculiares.

As respostas a essas questões devem ser computadas considerando-se 5 (cinco) níveis de satisfação do usuário:

- I – ótimo;
- II – bom;
- III – regular;
- IV – ruim;
- V – péssimo.

A compilação dos resultados às perguntas formuladas, sempre considerando o mesmo valor relativo para cada pergunta independentemente da natureza da questão ou do usuário pesquisado, deverá resultar na atribuição de porcentagens de classificação do universo de amostragem em cada um dos conceitos acima referidos. Os resultados obtidos pelo prestador serão considerados adequados se a soma dos conceitos, ótimo e bom,

corresponderem a 70% (setenta por cento) ou mais do total, cujo resultado representa o indicador ISC (Índice de Satisfação do Cliente).

As metas estabelecidas a partir do ano de 2015 são:

- A partir de 2015 ISC até 2016 = 70%;
- A partir de 2017 ISC superior a 90%.

33.2. INDICADORES PARA O SISTEMA DE LIMPEZA URBANA E MANEJO DE RESÍDUOS SÓLIDOS

Estes indicadores têm como objetivo avaliar o desempenho econômico-financeiro da gestão dos resíduos sólidos urbanos.

- Incidência das despesas com o manejo de resíduos sólidos nas despesas correntes da prefeitura (SNIS 001);
- Despesa *per capita* com manejo de resíduos sólidos em relação à população (SNIS 006);
- Receita arrecadada *per capita*;
- Autossuficiência financeira da prefeitura com o manejo de resíduos sólidos (SNIS 005);
- Taxa de empregados em relação à população urbana (SNIS 001);
- Incidência de empregados próprios no total de empregados no manejo de resíduos sólidos (SNIS 007);
- Incidência de empregados gerenciais e administrativos no total de empregados no manejo de resíduos sólidos (SNIS 010).

a) Indicadores de Resíduos Urbanos

Têm como objetivo avaliar a evolução das metas de cobertura, coleta seletiva, reciclagem, aproveitamento dos resíduos sólidos orgânicos e disposição dos resíduos urbanos.

- Cobertura do serviço de coleta em relação à população total atendida (declarada) (SNIS 015);
- Taxa de cobertura do serviço de coleta de resíduos domiciliares em relação à população urbana (SNIS 016);
- Massa recuperada per capita de materiais recicláveis secos (exceto matéria orgânica e rejeitos) em relação à população urbana (SNIS 032);
- Taxa de material recolhido pela coleta seletiva de secos (exceto matéria orgânica) em relação à quantidade total coletada de resíduos sólidos domésticos (SNIS 053);
- Taxa de recuperação de materiais recicláveis secos (exceto matéria orgânica e rejeitos) em relação à quantidade total (SNIS 031);
- Massa recuperada *per capita* de matéria orgânica em relação à população urbana;
- Taxa de material recolhido pela coleta seletiva de matéria orgânica em relação à quantidade total coletada de resíduos sólidos domiciliares;
- Taxa de recuperação de matéria orgânica em relação à quantidade total;

- Massa de matéria orgânica estabilizada por biodigestão em relação à massa total de matéria orgânica;
- Índice de Qualidade de Aterro de Resíduos - IQR, estabelecido pelo CND, que classifica os aterros segundo suas condições.

b) Indicadores de Resíduos de Serviços de Saúde

Têm como objetivo avaliar a evolução das quantidades coletadas deste resíduo ao longo do período do plano.

- Massa de resíduos dos serviços de saúde (RSS) coletada *per capita* (apenas por coletores públicos) em relação à população urbana (SNIS 036).

c) Indicadores de Resíduos da Construção Civil

Têm como objetivo avaliar a evolução das quantidades coletadas ao longo do período do plano e das metas de reciclagem deste tipo de resíduo.

- Massa de resíduos da construção civil (RCC) reciclados em relação à massa de construção civil coletados.

d) Indicadores Relativos a Deposições Irregulares de Resíduos

Têm como objetivo avaliar as condições de deposições irregulares de entulhos, resíduos volumosos e domiciliares, principalmente, como segue:

- Número de deposições irregulares por mil habitantes;
- Taxa de resíduos recuperados em relação ao volume total removido na limpeza corretiva de deposições irregulares.

e) Indicadores Relativos aos Resíduos de Logística Reversa

O objetivo é acompanhar as quantidades coletadas pela prefeitura municipal, deste tipo de resíduo:

- Quantidade de pneus inservíveis coletados anualmente pela prefeitura e respectiva relação *per capita*;
- Quantidade de pilhas e baterias coletadas anualmente pela prefeitura e respectiva relação *per capita*;
- Quantidade de lâmpadas fluorescentes coletadas anualmente pela prefeitura e respectiva relação *per capita*;

Além destes indicadores deverão ser previstos, mecanismos para fiscalização no município das implantações dos sistemas de logística reversa pelos responsáveis.

f) Indicadores Relativos à Inclusão Social dos Catadores

Têm como objetivo o acompanhamento dos resultados das políticas de inclusão social, formalização do papel dos catadores de materiais recicláveis e participação social nos programas de coleta seletiva, tais como:

- Número de catadores organizados em relação ao número total de catadores (autônomos e organizados);
- Número de catadores remunerados pelo serviço público de coleta em relação ao número total de catadores;
- Número de domicílios participantes dos programas de coleta em relação ao número total de domicílios.

Para a construção desse último conjunto de indicadores é essencial à integração das ações com o trabalho das equipes de agentes comunitários de saúde.

33.3. INDICADORES DO SISTEMA DE DRENAGEM URBANA E MANEJO DE ÁGUAS PLUVIAIS

Para que a gestão dos serviços de manejo de águas pluviais atinja os níveis de eficiência esperados, é necessário que haja um acompanhamento da execução das ações previstas no PMSB de forma que seja possível realizar a avaliação do atingimento das metas.

a) Indicadores:

Os indicadores de desempenho dos sistemas de manejo de águas pluviais possuem a função de orientar a sua gestão, avaliar a quantidade e a qualidade dos serviços e acompanhar o funcionamento do sistema para o seu aperfeiçoamento contínuo.

O órgão responsável pelo sistema de manejo de águas pluviais deve gerenciar as informações necessárias para a composição dos indicadores e analisar constantemente a sua representatividade.

A seguir são apresentados alguns indicadores utilizados no município de São Paulo que podem ser aplicados pelo município de Pedra Bela para o acompanhamento do alcance das metas do PMSB.

b) Indicadores Estratégicos (IE):

Os indicadores estratégicos fornecem informações sobre os efeitos das ações dos tomadores de decisão e as suas causas a nível organizacional.

- IE₁: Autossuficiência financeira do sistema de manejo de águas pluviais, aplicável após a instituição da taxa de drenagem. Para que o sistema seja autossuficiente, o indicador deve atingir o valor 1 ou 100%.

$$IE_1 = \frac{\text{receita arrecadada com a taxa de drenagem por ano}}{\text{despesa total com o sistema de manejo de águas pluviais por ano}} (\%)$$

- IE₂: Implantação dos programas de manejo de águas pluviais, o indicador deve atingir o valor 1 ou 100%. Após o atingimento da meta, o programa deve ser reavaliado para a verificação da necessidade de implantação de novas medidas.

$$IE_2 = \frac{\text{número de medidas executadas}}{\text{número de medidas previstas}} (\%)$$

c) Indicadores Operacionais (IO):

Os indicadores operacionais fornecem informações sobre a cobertura dos serviços.

- IO₁: Índice de atendimento do sistema de manejo de águas pluviais, o indicador deve atingir o valor 1 ou 100%.

$$IO_1 = \frac{\text{população atendida pelos sistemas}}{\text{população total do município que deve ser atendida pelos sistemas}} (\%)$$

d) Indicadores do Grau de Impermeabilização do Solo (IU):

Estes indicadores fornecem informações sobre as modificações no grau de impermeabilização do solo

- IU₁: Taxa de incremento de vazões no cenário anterior à urbanização, o valor do indicador deve ser mantido igual ou menor do que 1 ou 100%.

$$IU_1 = \frac{\text{vazão máxima posterior à urbanização}}{\text{vazão máxima anterior à urbanização}} (\%)$$

e) Indicadores do Grau de Cobertura Vegetal (IV):

Estes indicadores possuem a função de acompanhar e auxiliar a proposição de medidas para melhoria da cobertura vegetal do município.

- Índice de cobertura vegetal natural por bacia hidrográfica:

$$IV_1 = \frac{\text{área da cobertura vegetal natural}}{\text{área total da bacia}} (\%)$$

- Índice de reflorestamento:

$$IV_2 = \frac{\text{área de reflorestamento}}{\text{área da cobertura vegetal total}} (\%)$$

f) Indicadores da Gestão dos Serviços (IG):

Os indicadores da gestão dos serviços de manejo de águas pluviais fornecem informações sobre a sua eficiência:

- IG₁: Percepção do usuário sobre a qualidade dos serviços, deve-se buscar a redução do seu valor ao longo do tempo para atingimento do valor zero.

$$IG_1 = \frac{\text{número de reclamações}}{\text{período de análise}} (\text{reclamações/período})$$

- IG₂: Cadastro de rede existente, o indicador deve atingir o valor 1 ou 100%.

$$IG_2 = \frac{\text{extensão da rede cadastrada}}{\text{extensão da rede estimada}} (\%)$$

g) Indicadores de Gestão de Eventos Hidrológicos Extremos (IEE):

Estes indicadores fornecem informações sobre a abrangência do sistema de monitoramento e a ocorrência de inundações e alagamentos no município.

- Estações de monitoramento:

$$IEE_1 = \frac{\text{número de estações pluviométricas existentes}}{\text{área da bacia de contribuição}} \text{ (unidades/km}^2\text{)}$$

$$IEE_2 = \frac{\text{número de estações pluviométricas existentes}}{\text{extensão do curso d'água}} \text{ (unidades/km)}$$

- Incidência de inundações, deve-se buscar a redução dos seus valores possuindo como meta o valor zero.

$$IEE_3 = \frac{\text{número de pontos de inundação}}{\text{período de tempo}} \text{ (pontos inundados/ano)}$$

$$IEE_4 = \frac{\text{frequência de ocorrências de cada ponto inundado}}{\text{período de tempo}} \text{ (ocorrências/ano)}$$

$$IEE_5 = \frac{\text{número de domicílios atingidos}}{\text{período de tempo}} \text{ (domicílios/ano)}$$

$$IEE_6 = \frac{\text{número de pontos de inundação}}{\text{período de tempo}} \text{ (pontos inundados/ano)}$$

$$IEE_7 = \frac{\text{número de dias de inundação}}{\text{período de tempo}} \text{ (dias/ano)}$$

A contingência pode ser entendida como uma situação de risco com potencial de ocorrência, inerente às atividades, produtos, serviços, equipamentos ou instalações industriais, e que, ocorrendo se transformará em uma situação de emergência. Diz respeito a uma eventualidade, possibilidade de algo acontecer ou não.

Já a emergência é um evento não programado de grande proporção, capaz de causar fatalidade ou outros danos graves às pessoas, às instalações, ao meio ambiente e à comunidade, podendo trazer prejuízo de ordem econômica, moral, social e/ou comprometimento a imagem da empresa.

O Plano de Contingência é um documento onde estão definidas as responsabilidades estabelecidas em uma organização, para atender a uma emergência e também contém informações detalhadas sobre as características da área ou sistemas envolvidos. É um documento desenvolvido com o intuito de treinar, organizar, orientar, facilitar, agilizar e uniformizar as ações necessárias às respostas de controle e combate às ocorrências anormais.

A operação em contingência é uma atividade de tempo real que mitiga os riscos para a segurança dos serviços e contribui para a sua manutenção quanto à disponibilidade e qualidade em casos de indisponibilidade de funcionalidades de partes dos sistemas.

Situações de emergência nos serviços de saneamento básico ocorrem, quando algum evento anômalo ou não previsto provoca a descontinuidade ou a paralisação da prestação do serviço. Neste sentido, é necessário que sejam previstas medidas de contingências para minimizar os impactos advindos das situações de emergência e garantir a continuidade da prestação dos serviços ainda que precária.

As ações de um Plano de Contingências se desenvolvem basicamente em três períodos:

- Preventiva: Desenvolvida no período de normalidade, consistindo na elaboração de planos e aperfeiçoamento dos sistemas e, também, no levantamento de ações necessárias para a minimização de acidentes;
- Atendimento Emergencial: As ações são concentradas no período da ocorrência, por meio do emprego de profissionais e equipamentos necessários para o reparo dos danos, objetivando a volta da normalidade, nesta fase, os trabalhos são desenvolvidos em parceria com órgãos municipais e estaduais, além de empresas especializadas;
- Readequação: Ações concentradas no período, e após o evento, com o objetivo de se adequar à nova situação, aperfeiçoando o sistema e tornando tal ação como preventiva.

Em todas estas fases é importante a atuação adequada e conjunta de todos os agentes envolvidos. Particularmente, nas fases de elaboração do plano e de atendimento emergencial, os principais agentes envolvidos nas ações do Plano de Contingência são:

- Prefeitura Municipal: A prefeitura municipal é um dos agentes envolvidos no plano, através do seu próprio corpo de funcionários públicos, que estão entre os principais executores das ações do plano;
- Prestadora de Serviços em Regime Normal: As empresas prestadoras de serviços são consideradas

agentes envolvidos quando, mediante contrato decorrente de licitação pública, seus funcionários assumem a responsabilidade pela execução dos procedimentos;

- **Concessionária de Serviços:** As empresas executantes dos procedimentos, mediante contrato formal de concessão ou de participação público-privada – PPP são igualmente consideradas agentes, uma vez que, seus funcionários estão diretamente envolvidos na execução dos procedimentos;
- **Prestadora de Serviços em Regime de Emergência:** As empresas prestadoras de serviços também podem ser consideradas agentes envolvidos quando, justificada legalmente a necessidade, seus funcionários são mobilizados através de contrato de emergência sem tempo para a realização de licitação pública, geralmente por prazos de curta duração;
- **Entidades Públicas:** Algumas entidades públicas também são consideradas agentes do Plano a partir do momento em que, como reforço adicional aos recursos já mobilizados, são acionadas para minimizar os impactos decorrentes das ocorrências, como é o caso da Defesa Civil, dos Bombeiros e outros.

34.1. CENÁRIOS DE EVENTOS DE EMERGÊNCIA E MEDIDAS DE CONTINGÊNCIA

Com base nas informações obtidas na fase do diagnóstico e nos conceitos apresentados, serão apresentados cenários que caracterizam situações de emergência para os serviços de abastecimento de água, esgotamento sanitário, drenagem urbana e manejo de águas pluviais, e, de limpeza pública e manejo de resíduos sólidos. Para cada um destes cenários de emergência serão recomendadas ações de contingência para a mitigação dos impactos à população e ao meio ambiente.

O conjunto destas medidas deverá compor um documento denominado “Plano de Atendimento às Emergências do Saneamento Básico (PAE-SAN)”.

O detalhamento dos possíveis cenários de emergência e as respectivas ações de contingência são apresentados a seguir.

34.1.1. Situações Emergenciais Relativas aos Serviços de Abastecimento de Água

As situações emergenciais na operação do sistema de abastecimento de água estão preponderantemente relacionadas a eventos anormais, que provoquem a paralisação parcial ou total do abastecimento de água.

As situações que podem dar origem a este tipo de ocorrência são diversas, tais como acidentes envolvendo as instalações operacionais de abastecimento de água, interrupções não programadas de energia elétrica, eventos climáticos extremos, como estiagens que reduzem dramaticamente a disponibilidade hídrica ou enchentes que podem inundar unidades de captação, tratamento, etc.

No Quadro 12 são elencadas as ocorrências consideradas mais relevantes, bem como as respectivas medidas de contingência. No caso das ações referentes às emergências relatadas, serão responsáveis pela execução a concessionária de saneamento com auxílio das secretarias municipais de obras e engenharia.

Quadro 12 - Ações de Contingências Relativas aos Serviços de Abastecimento de Água.

| OCORRÊNCIA | CAUSAS POSSÍVEIS | PLANO DE CONTINGÊNCIAS |
|---|---|---|
| 1 - Falta de Água Generalizada | <ul style="list-style-type: none"> - Paralisação total da captação de água por indisponibilidade de água no manancial subterrâneo em períodos de estiagem extrema. | <ul style="list-style-type: none"> - Comunicação à população / instituições / autoridades. - Informar Entidades de Controle Sanitário e Ambiental. - Mobilização de frota de caminhões pipa. - Solicitar ajuda a cidades vizinhas. |
| | <ul style="list-style-type: none"> - Inundação das áreas de captações de água com danificação de equipamentos eletromecânicos/estruturas. - Deslizamento de encostas / movimentação do solo / solapamento de apoios de estruturas com arrebentamento da adução de água bruta. | <ul style="list-style-type: none"> - Mobilização Maciça de Equipe de Manutenção. - Reparo das instalações danificadas. - Comunicação à população / instituições / autoridades. - Mobilização de frota de caminhões pipa. |
| | <ul style="list-style-type: none"> - Interrupção prolongada no fornecimento de energia elétrica na instalação de desinfecção/fluoretação de água. | <ul style="list-style-type: none"> - Gerenciar volume da água disponível no reservatório. - Comunicar a ocorrência à concessionária responsável pelo fornecimento de energia elétrica. - Comunicação à população / instituições / autoridades. - Mobilização de frota de caminhões pipa. |
| | <ul style="list-style-type: none"> - Qualidade inadequada da água do manancial por motivo de acidente com veículos de transporte de cargas perigosas. | <ul style="list-style-type: none"> - Informar Entidades de Controle Sanitário e Ambiental. - Solicitar dar a instauração de plano de emergência à entidade responsável pelo controle de mananciais. - Mobilizar equipe e equipamentos para auxiliar na remoção da carga contaminante. - Comunicação à população / instituições / autoridades. |
| | <ul style="list-style-type: none"> - Vazamento de cloro na unidade de desinfecção. | <ul style="list-style-type: none"> - Implementação do PAE Cloro. - Mobilização de Equipe de Manutenção. - Comunicação à população / instituições / autoridades. |
| 2 - Falta de Água Parcial ou Localizada | <ul style="list-style-type: none"> - Deficiências de água no manancial em períodos de estiagem. | <ul style="list-style-type: none"> - Mobilização de Equipe de Manutenção. - Reparo das instalações danificadas. - Comunicação à população / instituições / autoridades. - Comunicação à Polícia. |
| | <ul style="list-style-type: none"> - Interrupção temporária no fornecimento de energia elétrica nas instalações de abastecimento de água | <ul style="list-style-type: none"> - Comunicação à população / instituições / autoridades. - Informar Entidades de Controle Sanitário e Ambiental. - Mobilização de frota de caminhões pipa. - Implementação de rodízio de abastecimento; - Implantação de campanhas com orientação à população para redução de consumo. - Implementação de mecanismos tarifários de contingência*. - Gerenciar volume da água disponível nos reservatórios. - Comunicar a ocorrência à concessionária responsável pelo fornecimento de energia elétrica. - Comunicação à população / instituições / autoridades. - Mobilização de frota de caminhões pipa. |
| | <ul style="list-style-type: none"> - Danificação de equipamentos de estações elevatórias de água. | <ul style="list-style-type: none"> - Mobilização de Equipe de Manutenção. |
| | <ul style="list-style-type: none"> - Danificação de equipamentos de dosagem de cloro e flúor. - Danificação de estruturas de reservatórios e elevatórias de água tratada. - Rompimento de redes e linhas adutoras de água tratada. | <ul style="list-style-type: none"> - Reparo das instalações danificadas. - Comunicação à população / instituições / autoridades. - Mobilização de frota de caminhões pipa. - Gerenciar volume da água disponível nos reservatórios. - Promover transferência de água entre setores de abastecimento. |
| 3 - Acidentes de Grande Monta Envolvendo Terceiros | <ul style="list-style-type: none"> - Rompimento de adutoras ou redes de distribuição de água. - Extravasamento de reservatório de água. - Rompimento de reservatório de água. | <ul style="list-style-type: none"> - Mobilização de Equipe de Assistência Social. - Mobilização de Equipe de Manutenção. - Reparo das instalações danificadas. - Comunicação à /instituições / autoridades. |

***Mecanismos Tarifários de Emergência:** Mecanismos tarifários de emergência estão previstos na Lei Federal nº 11.445/2007, no Art. 21, conforme segue:

Em situação crítica de escassez ou contaminação de recursos hídricos que obrigue à adoção de racionamento, declarada pela autoridade gestora de recursos hídricos, o ente regulador poderá adotar mecanismos tarifários de contingência, com objetivo de cobrir custos adicionais decorrentes, garantindo o equilíbrio financeiro da prestação do serviço e a gestão da demanda.

Parágrafo único. A tarifa de contingência, caso adotada, incidirá, preferencialmente, sobre os consumidores que ultrapassarem os limites definidos no racionamento.

34.1.2. Situações Emergenciais Relativas aos Serviços de Esgotamento Sanitário

As situações emergenciais na operação do sistema de esgotamento sanitário estão relacionadas a eventos anormais, que provoquem danos à população residente e/ou ao meio ambiente.

No Quadro 13 são apresentadas as situações mais significativas envolvendo o sistema de esgotamento sanitário, com respectivas ações de contingência. No caso das ações referentes às emergências relatadas, serão responsáveis pela execução a concessionária de saneamento com auxílio das secretarias municipais de obras e engenharia.

Quadro 13 - Ações de Contingências Relativas aos Serviços de Esgotamento Sanitário.

| OCORRÊNCIA | CAUSAS POSSÍVEIS | PLANO DE CONTINGÊNCIAS |
|--|--|---|
| 1 - Paralisação da Estação de Tratamento de Esgoto | - Interrupção no fornecimento de energia elétrica nas instalações de tratamento. | - Comunicar a ocorrência à concessionária responsável pelo fornecimento de energia elétrica. - Comunicação aos órgãos de controle ambiental. |
| | - Inundação da Estação de Tratamento de Esgoto. | - Comunicação aos órgãos de controle ambiental. - Mobilização Maciça de Equipe de Manutenção. - Reparo das instalações danificadas. |
| | - Danificação de equipamentos eletromecânicos/estruturas. | - Comunicação aos órgãos de controle ambiental. - Mobilização de Equipe de Manutenção. - Instalação de equipamentos reserva. - Reparo das instalações danificadas. |
| | - Ações de vandalismo nas instalações de processo. | - Mobilização de Equipe de Manutenção. - Instalação de equipamentos reserva. - Reparo das instalações danificadas. - Comunicação à Polícia. |
| 2 - Extravasamentos de esgotos em estações elevatórias | - Interrupção no fornecimento de energia elétrica nas instalações de bombeamento. | - Comunicação à concessionária de energia elétrica. - Comunicação aos órgãos de controle ambiental. |
| | - Danificação de equipamentos eletromecânicos/estruturas. | - Comunicação aos órgãos de controle ambiental. - Mobilização de Equipe de Manutenção. - Instalação de equipamentos reserva. - Reparo das instalações danificadas. |
| 3 - Rompimento de linhas de recalque, coletores tronco, interceptores e emissários | - Rompimento de travessias. - Desmoronamentos de taludes / paredes de canais. - Erosões de fundos de vale. | - Comunicação aos órgãos de controle ambiental. - Mobilização de Equipe de Manutenção. - Reparo das instalações danificadas. |

Quadro 13 - Ações de Contingências Relativas aos Serviços de Esgotamento Sanitário (Continuação).

| | | |
|--|--|---|
| 4 - Ocorrência de retorno de esgotos em imóveis | - Lançamento indevido de águas pluviais em redes coletoras de esgoto. - Obstruções em coletores de esgoto. | - Comunicação à vigilância sanitária. - Desobstrução da rede coletora. - Execução dos trabalhos de limpeza. - Reparo das instalações danificadas. |
| 5 - Acidentes de Grande Monta Envolvendo Terceiros | - Rompimento de linhas de recalque, interceptores. Coletores tronco, emissários. - Extravasamento de estações elevatórias de esgoto. - Rompimento de estruturas. | - Mobilização de Equipe de Assistência Social. - Mobilização de Equipe de Manutenção. - Reparo das instalações danificadas. - Comunicação à /instituições / autoridades. |

34.1.3. Situações Emergenciais Relativas aos Serviços de Limpeza Urbana e Manejo de Resíduos Sólidos

As situações emergenciais na operação do sistema de manejo e disposição final de resíduos sólidos ocorrem quando da ocasião de paralisações da prestação dos serviços, por circunstâncias tais como: greves de funcionários de prestadoras de serviço ou da própria prefeitura, demora na obtenção de licenças de operação, para o caso dos aterros sanitários e de inertes, acidentes naturais, entre outras.

Considerando-se esses aspectos, foram elencadas algumas situações que podem ocorrer nas diversas etapas que compõem os serviços relacionados aos resíduos sólidos urbanos tais como:

- Serviço de Varrição;
- Serviço de Coleta de Resíduos;
- Destinação Final dos Resíduos;
- Tratamento dos Resíduos;
- Serviços de Podas e Supressão de Árvores.

No Quadro 14 estão relacionadas às possíveis ocorrências de emergência e respectivas ações de contingência. No caso das ações referentes às emergências relatadas, serão responsáveis pela execução as secretarias de obras, serviços públicos e de meio ambiente.

Quadro 14 - Ações de Contingências Relativas aos Serviços de Limpeza Urbana e Manejo de Resíduos Sólidos.

| OCORRÊNCIA | AÇÃO DE CONTINGÊNCIA |
|---|---|
| SERVIÇO DE VARRIÇÃO | |
| 1. Paralisação do Sistema de Varrição | <ul style="list-style-type: none"> - Acionar os funcionários da Secretaria de Transportes, Obras e Serviços Públicos para efetuarem a limpeza dos pontos mais críticos e centrais da cidade. - Contratação de empresa especializada em caráter de emergência. |
| SERVIÇO DE COLETA DE RESÍDUOS | |
| 2. Paralisação do Serviço de Coleta Domiciliar | <ul style="list-style-type: none"> - Empresas e veículos previamente cadastrados deverão ser acionados para assumirem emergencialmente a coleta nos roteiros programados, dando continuidade aos trabalhos. |
| 3. Paralisação das Coletas Seletiva e de Resíduos de Serviço de Saúde | <ul style="list-style-type: none"> - Contratação de empresa especializada em caráter de emergência. |
| DESTINAÇÃO FINAL | |
| 4. Paralisação total do Aterro Sanitário | <ul style="list-style-type: none"> - Plano de disposição em outra localidade vizinha |
| 5. Paralisação parcial do Aterro, no caso de incêndio, explosão e/ou vazamento tóxico | <ul style="list-style-type: none"> - Evacuação da área cumprindo os procedimentos internos de segurança; - Acionamento do Corpo de Bombeiros. |
| TRATAMENTO DE RESÍDUOS | |
| 6. Paralisação nos Centros de Triagem e Estação de Transbordo | <ul style="list-style-type: none"> - Procurar alternativas para comercialização dos resíduos recicláveis; - Contratação de empresa especializada em caráter de emergência. |
| PODAS E SUPRESSÃO DE ÁRVORES | |
| 7. Tombamento de árvores | <ul style="list-style-type: none"> - Mobilização de equipe de plantão e equipamentos; - Acionamento da Concessionária de Energia Elétrica; - Acionamento do Corpo de Bombeiros e Defesa Civil |
| CAPINA E ROÇADA | |
| 8. Paralisação do serviço de capina e roçada | <ul style="list-style-type: none"> - Nomear equipe operacional da Secretaria de Transportes, Obras e Serviços Públicos para cobertura e continuidade do serviço. |

34.1.4. Situações Emergenciais Relativas aos Serviços de Drenagem Urbana e Manejo de Águas Pluviais

As situações emergenciais relativas aos serviços de drenagem urbana e manejo de águas pluviais estão intimamente ligadas à ocorrência de eventos de chuvas de grande intensidade, que ultrapassam a capacidade do sistema de drenagem e a capacidade de retenção e absorção natural da bacia hidrográfica. Nestas ocasiões, as

deficiências existentes nos sistemas de macro e micro drenagem contribuem enormemente para o agravamento da situação. Neste sentido, as medidas preventivas de manutenção periódica dos sistemas, tais como limpeza de galerias e bocas de lobo, desassoreamento de canais e corpos d'água naturais, são fundamentais.

Outro aspecto importante a se considerar, é a rapidez com que ocorrem as cheias dos cursos d'água com os picos das vazões acontecendo após algumas horas, ou mesmo minutos, de chuvas intensas. Igualmente importante, conforme já apontado anteriormente, é o fato de que as represas existentes a montante da cidade, apesar de amortecerem os picos de cheia, precisam ser adequadamente operadas para evitar a ocorrência de transbordamentos nestas ocasiões.

Estes dois aspectos tornam fundamental a implantação do “Sistema de Alerta Contra Enchentes e Integração com a Defesa Civil” previsto no plano.

O orçamento municipal deve prever a disponibilidade de recursos financeiros e materiais que possam ser prontamente disponibilizados durante a ocorrência de emergências causadas pelas inundações urbanas.

No Quadro 15 estão relacionadas as possíveis ocorrências de emergência e respectivas ações de contingência relacionadas com a drenagem urbana e manejo das águas pluviais. No caso das ações referentes às emergências relatadas, serão responsáveis pela execução as secretarias de obras, serviços públicos e de meio ambiente.

Quadro 15 - Ações de Contingências Relativas aos Serviços de Drenagem Urbana e Manejo de Águas Pluviais.

| OCORRÊNCIA | AÇÃO DE CONTINGÊNCIA |
|--|--|
| PROBLEMAS NA REDE DE DRENAGEM | |
| 1. Inexistência ou ineficiência da rede de drenagem urbana. | <ul style="list-style-type: none"> - Verificar o uso do solo previsto para região. - Comunicar a Secretaria de Transportes, Obras e Serviços Públicos a necessidade de ampliação ou correção da rede de drenagem. |
| 2. Presença de esgoto ou lixo nas galerias de águas Pluviais. | <ul style="list-style-type: none"> - Comunicar ao setor de fiscalização sobre a presença de mau cheiro ou lixo. - Aumentar o trabalho de conscientização da população sobre a utilização dos canais de drenagem. |
| 3. Presença de materiais de grande porte, como carcaças de eletrodomésticos, móveis ou pedras. | <ul style="list-style-type: none"> - Comunicar a Secretaria de Transportes, Obras e Serviços Públicos sobre a ocorrência. - Aumentar o trabalho de conscientização da população sobre a utilização dos canais de drenagem. |

Quadro 15 - Ações de Contingências Relativas aos Serviços de Drenagem Urbana e Manejo de Águas Pluviais (Continuação).

| | |
|--|--|
| <p>4. Assoreamento de bocas de lobo, bueiros e canais.</p> | <ul style="list-style-type: none"> - Comunicar a Secretaria de Transportes, Obras e Meio Ambiente sobre a ocorrência. - Verificar se os intervalos entre as manutenções periódicas se encontram satisfatórios. |
| <p>5. Situações de alagamento, problemas relacionados à microdrenagem.</p> | <ul style="list-style-type: none"> - Deve-se mobilizar os órgãos competentes para realização da manutenção da microdrenagem. - Acionar a autoridade de trânsito para que sejam traçadas rotas alternativas a fim de evitar o agravamento do problema. - Acionar um técnico responsável designado para verificar a existência de risco a população (danos a edificações, vias, risco de propagação de doenças, etc.). - Propor soluções para resolução do problema, com a participação da população e informando a mesma sobre a importância de se preservar o sistema de drenagem. |
| <p>6. Inundações, enchentes provocadas pelo transbordamento de rios, córregos ou canais de drenagem.</p> | <ul style="list-style-type: none"> - O Sistema de Monitoramento deve identificar a intensidade da enchente e acionar o Sistema de Alerta respectivo. - Comunicar o setor responsável (DAE, Secretaria de Transportes, Obras, Defesa Civil) para verificação de danos e riscos à população. - Comunicar o setor de assistência social para que sejam mobilizadas as equipes necessárias e a formação dos abrigos. |

34.2. PLANEJAMENTO PARA ESTRUTURAÇÃO OPERACIONAL DO PAE-SAN

Conforme destacado, o PMSB e PMGIRS prevê os cenários de emergência e as respectivas ações para mitigação, entretanto, estas ações deverão ser detalhadas de forma a permitir sua efetiva operacionalização.

A fim de subsidiar os procedimentos para operacionalização do Plano de Atendimento às Emergências do Saneamento Básico (PAE-SAN) destacam-se a seguir aspectos a serem contemplados nesta estruturação.

Os procedimentos operacionais do PAE-SAN estão baseados nas funcionalidades gerais de uma situação de emergência. Assim, o PAE-SAN deverá estabelecer as responsabilidades das agências públicas, privadas e não governamentais envolvidas na resposta às emergências, para cada cenário e respectiva ação.

34.3. MEDIDAS PARA ELABORAÇÃO DO PAE-SAN

São medidas previstas para a elaboração do PAE-SAN:

- Identificação das responsabilidades de organizações e indivíduos que desenvolvem ações específicas ou relacionadas às emergências;
- Identificação de requisitos legais (legislações) aplicáveis às atividades e que possam ter relação com os cenários de emergência;

- Descrição das linhas de autoridade e relacionamento entre as partes envolvidas, com a definição de como as ações serão coordenadas;
- Descrição de como as pessoas, o meio ambiente e as propriedades serão protegidas durante emergências;
- Identificação de pessoal, equipamentos, instalações, suprimentos e outros recursos disponíveis para a resposta às emergências, e como serão mobilizados;
- Definição da logística de mobilização para ações a serem implementadas;
- Definição de estratégias de comunicação para os diferentes níveis de ações previstas;
- Planejamento para a coordenação do PAE-SAN.

34.4.MEDIDAS PARA VALIDAÇÃO DO PAE-SAN

São medidas previstas para a validação do PAE-SAN:

- Definição de Programa de treinamento;
- Desenvolvimento de práticas de simulados;
- Avaliação de simulados e ajustes no PAE-SAN;
- Aprovação do PAE-SAN; e,
- Distribuição do PAE-SAN às partes envolvidas.

34.5.MEDIDAS PARA ATUALIZAÇÃO DO PAE-SAN

São medidas previstas para a atualização do PAE-SAN:

- Análise crítica de resultados das ações desenvolvidas;
- Adequação de procedimentos com base nos resultados da análise crítica;
- Registro de Revisões;
- Atualização e distribuição às partes envolvidas, com substituição da versão anterior.

A partir destas orientações, a administração municipal através de pessoal designado para a finalidade específica de coordenar o PAE-SAN, poderá estabelecer um planejamento de forma a consolidar e disponibilizar uma importante ferramenta para auxílio, em condições adversas dos serviços de saneamento básico.

34.6. NECESSIDADES DE OUTROS PLANOS DE GESTÃO DE RISCO

Afim de se complementar o Plano de Contingência e Emergência proposto, bem como para garantir a operacionalidade dos sistemas de saneamento, alguns planos merecem de destaque, são eles o Plano de Segurança da Água e o Plano de Gestão de Risco de Escorregamentos, Inundações e Erosão. Ambos são abordados nos subitens a seguir.

34.6.1. Plano de Segurança da Água

Conforme o Ministério da Saúde (2012), o Plano de Segurança da Água é uma metodologia de avaliação e gerenciamento do sistema de abastecimento de água com vistas aos riscos à saúde. Esta ferramenta se estende desde a captação até o consumo, de forma a proporcionar a implementação dos procedimentos de controle e de vigilância da qualidade água estabelecidos pela Portaria MS nº 2.914/2011.

Por sua vez, a referida portaria dispõe que compete ao responsável pelo sistema ou pela solução alternativa de abastecimento de água para consumo humano a prática da avaliação sistemática do sistema sob a perspectiva dos riscos à saúde, com base na água distribuída, conforme os princípios do PSA recomendados pela Organização Mundial da Saúde ou definidos em diretrizes vigentes no país.

Ainda na definição do Ministério da Saúde, o a implantação do PSA é justificada a partir das limitações da abordagem tradicional de controle da qualidade da água, a qual é centralizada em análises laboratoriais, com métodos demorados que não permitem rapidez em caso de alerta à população, quando há casos de contaminação da água, o que não garante a efetiva segurança da água para consumo humano.

Neste sentido, o PSA torna-se uma ferramenta importante, uma vez que em seu conteúdo deve constar as deficiências do sistema de abastecimento de água e a respectiva organização e estruturação de medidas que minimizem os riscos de incidentes, bem como medidas de contingência para responder a falhas no sistema ou eventos imprevistos, tais como secas severas ou períodos de alta pluviosidade, que causam inundações.

Anteriormente à publicação da Portaria MS nº 2.914/2011, a metodologia de gestão de riscos à saúde pública, relacionados aos sistemas de abastecimento de água, ficavam exclusivamente a critérios dos responsáveis pela operação de tais sistemas, de forma que bastava o atendimento das condições estabelecidas nas legislações vigentes.

A referida portaria estabelece diretrizes para a sistematização dos procedimentos de gestão de risco, tendo-se, inclusive, conceitos e princípios do Plano de Segurança da Água, tal como abordado no trecho a seguir:

(...) Compete aos responsáveis pelos sistemas de abastecimento de água ou soluções alternativas coletivas: Inciso IV: manter avaliação sistemática, sob a perspectiva dos riscos à saúde, com base nos seguintes critérios:

- a) Ocupação da bacia contribuinte ao manancial;
- b) Histórico das características das águas;
- c) Características físicas do sistema;
- d) Práticas operacionais; e
- e) Na qualidade da água distribuída, conforme os princípios dos Planos de Segurança da Água (PSA, recomendados pela OMS ou definidos em diretrizes vigentes no País (...))

Ressalta-se que ao longo do processo de produção de água para abastecimento público há riscos intrínsecos, que podem comprometer a qualidade final da água distribuída para consumo, desde a situação da ocupação da bacia

hidrográfica, passando pela captação de água bruta, pelo tratamento de água, pelos sistemas de adução e reservação, pela rede de distribuição e pelas ligações prediais.

No que se refere à situação das bacias hidrográficas podem ser citados:

- Ocorrências de chuvas intensas que provocam grandes variações de qualidade da água em mananciais superficiais e subterrâneos;
- Existência de indústrias que podem eventualmente lançar despejos fora dos padrões de emissão nos corpos d'água, por problemas no sistema interno de tratamento de efluentes, ou por iniciativa própria;
- Ocorrência de acidentes com caminhões que transportam cargas perigosas, em vias de trânsito que cortam a bacia hidrográfica;
- Lançamento de esgoto bruto no manancial;
- Floração de algas, particularmente as cianofíceas que provocam problemas relacionados ao gosto e odor e produção de cianotoxinas;
- Outros aspectos relacionados às atividades existentes na bacia: agropecuária, florestal, mineração, etc.

No que se refere à captação pode-se destacar:

- Problemas operacionais relacionados aos próprios equipamentos (ex. bombas, motores, transformadores, válvulas, etc.);
- Falta de energia elétrica;
- Inundação da casa de bombas, etc.

A captação em poços também está sujeita a problemas, tais como:

- Problemas operacionais relacionados aos próprios equipamentos (ex. bombas, motores, transformadores, válvulas, etc.);
- Falta de energia elétrica;
- Inundação das bombas e motores;
- Entrada de água de inundação no poço.

No sistema de reservação de água tratada também existem vulnerabilidades tais como:

- Entrada de animais e insetos;
- Vandalismo;
- Rompimento de estruturas;
- Inundação de reservatório, etc.

No sistema de distribuição de água, um dos aspectos mais importantes para se garantir a qualidade da água transportada, é a proteção que a pressão interna da tubulação fornece contra eventuais contaminações externas. Deste modo, os maiores riscos estão relacionados à perda de pressão e esvaziamento das redes que podem provocar pressões negativas com consequente contaminação das mesmas pelo lençol freático, que normalmente está contaminado. A contaminação nestes casos se dá através de furos e tricas existentes nas tubulações, nas juntas de válvulas, nos orifícios de ventosas, etc.

No que se refere às ligações domiciliares, estas estão sujeitas às mesmas vulnerabilidades das redes de distribuição, com o agravante de que estão mais sujeitas ao aparecimento de pontos de vazamento, que no caso de falta de pressão ficam sujeitas a infiltrações. Outro fator de risco são as interligações clandestinas, e ligações cruzadas, onde a rede pública de água potável se conecta a outras redes não públicas nas instalações do consumidor, fazendo com que haja risco de contaminação da rede pública no caso de queda de pressão ou formação de vácuo.

Além dos aspectos operacionais, considera-se também a gestão dos sistemas de abastecimento de água, pois, quando não realizada adequadamente pode gerar situações de risco à saúde pública dos usuários do sistema. Por exemplo, se não houver um planejamento adequado de ampliações dos sistemas poderá ocorrer situações, em ocasiões de estiagem severas, em que a capacidade não atende as demandas em sua plenitude, gerando desabastecimentos localizados, com consequentes riscos de contaminação da rede de distribuição.

Dos motivos acima relacionados, pode-se depreender que são muitos os aspectos que podem tornar o sistema de abastecimento de água vulnerável, com consequentes riscos à saúde. Assim, a gestão de todos estes riscos exige uma sistematização adequada, conforme o Plano de Segurança da Água (PSA) propõe.

No Brasil, a utilização do Plano de Segurança da Água não está ainda completamente sistematizada, mas existem algumas iniciativas já realizadas e outras em andamento, como por exemplo o projeto piloto de implantação do PSA, fomentado pelo Ministério da Saúde e coordenado pela Universidade Federal de Viçosa-MG, realizado no ano de 2006. Outras ações isoladas vêm sendo feitas em caráter de projeto piloto, por companhias de saneamento básico como a Sabesp em São Paulo, Sanana em Campinas, a Copasa em Minas Gerais e a Casan em Santa Catarina.

No âmbito governamental existem ações em andamento, destacando-se a publicação pelo Ministério da Saúde, em 2012 de um manual denominado: “Plano de Segurança da Água - Garantindo a Qualidade e Promovendo a Saúde- Um olhar do SUS”, que traz diretrizes para implantação de Planos de Segurança da Água.

No presente caso, no município de Pedra Bela ainda não foi elaborado o PSA. Face à relativa complexidade para elaboração do mesmo, a recomendação é a contratação futura do mesmo, quando as condições para tal estiverem mais bem estruturadas no âmbito governamental.

34.6.2. Plano Municipal de Redução de Riscos

O Plano Municipal de Redução de Risco ou Plano Local de Risco objetiva a formulação de medidas de implantação e de desenvolvimento de uma política pública municipal de gestão dos riscos associados a escorregamentos em áreas de ocupações precárias no município. Assim, o PMRR deve abordar as situações de risco que estão relacionadas aos processos de instabilização de taludes em encostas e margens de córregos, escorregamentos e ocorrências afins que possam impactar a segurança de moradias (PMRR GUARULHOS).

Segundo Nogueira (2002), as ocorrências de escorregamentos no ambiente urbano podem ser resultado de causas naturais ou antrópicas, mas a geração dos riscos associados aos escorregamentos é sempre um processo social ou ambiental urbano. Os escorregamentos urbanos podem movimentar, além de rochas, solo e vegetação,

depósitos artificiais, tais como resíduos sólidos urbanos (aterros), ou materiais mistos, caracterizando processos geológicos, geomórficos ou geotécnicos. A vulnerabilidade de um local pode ser determinada pela forma ou localização inadequada da ocupação, pela ausência de infraestrutura urbana (saneamento básico, pavimentação) e pela degradação do ambiente, tais como inundações, contaminação por produtos químicos ou por esgotos, incêndios, dentre outros (PMRRR GUARULHOS).

O município de Pedra Bela não dispõe até o momento nem de mapeamento de risco e nem de Plano de Redução de Risco (PRCC). Isto se explica pelo fato do município não ter histórico de desastres naturais e não possuir pontos críticos. Por tais aspectos, a elaboração de um Plano Municipal de Redução de Risco (PMRR) não é prioritário, mantidas as condições atuais.

35. COMPATIBILIDADE COM OUTROS PLANOS SETORIAIS

Na elaboração do diagnóstico e, principalmente, dos programas, objetivos e metas propostos na fase de prognóstico do presente PMSB e PMGIRS, foram considerados os diversos aspectos que constam em políticas, planos e programas existentes, no âmbito local, regional e nacional, que de alguma forma tenham influência nos quatro segmentos que compõem o saneamento básico e ambiental do município, com o intuito de que haja compatibilidade com as premissas e soluções previstas em cada um deles. Sendo recomendável que, junto ao PMSB, tais planos componham o arcabouço de instrumentos de apoio aos gestores municipais.

As principais políticas, planos e programas considerados, além das Leis Federais nº 11.445/2007 e 12.305/2010, são relacionados a seguir.

- **Plano das Bacias Hidrográficas dos Rios Piracicaba, Capivari e Jundiá 2010 a 2012:**

O Plano de Bacias Hidrográficas dos Rios Piracicaba, Capivari e Jundiá foi elaborado em cumprimento às legislações de recursos hídricos, Lei Federal nº 9.433/1997 e Lei Estadual nº 7.663/1993, as quais exigem a elaboração de um plano de bacias.

A versão atual deste plano de bacias, é denominada como “Plano das Bacias Hidrográficas dos Rios Piracicaba, Capivari e Jundiá 2010 a 2020 (com propostas de atualização do Enquadramento dos Corpos d’Água e de Programa para Efetivação do Enquadramento dos Corpos d’Água até o ano de 2035)”, e, aborda diversos aspectos referentes às bacias hidrográficas, de especial interesse ao presente PMSB, tais como:

- Caracterização das bacias em termos socioeconômicos e físicos (com ênfase nos recursos hídricos);
- Enquadramento de corpos d’água;
- Disposição de Resíduos Sólidos;
- Uso e ocupação do solo;
- Suscetibilidade à erosão;
- Erosão e assoreamento;
- Inundação, etc.

O referido plano de bacias constituiu-se num importante subsídio para o diagnóstico e as proposições do presente PMSB.

- **Plano Diretor de Aproveitamento de Recursos Hídricos para a Macrometrópole Paulista:**

A macrometrópole paulista é definida como sendo a região constituída por quatro Regiões Metropolitanas (São Paulo, Baixada Santista, Campinas e a do Vale do Paraíba e Litoral Norte), três aglomerações urbanas (Jundiá, Piracicaba e Sorocaba) e duas microrregiões (São Roque e Bragantina).

O Plano Diretor de Aproveitamento de Recursos Hídricos para a Macrometrópole Paulista (PDAHMP) diagnosticou a situação atual da disponibilidade hídrica na região da macrometrópole e prognosticou cenários futuros de aumento

da demanda hídrica até o horizonte do ano de 2035. Para estes cenários foram propostas intervenções estruturais e institucionais para atendimento das demandas ao longo do horizonte do plano.

- **Plano Diretor de Macrodrenagem:**

O município de Pedra Bela ainda não dispõe de um Plano Diretor Macrodrenagem.

- **Plano Municipal de Gestão Integrada de Resíduos Sólidos (PMGIRS):**

O município já possui o Plano Regional de Gestão Associada e Integrada de Resíduos Sólidos para o Circuito das Águas – Plano Cidades Limpas, o qual foi elaborado a partir do CISBRA.

- **Plano Diretor de Combate as Perdas:**

O município de Pedra Bela ainda não dispõe de um Plano Diretor de Combate às Perdas.

- **Política e Plano Nacional sobre Mudança do Clima:**

A Lei Federal nº 12.187/2009, regulamentada pelo Decreto Federal nº 7.390/2010, implantou no Brasil a Política Nacional sobre Mudança do Clima (PNMC). Esta política oficializa o compromisso voluntário do Brasil junto à Convenção-Quadro da ONU sobre Mudança do Clima de redução de emissões de gases de efeito estufa entre 36,1% e 38,9% das emissões projetadas até 2020.

Conforme a PNMC, apesar de voluntário, os esforços para atendimento das metas estabelecidas, deverão ser compartilhados com os Municípios e Estados.

A PNMC se alinha com a PNRS no sentido de reduzir as emissões dos gases de efeito estufa (GEE) e o aproveitamento energético do biogás gerado nos aterros sanitários, particularmente o metano, que embora seja o gás de maior impacto sobre o efeito estufa, permite seu aproveitamento energético,

Ainda, o PNMC, dentre outras proposições, definiu metas para a recuperação do metano em instalações de tratamento de resíduos urbanos e meta para ampliação da reciclagem de resíduos sólidos para 20% até o ano de 2015.

ABNT NBR 10.004 de 2004. Classifica os resíduos sólidos quanto aos seus riscos potenciais ao meio ambiente e à saúde pública.

ABNT-NBR 12211. Estudos de Concepção de Sistemas Públicos de Abastecimento de Água.

ABNT - NBR 7.229 de 1993. Projeto, construção e operação de sistemas de tanques sépticos.

ABNT - NBR 13.969 de 1997. Tanques sépticos - Unidades de tratamento complementar e disposição final dos efluentes líquidos - Projeto, construção e operação.

Agência das Bacias Hidrográficas do PCJ. Plano das Bacias Hidrográficas dos Rios Piracicaba, Capivari e Jundiá 2010-2020. Disponível: <http://www.agenciapcj.org.br>. Acesso em Outubro de 2014.

Agência das Bacias Hidrográficas do PCJ. Disponível: <http://www.agenciapcj.org.br>. Acesso em março de 2014.

Agência Nacional de Águas (ANA). Disponível: <http://atlas.ana.gov.br>. Acesso em fevereiro de 2013.

ALEM SOBRINHO, P.; TSUTIYA, M. T. Coleta e Transporte de Esgoto Sanitário. 2. ed. São Paulo: PHD, 2000. v. 1. 568 p.

ACQUALAB – Laboratório de Consultoria Ambiental. Disponível: http://www.alab.com.br/Limpeza_e_desinfeccao_de_pocos.pdf. Acesso em agosto de 2014.

ARSESP. Agência Reguladora de Saneamento e Energia do Estado de São Paulo. 201. Disponível em: <http://www.arsesp.sp.gov.br/SitePages/relacionamento-com-o-usuario/servicos-e-prazos-saneamento.aspx>. Acesso em Agosto de 2014.

AZEVEDO NETTO, J. M., et al. - "Manual de Hidráulica", Ed. Edgard Blucher Ltda, 8ª Edição, São Paulo, 1998.

BANCO NACIONAL DE DESENVOLVIMENTO ECONÔMICO E SOCIAL - BNDES. Modelo de Gestão. Disponível em: http://www.bndes.gov.br/SiteBNDES/export/sites/default/bndes_pt/Galerias/Arquivos/produtos/download/aep_fep/chamada_publica_residuos_solidos_Rel_PI_VF.pdf. Acesso em: abril de 2014.

BRASIL. Lei Federal nº 11.079 de 30 de dezembro de 2004. Institui normas gerais paralicitação e contratação de parceria público-privada no âmbito da administração pública (Vide Lei nº 13.043, de 2014); e dá outras providências.

_____. Lei Federal nº 11.445, de 5 de Janeiro de 2007. Estabelece diretrizes para o saneamento básico; altera as Leis nos 6.766, de 19 de dezembro de 1979, 8.036, de 11 de maio de 1990, 8.666, de 21 de junho de 1993, 8.987, de 13 de fevereiro de 1995; revoga a Lei no 6.528, de 11 de maio de 1978; e dá outras providências.

_____. Presidência da República Catálogo de Programas do Governo Federal destinados aos Municípios. Brasília: MP, 2008. 244 p. CDU 338.2 Disponível em: http://www.planejamento.gov.br/secretarias/upload/Arquivos/seges/brasil_municipios/CPGF_01dez08.pdf Acesso em Janeiro de 2015.

_____. Lei Federal nº 12.305, de 2 de Agosto de 2010. Institui a Política Nacional de Resíduos Sólidos; altera a Lei nº 9.605, de 12 de fevereiro de 1998; e dá outras providências.

_____. L. Lei Federal nº 11.445, de 5 de janeiro de 2007. Estabelece diretrizes para o saneamento básico; altera as Leis nos 6.766, de 19 de dezembro de 1979, 8.036, de 11 de maio de 1990, 8.666, de 21 de junho de 1993, 8.987, de 13 de fevereiro de 1995; revoga a Lei no 6.528, de 11 de maio de 1978; e dá outras providências.

_____. Resolução CONAMA nº 416, de 30 de setembro de 2009. Dispõe sobre a Prevenção à Degradação Ambiental Causada Por Pneus Inservíveis e Sua Destinação Ambientalmente Adequada, e Dá Outras Providências.

_____. Resolução CONAMA nº 313, de 29 de outubro de 2002. Dispõe sobre o Inventário Nacional de Resíduos Sólidos Industriais.

_____. Resolução CONAMA nº 307, de 5 de julho de 2002. Estabelece diretrizes, critérios e procedimentos para a gestão dos resíduos da construção civil.

_____. Resolução CONAMA nº 348, de 16 de agosto de 2004. Altera a Resolução CONAMA nº 307/2002, incluindo o amianto na classe de resíduos perigosos.

_____. Resolução CONAMA nº 431, de 24 de Maio de 2011. Altera o art. 3º da Resolução 307/2002, estabelecendo nova classificação para o gesso.

_____. Resolução CONAMA nº 448, de 18 de Janeiro de 2012. Altera os arts. 2º, 4º, 5º,6º,8º,9º, 10 e 11 da Resolução nº 307/2002.

_____. Ministério do Meio Ambiente, Conselho Nacional de Meio Ambiente, CONAMA. Resolução CONAMA nº 430/11, de 13 de maio de 2011. Dispõe sobre as condições e padrões de lançamento de efluentes. Diário Oficial União.

_____. Ministério do Meio Ambiente, Conselho Nacional de Meio Ambiente, CONAMA. Resolução CONAMA nº 357/05, de 13 de março de 2005. Dispõe sobre condições, parâmetros, padrões e diretrizes para a gestão do lançamento de efluentes em corpos d'água receptores. Diário Oficial União.

BANCO NACIONAL DE DESENVOLVIMENTO ECONÔMICO E SOCIAL - BNDES. Modelo de Gestão. Disponível em: http://www.bndes.gov.br/SiteBNDES/export/sites/default/bndes_pt/Galerias/Arquivos/produzto/download/aep_fep/camada_publica_residuos_solidos_Rel_PI_VF.pdf. Acesso em: abril de 2014.

CEMPRE. Lixo Municipal. Manual de Gerenciamento Integrado. 2. ed. São Paulo: 2000. (Publicação IPT 2622).

CETESB. Companhia Ambiental do Estado de São Paulo. Inventário Estadual de Resíduos Sólidos. Disponível em: <http://residuossolidos.cetesb.sp.gov.br/wp-content/uploads/sites/36/2013/11/residuosSolidos2014.pdf>. Acesso em janeiro de 2015.

CISBRA. Consórcio Intermunicipal de Saneamento Básico da Região do Circuito das Águas. Plano Regional de Gestão Associada e Integrada de Resíduos Sólidos para a Região do Circuito das Águas. 2013. Disponível em: http://cisbra.eco.br/system/files/publicacoes/Cidades%20Limpas_v_compacta_baixa_resolu%C3%A7%C3%A3o.pdf. Acesso em Março de 2014.

CREA-SP Conselho Regional de Engenharia, Arquitetura e Agronomia do Estado de São Paulo. Guia profissional para uma gestão correta dos resíduos da construção. São Paulo. 2005.

Carvalho, C. S. & Galvão, T. Gestão De Riscos E Resposta A Desastres Naturais: A Atuação Do Ministério Das Cidades VI Congresso de Gestão Pública Centro de Convenções Ulysses Guimarães Brasília/DF – 16, 17 e 18 de abril de 2013.

CODASP. Companhia de Desenvolvimento Agrícola de São Paulo. Melhor Caminho – Etapas do Processo. Disponível em: <http://www.codasp.sp.gov.br/site/attachments/article/209/Folder%20Melhor%20Caminho.pdf>
Acesso em Janeiro de 2015.

DAEE. Instrução Técnica DPO nº 006.

EMBRAPA - Empresa Brasileira de Pesquisa Agropecuária Ministério da Agricultura, Pecuária e Abastecimento. Jardins Filtrantes – Opções de Tratamento de Esgoto Águas Cinzas, 2013.

FILHO, C. F. M. e FEITOSA, N. B. – Saneamento Rural – Universidade Federal da Paraíba, 2002.

FUNASA - IV Seminário Internacional de Engenharia de Saúde Pública, Belo Horizonte – MG, 2013.

FUNDAÇÃO SEADE. Fundação Sistema Estadual de Análise de Dados. Disponível em: <http://www.seade.gov.br/>
Acesso em Outubro de 2014.

Fundação Estadual do Meio Ambiente. Guia para captação de recursos para investimento em esgotamento sanitário. --- Belo Horizonte: FEAM, 2013. 66 p. ; il. Frayha, G. Z. Acesso aos Programas de Saneamento do MCidades. Chefia de Gabinete – SNSA/MCidades. Brasília, 29 de Janeiro de 2013.

GONÇALVES, R. F. (Coord.) Desinfecção de efluentes sanitários. Rio de Janeiro: ABES/RiMa, 2003.

Instituto Brasileiro de Geografia e Estatística – IBGE. Pesquisa Nacional de Amostra de Domicílios - Censo Demográfico. 2010b. Acesso em março de 2014.

Instituto Nacional de Processamento de Embalagens Vazias – inpev. Disponível em: <http://www.inpev.org.br>.
Acesso em novembro de 2015.

IPEA. Instituto de Pesquisa Econômica Aplicada. Diagnóstico de Educação Ambiental em Resíduos Sólidos. Brasília, 2012. Disponível em:
http://www.ipea.gov.br/agencia/images/stories/PDFs/relatoriopesquisa/121002_relatorio_educacao_ambiental.pdf.
Acesso em Outubro de 2012.

ORGANIZAÇÃO INTERNACIONAL DE ÁGUA (IWA) - World Water Congress, Lisboa, 2014.

LIEMBERGER, R. et al. Contratos de Performance e Eficiência Para Empresas de Saneamento. FENASAN. 2014.

MIZUMO. Ecoeficientes - Informação sobre técnicas para a Construção Sustentável. Disponível em: <http://ecoeficientes.com.br/guia-de-empresas/mizumo/>. Acesso em fevereiro de 2014.

MMA. Ministério do Meio Ambiente. Guia para Elaboração dos Planos de Gestão de Resíduos Sólidos. Brasília. 2011.

MC. Ministério das Cidades. Guia para a Elaboração de Planos Municipais de Saneamento Básico. Brasília. 2011. Disponível em: http://www.mprs.mp.br/areas/ressanear/arquivos/materialtecrs/1guia_para_elaboracao_dos_planos_san_basico_d_o_minist_cidades.pdf. Acesso em Setembro de 2014.

MS. Ministério da Saúde. Plano de Segurança da Água – Garantindo a Qualidade e Promovendo a Saúde. Brasília, 2012. Disponível em: http://bvsmms.saude.gov.br/bvs/publicacoes/plano_seguranca_agua_qualidade_sus.pdf. Acesso em Julho de 2015.

NOGUEIRA, F.R. 2002. Gerenciamento de Riscos Ambientais Associados a Escorregamentos: Contribuição às Políticas Públicas Municipais para Áreas de Ocupação de Encostas. Tese (Doutorado). Universidade Estadual Paulista. IGCE. Rio Claro - SP.

NOVAES, A.P. et al. Utilização de uma fossa séptica biodigestora para a melhoria do saneamento rural e desenvolvimento da agricultura orgânica. Comunicado Técnico Embrapa. 2002.

Prefeitura Municipal de São Roque. Plano Municipal de Saneamento Básico. 2010.

RECESA. Secretaria Nacional de Saneamento Ambiental. Esgotamento Sanitário: operação e manutenção dos sistemas simplificados de tratamento de esgotos: Guia do profissional em Treinamentos – Nível 2. Belo Horizonte. Disponível: <http://www.unipacvaledoaco.com.br/ArquivosDiversos/Cartilha%20RECESA%20Aterro%20Sanit%C3%A1rio.pdf>. Acesso em Outubro de 2014.

RIGHETTO, A. M.; ANDRADE NETO, C. O.; BRITO, L. P.; SALES, T. E. A. de; MEDEIROS, V. M. A.; FERREIRA, L. C. A.; LIMA, R. R. M., (2009). Estudo Qualiquantitativo de Manejo de Águas Pluviais em Área de Drenagem Piloto na Cidade de Natal-RN. In: FINEP.

SABESP. Contrato de Programa de Elias Fausto. São Paulo, 2008.

SÃO PAULO. Prefeitura Municipal de São Paulo. Manual de Drenagem e Manejo de Águas Pluviais. Disponível em: http://www.prefeitura.sp.gov.br/cidade/secretarias/upload/desenvolvimento_urbano/arquivos/manual-drenagem_v1.pdf. Acesso de Abril de 2015.

SÃO PAULO (Estado). Lei Estadual nº 8.421, de 23 de novembro de 1993. Altera a redação de dispositivos da Lei nº 6171, de 04/07/88, que dispõe sobre o uso, conservação e preservação do solo agrícola e dá outras providências.

SÃO PAULO (Estado). Lei Estadual nº 6.171, de 04 de julho de 1988. Dispõe sobre o uso, conservação e preservação do solo agrícola.

SÃO PAULO (Estado). Decreto nº 41.719, de 16 de abril de 1997. Regulamenta a Lei nº 6.171, de 4 de julho de 1988, alterada pela Lei nº 8.421, de 23 de novembro de 1993, que dispõe sobre o uso, conservação e preservação do solo agrícola.

Sistema Nacional de Informações sobre Saneamento (SNIS). Disponível em: www.snis.gov.br/. Acesso em março de 2014.

SRHU, MMA e ICLEI-BRASIL. Secretaria de Recursos Hídricos e Ambiente Urbano, Ministério do Meio Ambiente e Conselho Nacional Para Iniciativas Ambientais. Plano de Gestão de Resíduos Sólidos: Manual de Orientação. Brasília, 2012. Disponível em: http://www.mma.gov.br/estruturas/182/_arquivos/manual_de_residuos_solidos3003_182.pdf. Acesso em fevereiro de 2014.

TCE - SP. Tribunal de Contas do Estado de São Paulo. Endividamento dos Municípios Paulistas. 2012.

TRATA BRASIL. Instituto Trata Brasil. Cartilha de Saneamento. Planos Municipais ou Regionais. São Paulo. Disponível em: http://www.meioambiente.pr.gov.br/arquivos/File/coea/pncpr/Cartilha_de_saneamento.pdf Acesso em Outubro de 2014.

TUCCI, C. E. M. Impactos da variabilidade climática e o Uso do solo sobre os recursos hídricos. In: Fórum Brasileiro de Mudanças Climáticas – Câmara Temática de Recursos Hídricos, Brasília, maio, 2002.

As peças gráficas se referem à:

- Croqui do Sistema de Abastecimento de Água Proposto;
- *Layout* do sistema de esgoto proposto (SABESP);
- *Layout* da Estação de Tratamento de Esgoto (SABESP);
- Tratamento de Fundo de Vale.

Anexo I – Programas Governamentais de Interesse ao PMSB;

Anexo II - Evidências de Mobilização Social no Município de Pedra Bela no Processo de Elaboração do Plano Municipal de Saneamento Básico e do Plano Municipal de Gestão Integrada de Resíduos Sólidos;

Anexo III - Ata da Audiência Pública para Apresentação do Plano Municipal de Saneamento Básico e do Plano Municipal de Gestão Integrada de Resíduos Sólidos do Município de Pedra Bela.

B&B Engenharia

COORDENAÇÃO GERAL E RESPONSÁVEL TÉCNICO DA B&B ENGENHARIA

LUÍS GUILHERME DE CARVALHO BECHUATE

RESPONSÁVEIS TÉCNICOS

EDUARDO AUGUSTO RIBEIRO BULHÕES

EDUARDO AUGUSTO RIBEIRO BULHÕES FILHO

EQUIPE TÉCNICA

JAMILLE CARIBÉ GONÇALVES SILVA

JOSÉ CARLOS LEITÃO

CARLA CORREIA PAZIN

MAYARA DE OLIVEIRA MAIA

JULIANA APARECIDA DE CARVALHO

Fundação Agência das Bacias PCJ

COORDENAÇÃO DE PROJETOS

ELAINE FRANCO DE CAMPOS

EQUIPE TÉCNICA

ALINE DE FÁTIMA ROCHA MENESES

ANDERSON ASSIS NOGUEIRA

Grupo de Acompanhamento Local

RONALDO SALLES TEIXEIRA FILHO

JOSÉ ALTAIR BAIÃO

SEBASTIÃO GONÇALVES DE GODOY

RICARDO FONSECA DE SOUZA

ELAINE MARIA DE OLIVEIRA

EDUARDO APARECIDO CAETANO

CONTRIBUIÇÕES

FRANCISCO DOS SANTOS FERREIRA

ALESSANDRA MORAIS

JOSÉ CLÁUDIO JÚNIOR

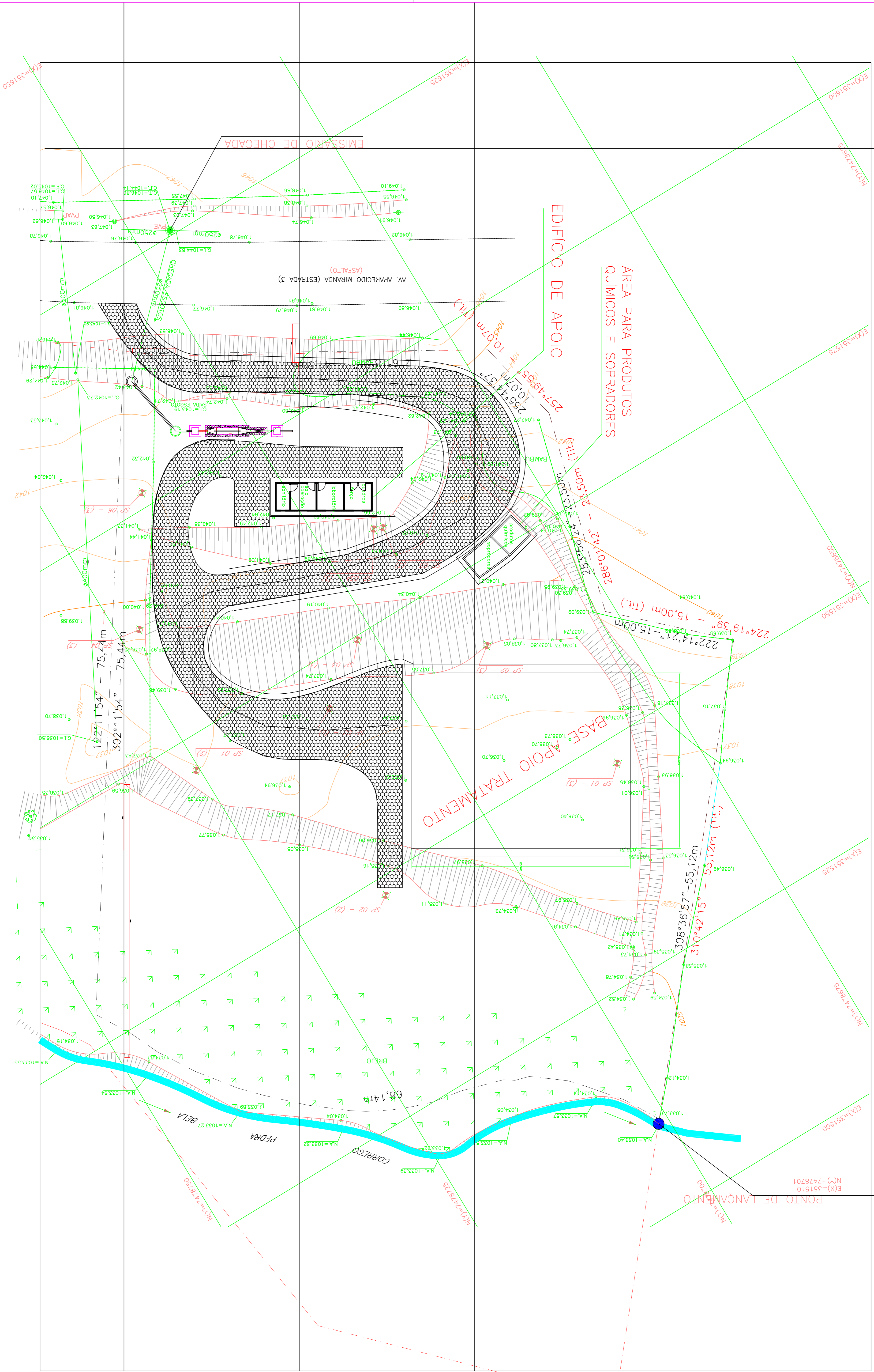

| N.º | DATA | REVISÃO | EXECUTADO POR | APROVADO POR | ACEITO | DATA | DESENHOS DE REFERÊNCIA | NUMERO | NOTAS |
|--|---------|---------|---------------|--------------|----------------|------|------------------------|--------|-------|
| | | | | | | | | | |
| <p>SABESP</p> <p>VISITO E ACEITO</p> <p>ESTA ATIVIDADE NÃO SERÁ A CONTINUAÇÃO DAS RESPONSABILIDADES E COMPROMISSOS ESTABELECIDOS NO CONTRATO</p> | | | | | | | | | |
| ANALISADO: | | | | | EXECUTADO POR: | | | | |
| ACEITO: | | | | | PROJ.: | | | | |
| VISTO: | | | | | ASS.: | | | | |
| | | | | | CHECA: | | | | |
| | | | | | APROVADO POR: | | | | |
| <p>Companhia de Saneamento Básico do Estado de São Paulo</p> <p>DIRIGENTE METROPOLITANA</p> <p>UNIDADE DE NEGÓCIO NORTE - NM</p> <p>LAY OUT DA ETE PEDRA BELA</p> | | | | | | | | | |
| N.º | REVISÃO | FECHA | N.º | ESCALA | | | | | |
| | | | | | | | | | |
| | | | | | | | | | |
| | | | | | | | | | |

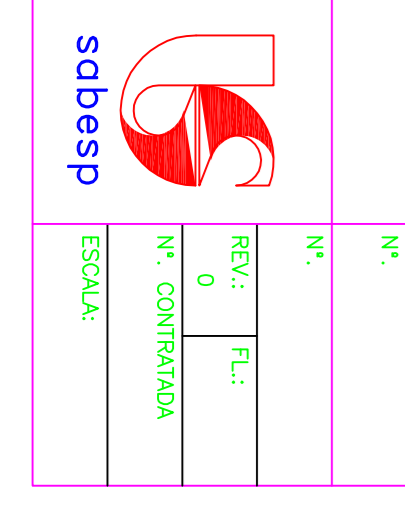

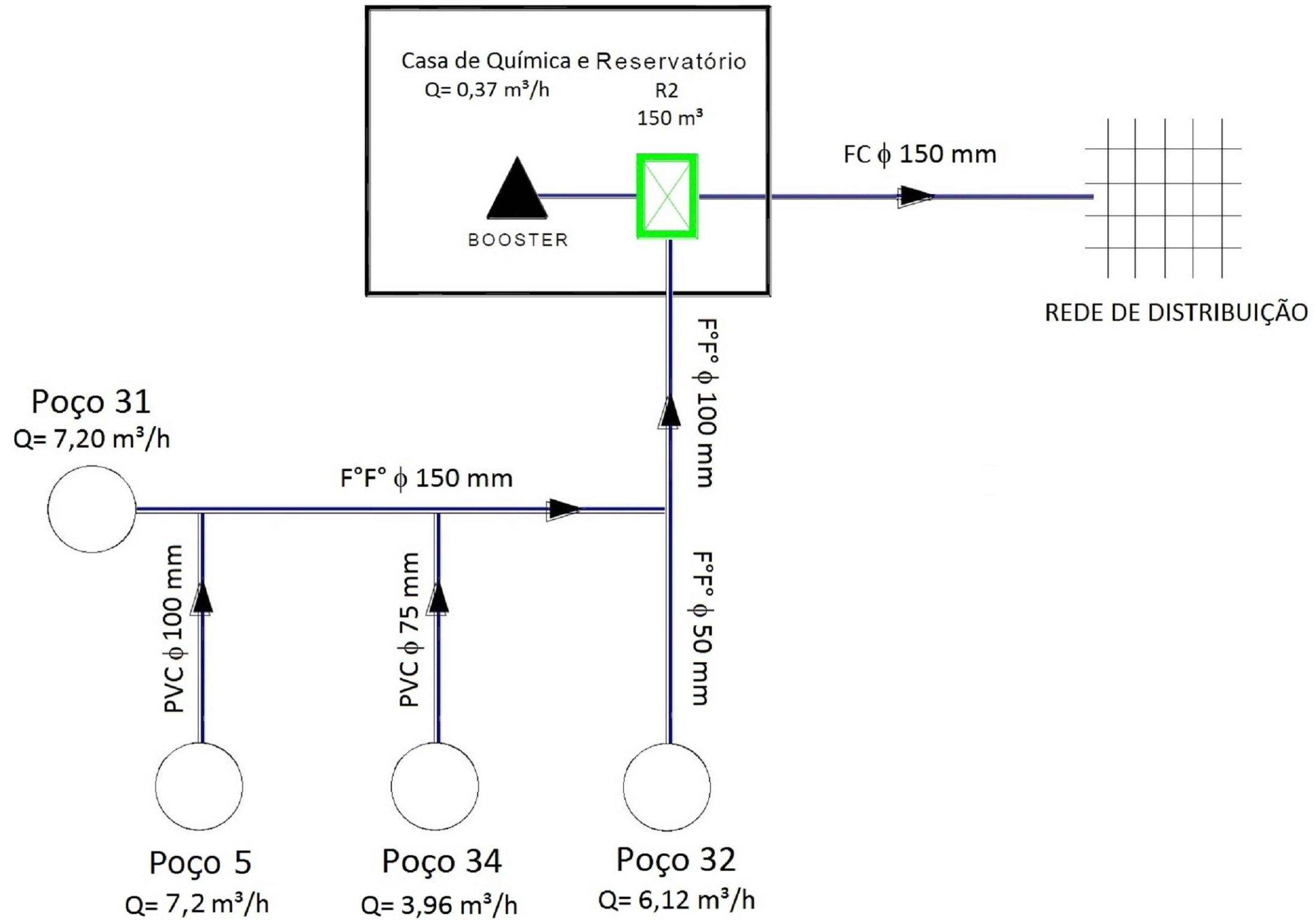

OBSERVAÇÕES

DESENHO ADAPTADO A PARTIR DE INFORMAÇÕES FORNECIDAS PELA PREFEITURA DO MUNICÍPIO DE PEDRA BELA.



| | |
|-----------------------------------|------------|
| DES.: THAYNÁ CRISTINY BOTTAN | 16/04/2015 |
| PROJ.: JAMILLE CARIBÉ GONÇALVES | 16/04/2015 |
| APROVADO POR: LUÍS G. C. BECHUATE | |
| ASS.: CREA: 5060517321 | 16/04/2015 |

FUNDAÇÃO AGÊNCIA DAS BACIAS PCJ
 PLANO MUNICIPAL DE SANEAMENTO BÁSICO E
 PLANO MUNICIPAL DE GESTÃO INTEGRADA DE RESÍDUOS SÓLIDOS
 CONTRATO N° 25/2013

CROQUI DE ABASTECIMENTO DE ÁGUA PROPOSTO

ÁREA PROJ.: MUNICÍPIO DE PEDRA BELA
 SUB-ÁREA PROJ.: ÁREA URBANA



| | |
|--------------------------------|--------------|
| REV. 0 | FL. 01/01 |
| N° DESENHO D.156.056.025.15 | |
| ESCALA SEM ESCALA | |

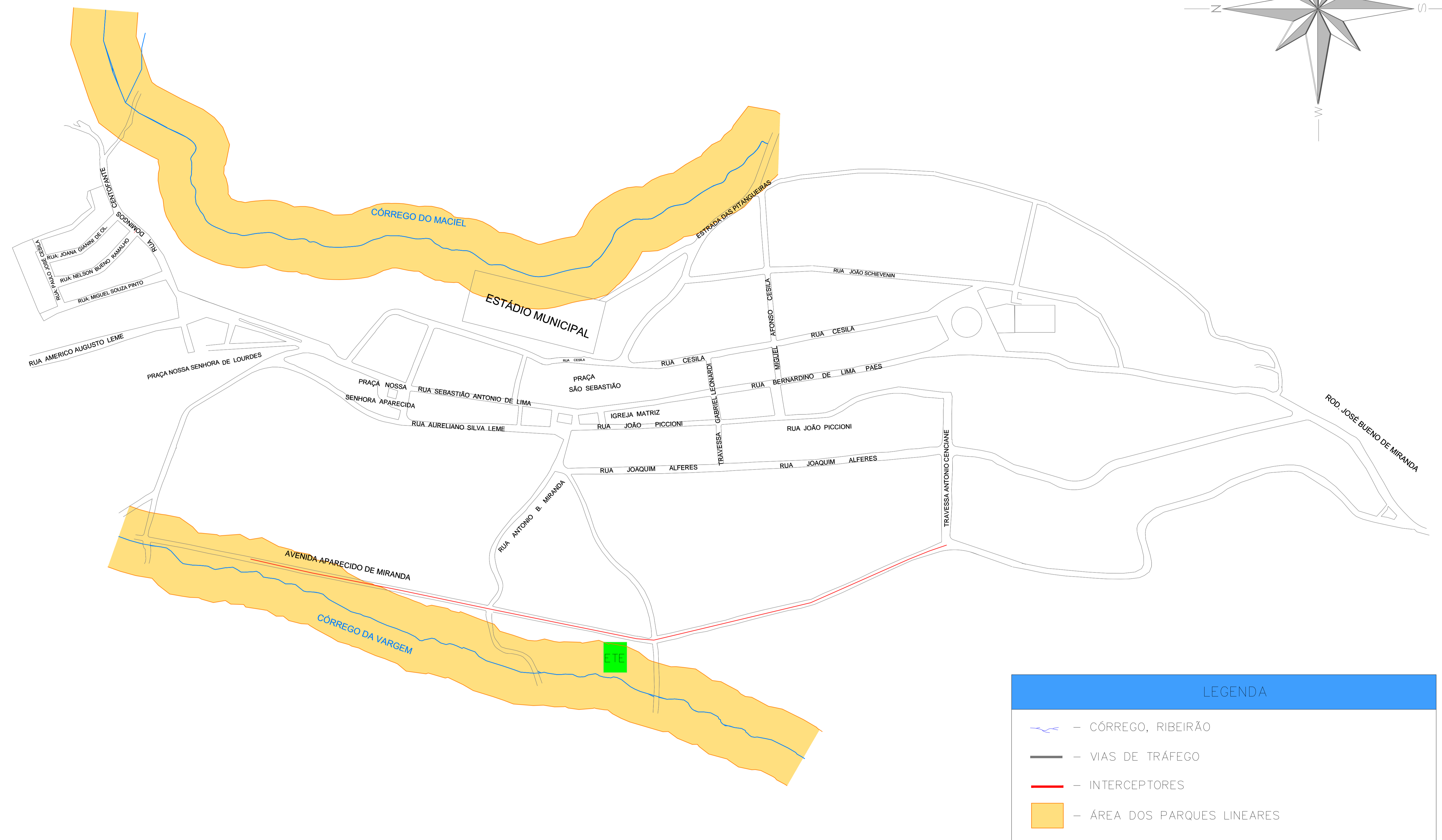
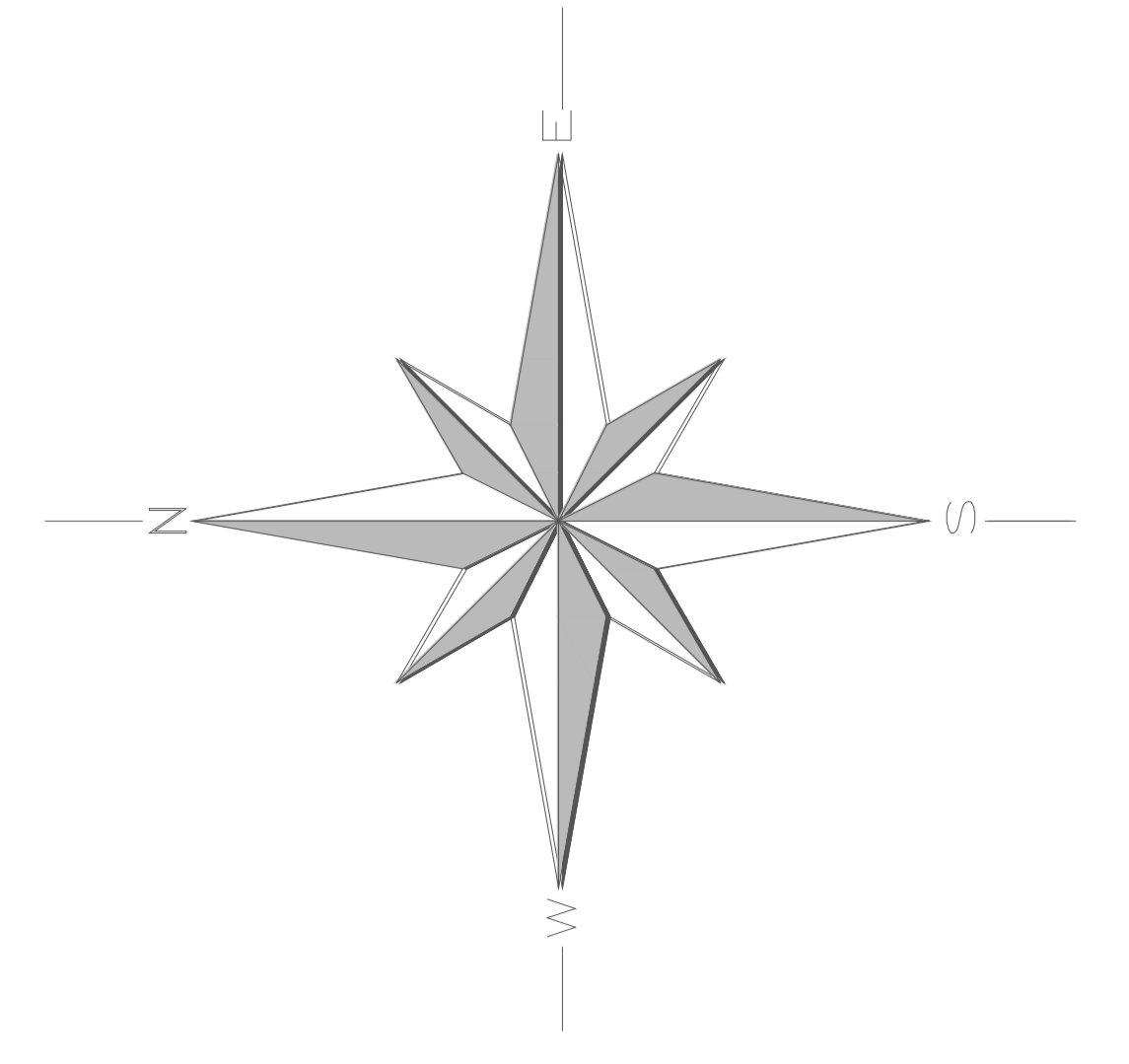

Os esquemas, aqui apresentados para a mesma área, mostram as principais avenidas sanitárias no município. As áreas delimitadas consideram 30m de APP e destacam arredores e influências, tal com a ETE futura e interceptores.

Tais delimitações também se referem aos parques lineares propostos, pois estes terão a função de tratamento de fundo de vale.

OBSERVAÇÕES
 DESENHO ADAPTADO A PARTIR DE INFORMAÇÕES FORNECIDAS PELA PREFEITURA DO MUNICÍPIO DE PEDRA BELA.

| | |
|-----------------------------------|------------|
| | |
| DES.: THAYNÁ CRISTINY BOTTAN | 16/04/2015 |
| PROJ.: JAMILLE CARIBÉ GONÇALVES | 16/04/2015 |
| APROVADO POR: LUIS G. C. BECHUATE | |
| ASS.: CREA: 5060517321 | 16/04/2015 |

FUNDAÇÃO AGÊNCIA DAS BACIAS PCJ
 PLANO MUNICIPAL DE SANEAMENTO BÁSICO E
 PLANO MUNICIPAL DE GESTÃO INTEGRADA DE RESÍDUOS SÓLIDOS
 CONTRATO N° 25/2013

AVENIDAS SANITÁRIAS

ÁREA PROJ.: MUNICÍPIO DE PEDRA BELA
 SUB-ÁREA PROJ.: ÁREA URBANA

| | | |
|-------------------|-----------------------------|-----------|
| | REV. 0 | FL. 01/01 |
| | N° DESENHO D.156.056.026.15 | |
| ESCALA SEM ESCALA | | |

ANEXO I

PROGRAMAS GOVERNAMENTAIS DE
INTERESSE AO PMSB

1. INTRODUÇÃO2

2. RELAÇÃO DOS PROGRAMAS5

3. REFERÊNCIAS BIBLIOGRÁFICAS38

Neste anexo são apresentados alguns programas governamentais considerados como importantes fontes de recurso para a implementação das medidas propostas no PMSB, de forma a abordar os 4 módulos componentes do saneamento básico: água, esgoto, resíduos sólidos e drenagem.

No âmbito federal as competências de repasse de recursos às iniciativas de saneamento estão assim distribuídas:

- Quanto ao abastecimento de água, esgotamento sanitário e manejo de resíduos sólidos urbanos, cabe ao Ministério das Cidades, por meio da Secretaria Nacional de Saneamento Ambiental (SNSA), o atendimento aos municípios com população superior a 50 mil habitantes ou integrantes de Regiões Metropolitanas, Regiões Integradas de Desenvolvimento ou participantes de Consórcios Públicos afins;
- Para os municípios de menor porte, com população inferior a 50 mil habitantes, a SNSA só atua por meio de financiamento com recursos onerosos para as modalidades de abastecimento de água e esgotamento sanitário;
- Para os municípios com população de até 50 mil habitantes, o atendimento com recursos não onerosos, ou seja, pelo Orçamento Geral da União (OGU), é realizado pelo Ministério da Saúde, por meio da Fundação Nacional de Saúde – Funasa. Particularmente, com relação ao componente manejo de águas pluviais urbanas, verifica-se a competência compartilhada entre Ministério das Cidades e Ministério da Integração Nacional, além de intervenções da Funasa em áreas com forte incidência de malária.

O “Catálogo de Programas do Governo Federal destinados aos Municípios” de 2008, relaciona uma série de programas em desenvolvimento pelo governo, que foram agrupados em 18 áreas temáticas, as quais são:

- 1) Cultura
- 2) Desenvolvimento Econômico
- 3) Desenvolvimento Rural e Agronegócios
- 4) Desenvolvimento Social
- 5) Desenvolvimento Urbano
- 6) Desporto e Lazer
- 7) Direitos da Cidadania
- 8) Educação
- 9) Energia
- 10) Gestão Pública
- 11) Meio Ambiente
- 12) Previdência Social
- 13) Saúde
- 14) Segurança Pública
- 15) Tecnologia da Informação e Inclusão Digital

- 16) Trabalho e Renda
- 17) Transporte
- 18) Turismo

Dos programas existentes foram selecionados aqueles considerados mais relevantes ao presente plano de saneamento, no âmbito das seguintes esferas de governo:

- Ministério das Cidades;
- Ministério da Integração Nacional;
- Ministério da Saúde;
- Ministério do Meio Ambiente.

Além destes, também constam projetos financiáveis pelo BNDES e pelo Ministério da Justiça, através do Conselho Federal Gestor do Fundo de Defesa de Direitos Difusos. Tais programas constam no Plano Plurianual 2012 – 2015 do Governo Federal.

No âmbito do Estado de São Paulo, os principais órgãos governamentais responsáveis por programas relacionados a saneamento básico são:

- **Secretaria de Agricultura e Abastecimento:**
 - CATI - Coordenadoria de Assistência Técnica;
 - CODASP - Companhia de Desenvolvimento Agrícola de São Paulo.
- **Secretaria do Meio Ambiente:**
 - Coordenadoria de Biodiversidade e Recursos Naturais – CBR;
 - Fundo Estadual de Prevenção e Controle da Poluição – FECOP;
 - Companhia Ambiental do Estado de São Paulo - CETESB.
- **Secretaria de Saneamento e Recursos Hídricos:**
 - DAEE (Departamento de Águas e Energia Elétrica);
 - Unidade de Gerenciamento de Programas – UGP (responsável pela formulação, implantação, execução e gerenciamento do Programa de Saneamento Ambiental dos Mananciais do Alto Tietê - Programa Mananciais, e Programa Estadual de Apoio à Recuperação das Águas - Programa Reágua);
 - Companhia de Saneamento Básico do Estado de São Paulo – SABESP;
 - FEHIDRO - Fundo Estadual de Recursos Hídricos.
- **Secretaria Estadual da Saúde.**
- **Secretaria da Justiça e da Defesa da Cidadania:**
 - FID - Fundo Especial de Despesa de Reparação de Interesses Difusos Lesados (é mantido por ações civis públicas e seus recursos são destinados ao ressarcimento, à coletividade, dos danos

causados ao meio ambiente, ao consumidor, a bens e direitos de valor artístico, estético, histórico, turístico e paisagístico, no âmbito do território do Estado de São Paulo).

- PROGRAMAS NO ÂMBITO DO GOVERNO FEDERAL:

- **PROGRAMAS DO MINISTÉRIO DAS CIDADES.**
 - A1. Programa Saneamento para Todos;
 - A2. Programa 2068 - Saneamento Básico;
 - A3. Programa 2054 - Planejamento Urbano ("Pró-Municípios");
 - A.4. Programa 2040 - Gestão de Riscos e Resposta a Desastres;
 - A.5 Programa Fortalecimento da Gestão Urbana;
 - A.6 Programa Urbanização, Regularização e Integração de Assentamentos Precários;
 - A.7 Programa Agenda Ambiental na Administração Pública/A3P.

- **PROGRAMAS DO MINISTÉRIO DA INTEGRAÇÃO NACIONAL.**
 - B1. Programa Água para Todos;
 - B2. Programa 2051 – Oferta de Água.

- **PROGRAMAS DO MINISTÉRIO DA SAÚDE.**
 - C1. Programa: Saneamento Básico - Módulo Engenharia de Saúde Pública;
 - C2. Programa Resíduos Sólidos Urbanos;
 - C3. Programa: Saneamento Básico - Saúde Ambiental;
 - C4. Programa Nacional de Saneamento Rural.

- **PROGRAMAS DO MINISTÉRIO DO MEIO AMBIENTE.**
 - D1. Programa Resíduos Sólidos Urbanos – Gestão Ambiental Urbana;
 - D2. Programa Nacional de Florestas;
 - D3 Programa Agenda Ambiental na Administração Pública/A3P.

- **OUTROS PROGRAMAS E PROJETOS.**
 - E1. Programa de Gestão Energética Municipal – PROCEL RELUZ – ELETROBRÁS;
 - E2. Programa de Fortalecimento da Gestão Pública;
 - E3. Projetos Financiáveis pelo BNDES;
 - E4. Projetos Financiáveis Ministério da Justiça.

- PROGRAMAS NO ÂMBITO DO ESTADO DE SÃO PAULO:

- F1. Programa Estadual de Microbacias Hidrográficas;

- F2. Programa Sanebase;
- F3. Programa Água Limpa;
- F4. Programa Estadual de Apoio à Recuperação de Águas – REAGUA;
- F5. Programa Estadual Água é Vida;
- F6. Programa Melhor Caminho;
- F7. Programa Recuperação e conservação dos recursos hídricos das bacias dos rios Piracicaba, Capivari e Jundiaí;
- F8. Programa Linha Economia Verde Municípios;
- F9. Programa Integra São Paulo;
- F10. Projetos Financiados pelo FEHIDRO;
- F11. Projeto Mina D'água;
- F12. Programa Nascentes;
- F13. Projetos Financiados pelo FID do Estado de São Paulo.

- PROGRAMAS DO ÂMBITO DOS COMITÊS DAS BACIAS DO PCJ:

Programas constantes no Plano das Bacias Hidrográficas dos Rios Piracicaba, Capivari e Jundiaí 2010 – 2020.

- PROGRAMAS NO ÂMBITO FEDERAL:

A. PROGRAMAS DO MINISTÉRIO DAS CIDADES

A1. Programa Saneamento para Todos

Este programa tem como objetivo a promoção da melhoria das condições de saúde e da qualidade de vida da população por meio da redução dos déficits nos serviços de abastecimento de água e esgotamento sanitário, utilizando-se de operações estruturadas de financiamento de empreendimentos.

Os recursos do programa são oriundos do Fundo de Garantia do Tempo de Serviço - FGTS e da contrapartida do solicitante.

Tomadores:

O programa se destina ao:

- Setor Público - Estados, municípios, Distrito Federal, concessionárias públicas de saneamento, consórcios públicos de direito público e empresas públicas não dependentes.
- Setor Privado - Concessionárias ou sub-concessionárias privadas de serviços públicos de saneamento básico, ou empresas privadas, organizadas na forma de sociedade de propósito específico para o manejo de resíduos sólidos e manejo de resíduos da construção e demolição.

Beneficiários finais:

População urbana das áreas atendidas pelos empreendimentos.

Modalidades:

- **Abastecimento de água**

Destina-se à promoção de ações que visem o aumento da cobertura ou da capacidade de produção do sistema de abastecimento de água.

- **Esgotamento sanitário**

Destina-se à promoção de ações para o aumento da cobertura dos sistemas de esgotamento sanitário ou da capacidade de tratamento e destinação final adequados de efluentes.

- **Saneamento integrado**

Destina-se à promoção de ações integradas de saneamento em áreas ocupadas por população de baixa renda, onde esteja caracterizada a precariedade ou a inexistência de condições sanitárias e ambientais mínimas. O programa é efetivado por meio de soluções técnicas adequadas, abrangendo o abastecimento de água, o esgotamento sanitário, o manejo de águas pluviais, o manejo de resíduos sólidos, implantação de unidades sanitárias domiciliares e outras ações relativas ao trabalho socioambiental nas áreas de educação ambiental, além da promoção da participação comunitária e, quando for o caso, ao trabalho social destinado à inclusão social de catadores e aproveitamento econômico de material reciclável, visando à sustentabilidade socioeconômica e ambiental dos empreendimentos.

- **Desenvolvimento institucional**

Destina-se à promoção de ações articuladas, visando ao aumento da eficiência dos prestadores de serviços públicos de:

- a) Abastecimento de água e esgotamento sanitário, por meio da promoção de melhorias operacionais, incluindo reabilitação e recuperação de instalações e redes existentes, outras ações de redução de custos e de perdas, e de preservação de mananciais utilizados para o abastecimento público.
- b) Limpeza urbana e manejo de resíduos sólidos, por meio de promoção de melhorias operacionais, incluindo a reabilitação e recuperação de instalações existentes e outras ações de redução de custos e aumento de eficiência.

- **Manejo de águas pluviais**

Destina-se à promoção de ações com vistas à melhoria das condições de salubridade ambiental associadas ao manejo das águas pluviais, em particular, por meio de promoção de ações de prevenção e de controle de enchentes, inundações e de seus danos nas áreas urbanas e de melhoria da qualidade da água dos corpos que recebem lançamentos de águas pluviais.

- **Manejo de resíduos sólidos**

Destina-se à promoção de ações com vista ao aumento da cobertura dos serviços de coleta, transporte, tratamento e disposição final de resíduos sólidos urbanos domiciliares e assemelhados e à implantação de infraestrutura necessária à execução de coleta de resíduos de serviços de saúde, varrição, capina, poda e atividades congêneres, bem como ao apoio à implementação de ações relativas à coleta seletiva, à triagem e à reciclagem, além da

infraestrutura necessária à implementação de ações de redução de emissão de gases de efeito estufa em projetos de Mecanismo de Desenvolvimento Limpo- MDL, no âmbito do Tratado de Quioto.

Destina-se também ao desenvolvimento de ações relativas ao trabalho socioambiental nas áreas de educação ambiental e promoção da participação comunitária e, quando for o caso, ao trabalho social destinado à inclusão social de catadores e ao aproveitamento econômico do material reciclado.

- **Preservação e recuperação de mananciais**

Destina-se à promoção da preservação e da recuperação de mananciais para o abastecimento público de água, por intermédio de ações na bacia do manancial, de coleta, transporte, tratamento de esgotos sanitários, instalações de ramais prediais ou ramais condominiais de esgoto sanitário e de unidades sanitárias em domicílios de baixa renda, de desassoreamento de cursos de água, de proteção de nascentes, de recomposição de matas ciliares, de recuperação de margens, de recuperação de áreas degradadas, inclusive pela deposição indevida de resíduos sólidos, de processo erosivo, em particular os causados por drenagem inadequada de água em vias de apoio à implantação de coleta seletiva de materiais recicláveis.

Destina-se também ao desenvolvimento de ações relativas ao trabalho socioambiental nas áreas de educação ambiental e promoção da participação comunitária.

- **Estudos e projetos**

Destina-se à elaboração de planos municipais e regionais de saneamento básico, à elaboração de estudos de concepção e projetos para empreendimentos de abastecimento de água, esgotamento sanitário, saneamento integrado, desenvolvimento institucional, manejo de águas pluviais, manejo de resíduos sólidos, incluindo os que visem à redução de emissão de gases de efeito estufa enquadrados como projetos de MDL, no âmbito do Protocolo de Quioto, manejo da construção e demolição e preservação de mananciais, desde que esses empreendimentos possam ser enquadrados nas demais modalidades.

Condições de financiamento:

Contrapartida Mínima:

Em operações com o setor público, o valor correspondente à contrapartida mínima é de 5% do valor do investimento, exceto na modalidade Abastecimento de Água, onde a contrapartida mínima é de 10%.

Em operações com o setor privado, o valor correspondente à contrapartida mínima é 20% do Valor do Investimento.

Requisitos nas Modalidades para Financiamento:

- **Abastecimento de Água:**

- Indicador de Perdas > 50%: Não Financiável projeto para aumento de produção;
- Indicador de Perdas entre 30% e 50%: Financiável quando acompanhado de Programa de Redução de Perdas.

- **Manejo de Águas Pluviais:**

- Custo dos itens de manejo de águas pluviais \geq 50% do valor do empréstimo;
- Custo dos itens de pavimentação \leq 35% do valor do empréstimo;

- **Manejo de Resíduos da Construção Civil:**
 - Existência de Plano Integrado de Gerenciamento de Resíduos da Construção Civil.
- **Preservação e Recuperação de Mananciais:**
 - Existência de Plano de Recuperação e Preservação de Manancial.

A2. Programa 2068 - Saneamento Básico

O programa foi formatado com base na adoção de medidas de caráter estrutural e estruturante, que visam atender os seguintes objetivos principais:

- **Medidas estruturais:**

Objetivam expandir a cobertura e melhorar a qualidade dos serviços de saneamento em áreas urbanas, por meio da implantação, ampliação e melhorias estruturantes nos sistemas de abastecimento de água, esgotamento sanitário, drenagem e manejo de águas pluviais e resíduos sólidos urbanos, com ênfase em populações carentes de aglomerados urbanos e em municípios localizados em bolsões de pobreza.

- **Medidas Estruturantes:**

Objetivam promover a melhoria da gestão em saneamento básico, compreendendo a organização, o planejamento, a prestação dos serviços, a regulação e fiscalização, e a participação e controle social, por meio das seguintes iniciativas:

- Apoio à Elaboração de Estudos, Planos e Projetos de Saneamento;
- Atividades de Capacitação;
- Apoio à Elaboração e Monitoramento de Planos de Saneamento Regionais e Nacional (Plansab; Planos de Saneamento Ambiental).

Objetivos Específicos:

- Implantação, ampliação ou melhorias estruturais nos sistemas públicos de abastecimento de água;
- Implantação, ampliação ou melhorias nos sistemas públicos de esgotamento sanitário;
- Implantar soluções integradas de saneamento, com ênfase na promoção das condições de salubridade, habitabilidade e infraestrutura de populações com carência simultânea de serviços.
- Ampliar a destinação final ambientalmente adequada dos resíduos sólidos urbanos com prioridade para os municípios operados mediante mecanismos de gestão associada;
- Promover a gestão sustentável da drenagem e o manejo de águas pluviais urbanas com ações estruturais para minimização dos impactos provocados por cheias e alagamentos em áreas urbanas e ribeirinhas vulneráveis.

Ações do Programa:

- Apoio à implantação, ampliação e melhorias de Sistemas de Abastecimento de Água e de Sistemas de Esgotamento Sanitário, intervenções de Saneamento Integrado, bem como apoio a intervenções destinadas ao combate às perdas de água em Sistemas de Abastecimento de Água.
- Apoio à implantação e ampliação dos sistemas de limpeza pública, acondicionamento, coleta, disposição final e tratamento de resíduos sólidos urbanos, com ênfase à promoção da inclusão e emancipação econômica de catadores e encerramento de lixões.
- Apoio à implantação e ampliação dos sistemas de limpeza pública, acondicionamento, coleta, disposição final e tratamento de resíduos sólidos urbanos, com ênfase à promoção da inclusão e emancipação econômica de catadores e encerramento de lixões.

Destinatários: Municípios com população superior a 50 mil habitantes, municípios integrantes de Regiões Metropolitanas (RM), de Regiões Integradas de Desenvolvimento (RIDE) ou de Consórcios Públicos com população superior a 150 mil habitantes. As propostas podem ser apresentadas pelos Estados, Distrito Federal e Municípios ou pelos respectivos representantes legais dos Consórcios Públicos.

Fonte de Recursos: Orçamento Geral da União (OGU).

Responsável pelo Programa: Ministério das Cidades/ Secretaria Nacional de Saneamento Ambiental – SNSA.

Poder Público Local: elaboração de propostas e de documentação técnica.

Formas de Acesso: emendas parlamentares ou seleção pública do PAC, por meio de carta-consulta cadastrada no sítio eletrônico do Ministério das Cidades.

A3. Programa 2054: Planejamento Urbano ("Pró-Municípios")

Este programa tem como objetivo fortalecer a gestão municipal e interfederativa para o desenvolvimento urbano integrado e com participação social, através das seguintes ações de caráter geral:

- Ações voltadas para municípios de pequeno, médio e grande portes;
- Ações de melhoria da infraestrutura urbana em suas diversas modalidades (abastecimento de água, esgotamento sanitário, manejo de resíduos sólidos, drenagem urbana, e complementações).

Objetivo Específico:

- Fortalecimento da gestão municipal e interfederativa para o desenvolvimento urbano integrado e com participação social.

Modalidades Apoiadas Pela SNSA: implantação ou melhoria de infraestrutura urbana em pavimentação; abastecimento de água; esgotamento sanitário; redução e controle de perdas de água; resíduos sólidos urbanos; drenagem urbana; saneamento integrado; elaboração de estudos e desenvolvimento institucional em saneamento; e elaboração de projetos de saneamento.

Fonte de Recursos: Orçamento Geral da União (OGU).

Destinatários: Estados, Municípios e o Distrito Federal.

Poder Público Local: elaboração de proposta e de documentação técnica.

Forma de Acesso: emendas parlamentares.

A4. Programa 2040 - Gestão de Riscos e Resposta a Desastres

Ações a Cargo do Ministério da Integração Nacional: As ações do Ministério da Integração Nacional, através das secretarias: Secretaria Nacional de Proteção e Defesa Civil – SEDEC e Secretaria de Infraestrutura Hídrica – SIH, visam atender os seguintes objetivos:

Objetivos do Programa:

- Promover a prevenção de desastres com foco em municípios mais suscetíveis a inundações, enxurradas, deslizamentos e seca, por meio de instrumentos de planejamento urbano e ambiental, monitoramento da ocupação urbana e implantação de intervenções estruturais e emergenciais;
- Induzir a atuação em rede dos órgãos integrantes da SEDEC em apoio às ações de defesa civil, em âmbito nacional e internacional, visando a prevenção de desastres;
- Promover a estruturação de sistema de suporte a decisões e alertas de desastres naturais;
- Promover ações de pronta resposta e reconstrução de forma a restabelecer a ordem pública e a segurança da população em situações de desastre em âmbito nacional e internacional;
- Expandir o mapeamento de áreas de risco com foco em municípios recorrentemente afetados por inundações, erosões marítimas e fluviais, enxurradas e deslizamentos, para orientar as ações de defesa civil;
- Expandir e difundir o mapeamento geológico-geotécnico com foco nos municípios recorrentemente afetados por inundações, enxurradas e deslizamentos para orientar a ocupação do solo.

Ações a Cargo do Ministério das Cidades: No Programa Gestão de Riscos e Resposta a Desastres, a SNSA apoia a execução de estudos e intervenções para prevenção de riscos de deslizamentos de encostas, enxurradas, erosões marítimas e fluviais, enchentes e inundações recorrentes em áreas urbanas por meio de obras de engenharia e recuperação ambiental, visando atender os seguintes objetivos:

- Promoção da prevenção de desastres com foco em municípios mais suscetíveis a inundações, enxurradas e deslizamentos;
- Gestão sustentável do manejo das águas pluviais com ações estruturais (obras) e não-estruturais (planejamento) dirigidas à recuperação de áreas úmidas e prevenção, controle e minimização dos impactos provocados por enchentes urbanas e ribeirinhas.

Modalidade: Apoio Sistemas de Drenagem Urbana Sustentável e de Manejo de Águas Pluviais – Sistemática 2012

Na modalidade “Apoio a Sistemas de Drenagem Urbana Sustentável e de Manejo de Águas Pluviais”, conforme Sistemática 2012, elaborada pela SNSA, o Programa Gestão de Riscos e Resposta a Desastres, objetiva promover, em articulação com as políticas de desenvolvimento urbano, de uso e ocupação do solo e de gestão das

respectivas bacias hidrográficas, a gestão sustentável a drenagem urbana com ações estruturais e não-estruturais dirigidas à recuperação de áreas úmidas, à prevenção, ao controle e à minimização dos impactos provocados por enchentes e inundações urbanas e ribeirinhas.

Municípios Elegíveis:

Municípios com população total superior a 50 mil habitantes, nas formas definidas pela Fundação IBGE no censo 2010; municípios integrantes de Regiões Metropolitanas legalmente instituídas; os integrantes de Regiões Integradas de Desenvolvimento.

Origem dos Recursos:

Os recursos financeiros poderão ser provenientes das seguintes fontes: Orçamento Geral da União (OGU), constantes na Lei Orçamentária Anual (LOA; Contrapartida dos Estados, Distrito Federal e Municípios; Outras fontes que vierem a ser definidas.

Contrapartida:

Para os empreendimentos apoiados pelo Programa de Aceleração do Crescimento 2 – PAC 2, o Governo Federal dispensa o aporte da contrapartida obrigatória. Para os demais casos, deverão ser observadas as orientações e os percentuais estabelecidos no Manual de Instruções para Contratação e Execução dos Programas e Ações do Ministério das Cidades não inseridos no Programa de Aceleração do Crescimento – PAC, em vigência.

Modalidades do Investimento:

- Reservatório de amortecimento de cheias;
- Parque isolado associado a reservatório de amortecimento de cheias ou na área para infiltração de águas pluviais;
- Recuperação de áreas úmidas (várzeas);
- Banhados construídos (*wetlands*);
- Restauração de margens;
- Recomposição de vegetação ciliar;
- Renaturalização de rios ou córregos;
- Bacias de contenção de sedimentos;
- Dissipadores de energia;
- Adequação de canais para retardamento do escoamento;
- Desassoreamento de rios e córregos;
- Canalização de córregos, quando associada a obras e ações estruturais e não-estruturais, que priorizem a retenção, o retardamento e a infiltração das águas pluviais;
- Sistemas para aproveitamento das águas pluviais;
- Controle de enchentes e erosões provocadas pelos efeitos da dinâmica fluvial, incluindo a construção de espigões, muros de proteção, diques de contenção e outros tipos de obras a serem indicadas ou definidas nos estudos e projetos;

- Obras de microdrenagem complementares às modalidades acima;
- Ações para a viabilização das obras.

A5. Programa Fortalecimento da Gestão Urbana

Área temática: Desenvolvimento Urbano.

Órgão/Entidade responsável pelo Programa: Ministério das Cidades.

Objetivo/Finalidade: Reforço da capacidade de gestão territorial e urbana por meio da assistência técnica, do apoio financeiro, da capacitação dos atores municipais e de ações de suporte à elaboração, revisão e implementação do plano diretor participativo municipal. O Programa tem como base os princípios estabelecidos pelo Estatuto da Cidade, de forma a garantir o direito à cidade e à inclusão social.

Instituições/Entidades elegíveis: Municípios e o Distrito Federal.

Agente Financeiro: Caixa Econômica Federal

Instrumento jurídico para formalização: Contrato de Repasse de Recursos.

Condições para aderir ao Programa: O município deve encaminhar um plano de trabalho ao Ministério das Cidades. Verificada a viabilidade da proposta e comprovada a situação de adimplência do proponente, é formalizado contrato de repasse entre a Caixa Econômica Federal e o município.

Contrapartida: Recursos financeiros, patrimoniais ou técnicos. O valor da contrapartida é definido em conformidade com a LDO vigente e leva em consideração também o IDH municipal.

A6. Programa Urbanização, Regularização e Integração de Assentamentos Precários

Área temática: Desenvolvimento Urbano

Órgão/Entidade responsável pelo Programa: Ministério das Cidades

Objetivo/Finalidade: Apoiar estados, Distrito Federal e municípios na execução de intervenções necessárias à regularização fundiária, segurança, salubridade e habitabilidade de populações localizadas em área inadequada à moradia e em situações de risco, visando a sua permanência ou realocação por intermédio da execução de ações integradas de habitação, saneamento ambiental e inclusão social.

Instituições/Entidades elegíveis: Estados, Distrito Federal e municípios.

Agente Financeiro: Caixa Econômica Federal

Instrumento jurídico para formalização: Contrato de Repasse/Termo de Compromisso.

Condições para aderir ao Programa: O Programa pode ser acessado por emenda parlamentar ou por seleção pública. Para o processo de seleção pública, os estados, Distrito Federal e municípios devem integrar o Sistema Nacional de Habitação de Interesse Social – SNHIS e posteriormente encaminhar proposta em meio eletrônico em período definido pelo Ministério das Cidades.

Contrapartida: O Ministério das Cidades define a contrapartida em conformidade com a Lei de Diretrizes Orçamentárias (LDO) vigente para o período.

Observações: As ações do Programa Urbanização, Regularização e Integração de Assentamentos Precários com recursos provenientes do Orçamento Geral da União (OGU), para repasse a estados, Distrito Federal e municípios, são:

- 1) Apoio à Melhoria das Condições de Habitabilidade de Assentamentos Precários, sob responsabilidade da Secretaria Nacional de Habitação – SNH;
- 2) Apoio à Urbanização de Assentamentos Precários – Projetos Prioritários de Investimentos (PPI) para intervenções em favelas. Os PPIs são projetos voltados para municípios integrantes de regiões metropolitanas, Regiões Integradas de Desenvolvimento Econômico (RIDE), capitais de estado ou municípios de grande porte cuja população total seja superior a 150 mil habitantes ou que, por sua atividade econômica ou infraestrutura logística, possuam raio de influência regional, sob responsabilidade da SNH;
- 3) Apoio a Projetos de Saneamento Ambiental em Assentamentos Precários (PAT/PROSANEAR), sob responsabilidade da Secretaria Nacional de Saneamento Ambiental – SNSA;
- 4) Apoio à Prevenção e Erradicação de Riscos em Assentamentos Precários e Apoio a Projetos de Regularização Fundiária Sustentável de Assentamentos Informais em Áreas Urbanas (Papel Passado), sob responsabilidade da Secretaria Nacional de Programas Urbanos – SNPU.

B. PROGRAMAS DO MINISTÉRIO DA INTEGRAÇÃO NACIONAL

B1. Programa Água para Todos

Objetivo: O Programa Nacional de Universalização do Acesso e Uso da Água - Água para Todos, no âmbito do Ministério da Integração Nacional – MI, foi instituído por meio do Decreto Federal nº 7.535/2011, concebido e aprovado no âmbito do Plano Brasil Sem Miséria, regido pelo Decreto Federal nº 7.492/2014.

O programa tem como objetivo garantir o amplo acesso à água para as populações rurais dispersas e em situação de extrema pobreza, seja para o consumo próprio ou para a produção de alimentos e a criação de animais, possibilitando a geração de excedentes comercializáveis para a ampliação da renda familiar dos produtores rurais.

Órgão/Entidade responsável pelo Programa: A responsabilidade pelo programa fica a cargo do Ministério da Integração Nacional. No âmbito do Ministério da Integração Nacional, o Programa Água para Todos é gerenciado pela Secretaria de Desenvolvimento Regional – SDR, a quem cabe a formulação, implementação, monitoramento e avaliação de suas ações. Conta com um Comitê Gestor Nacional, composto pelo Ministério da Integração Nacional, que o coordena, pelo Ministério do Desenvolvimento Social e Combate à Fome (MDS), o Ministério das Cidades, o Ministério do Meio Ambiente, o Ministério da Saúde, a Confederação Nacional dos Trabalhadores na Agricultura (CONTAG) e a Federação Nacional dos Trabalhadores e Trabalhadoras na Agricultura Familiar (Fetraf-Brasil/CUT). Também fazem parte do Comitê, como membros convidados, a Agência Nacional de Águas, a Fundação Banco do Brasil e a Companhia de Desenvolvimento dos Vales do São Francisco e do Parnaíba.

Instrumento jurídico para formalização: Convênio, contratos de repasse, termos de cooperação, ajustes ou outros instrumentos congêneres.

Padronização de Objetos: As tecnologias apoiadas pelo programa foram padronizadas como segue.

- Sistemas coletivos de abastecimento de água: tecnologias que incluem a captação, adução, tratamento (quando necessário), reservação e distribuição de água oriunda de corpos d'água, poços ou nascentes;
- Barreiros ou pequenas barragens: pequenas contenções para captação de água da chuva que visam atender à carência de água para produção agrícola e dessedentação animal;
- Cisternas de consumo: reservatórios para captação de água pluvial destinada ao consumo humano.

Metas do Programa: As metas iniciais estabelecidas pelo programa foram:

- Instalação de 750 mil cisternas, no período de julho de 2011 a dezembro de 2014, sendo 450.000 cisternas de placas e 300.000 cisternas de polietileno;
- Implantação de 6.000 Sistemas Coletivos de Abastecimento de Água e 3.000 Barreiros (ou pequenas barragens).

Prioridades de atendimento: Respeitadas as diretrizes do Programa para a definição das prioridades de atendimento, os envolvidos deverão observar:

- População em situação de extrema pobreza, conforme definido no art. 2º do Decreto nº 7.492/2011, e pobreza, com renda mensal per capita de até R\$ 140,00 (cento e quarenta reais);
- Municípios que, entre os anos de 2003 a 2012, recorrentemente foram reconhecidos pela Secretaria Nacional de Defesa Civil, deste Ministério, em Situação de Emergência ou Calamidade Pública por conta de estiagem, seca ou similar;
- Municípios em que a população rural, segundo os dados do Instituto Brasileiro de Geografia e Estatística - IBGE, não possua acesso adequado (quantitativa ou qualitativamente) às fontes hídricas para consumo humano ou dessedentação animal.

B2. Programa 2051 – Oferta de Água

Objetivos do Programa: Aumentar a oferta de água em sistemas integrados, com prioridade nas regiões com déficit, e contribuir para a indução ao desenvolvimento econômico e social, por meio de intervenções de infraestrutura hídrica.

Metas do objetivo selecionado:

- Regularizar a oferta de água para os sistemas de abastecimento.
- **Objetivo:** Revitalizar infraestruturas hídricas existentes, de forma a preservar ou ampliar suas capacidades, sua segurança e sua vida útil e reduzir perdas decorrentes de questões estruturais.

Metas do objetivo selecionado:

- Revitalizar infraestruturas hídricas.

- **Objetivo:** Formular a Política Nacional de Infraestrutura Hídrica e elaborar seus principais instrumentos, de forma a organizar o setor e a atuação do Estado.

Metas do objetivo selecionado:

- Diagnosticar a situação de operação e segurança física de infraestruturas hídricas;
- Elaborar marcos legal e institucional para a Política Nacional de Infraestrutura Hídrica;
- Elaborar o Plano Nacional de Segurança Hídrica
- Implementar a gestão do Projeto de Integração do São Francisco

Responsável Pelo Programa: Ministério da Integração Nacional/ Secretaria de Infraestrutura Hídrica.

B3. PROGRAMA AGENDA AMBIENTAL NA ADMINISTRAÇÃO PÚBLICA/A3P

Área temática: Meio Ambiente.

Órgão/Entidade responsável pelo Programa: Ministério do Meio Ambiente

Objetivo/Finalidade: A A3P é um Programa que visa implementar a gestão socioambiental sustentável das atividades administrativas e operacionais do Governo. A A3P tem como princípios a inserção dos critérios ambientais na gestão governamental; que vão desde uma mudança nos investimentos, compras e contratação de serviços pelo Governo até uma gestão adequada dos resíduos gerados e dos recursos naturais utilizados; tendo como principal objetivo a melhoria na qualidade de vida no ambiente de trabalho.

O Programa tem como diretriz a sensibilização dos gestores públicos para as questões socioambientais, estimulando-os a incorporar princípios e critérios de gestão ambiental nas atividades administrativas por meio da adoção de ações que promovam o uso racional dos recursos naturais e dos bens públicos, o manejo adequado e a diminuição do volume de resíduos gerados, ações de licitação sustentável/compras verdes e ainda o processo de formação continuada dos servidores públicos.

Instituições/Entidades elegíveis: A A3P pode ser desenvolvida em todos os níveis da administração pública, na esfera municipal, estadual e federal em todo o território nacional.

Agente Financeiro: Não há.

Instrumento jurídico para formalização: Termo de Adesão.

Condições para aderir ao Programa: O Termo de Adesão é o instrumento de compromisso para implantação da A3P nas instituições públicas, celebrado entre os interessados e o MMA, e tem por finalidade integrar esforços para desenvolver projetos destinados à implementação da A3P.

Contrapartida: Não envolve recursos financeiros.

C. PROGRAMAS DO MINISTÉRIO DA SAÚDE

C1.Programa: Saneamento Básico - Módulo Engenharia de Saúde Pública

Responsável pelo Programa: Ministério da Saúde Fundação Nacional de Saúde Unidade (FUNASA) / Departamento de Engenharia de Saúde Pública (DENSP).

Municípios Elegíveis: Municípios com população abaixo de 50.000 Habitantes, exceto de Regiões Metropolitanas ou Regiões Integradas de Desenvolvimento Econômico (Ride).

Ações do Programa:

- **Ação 10GD:** Implantação ou ampliação de sistemas de abastecimentos de água em municípios com população de até 50.000 habitantes, contemplando elaboração de projetos e execução de obras que visem garantir o abastecimento da população com água potável, compreendendo captações, adutoras, reservatórios, estações elevatórias, estações de tratamento, redes de distribuição e ligações domiciliares, entre outras intervenções correlatas. Os objetos mais solicitados nesta ação do programa são: Poços, Redes de Distribuição, ETA, Reservatório, Elevatória, etc.
- **Ação 10GE:** Implantação ou ampliação de sistemas de esgotamento sanitário em municípios com população de até 50.000 habitantes, contemplando elaboração de projetos e execução de obras necessárias à coleta, tratamento e disposições adequadas dos efluentes, compreendendo rede coletoras, interceptoras, estações elevatórias, estações de tratamento, emissários entre outras intervenções correlatas. Os objetos mais solicitados nesta ação do programa são: ETE, rede coletora, elevatória de esgoto, construção de lagoas de estabilização, etc.
- **Ação:** Apoio à Gestão dos Sistemas de Saneamento Básico (Áreas Rurais e municípios com população abaixo de 50.000 habitantes) e ao Desenvolvimento Científico -Tecnológico.
- **Ação:** Apoiar, técnica e financeiramente, o fortalecimento da gestão dos sistemas de saneamento e promover o desenvolvimento científico e tecnológico por meio de pesquisas aplicáveis ao contexto do saneamento dos pequenos municípios brasileiros (Áreas Rurais e municípios com população abaixo de 50.000 habitantes). Os objetos mais solicitados nesta ação do programa são: Elaboração de Planos Municipais de Saneamento Básico (PMSB), estudos e pesquisas.
- **Ação:** Dotar os domicílios e estabelecimentos coletivos de condições sanitárias adequadas visando à prevenção e controle de doenças e agravos. Os objetos mais solicitados nesta ação do programa: Módulos sanitários, fossas (sépticas, absorventes, etc.), Cisternas, etc.
- **Ação 10GG:** Apoiar, técnica e financeiramente, os estados e municípios na implantação, ampliação ou melhoria dos sistemas de coleta, tratamento e destinação final de resíduos sólidos para prevenção e controle de agravos nas áreas mais carentes do país e com população inferior a 50.000 habitantes, preferencialmente, nos municípios acometidos de incidência da dengue. Os objetos mais solicitados nesta ação do programa são: aterro sanitário, usina de triagem e compostagem, aquisição de veículos e equipamentos, encerramento de lixões, etc.
- **Ação:** Propiciar resolutibilidade em áreas rurais, tradicionais e especiais (assentamentos da reforma agrária, remanescentes de quilombos, reservas extrativistas, ribeirinhos, dentre outras) para problemas de saneamento, prioritariamente o abastecimento público de água, o esgotamento sanitário e as melhorias sanitárias domiciliares e/ou coletivas de pequeno porte, bem como a implantação de oficina municipal de saneamento, visando à

prevenção e ao controle de doenças e agravos. Os objetos mais solicitados nesta ação do programa: Abastecimento de Água, Esgotamento Sanitário e MSD (domiciliar e/ou coletivo).

- **Ação:** Implantar e melhorar os serviços de drenagem e manejo das águas pluviais urbanas visando à prevenção e controle de doenças e agravos, em aglomerados urbanos, em municípios localizados em área endêmica, com transmissão urbana. Os objetos mais solicitados nesta ação do programa: Galerias de águas pluviais, retificação de canais, igarapés.

C2. Programa Resíduos Sólidos Urbanos

Responsável pelo Programa: Ministério da Saúde - Fundação Nacional de Saúde Unidade (FUNASA) / Departamento de Engenharia de Saúde Pública (DENSP).

Municípios Elegíveis: Municípios que não sejam pertencentes à região metropolitana ou Região Integrada e Desenvolvimento Econômico (RIDE); Consórcios públicos constituídos pela maioria simples de municípios com população de até 50 mil habitantes.

Ações do Programa:

- **Ação:** Implementação de Projetos de Coleta e Reciclagem de Materiais, objetivando aumentar a produtividade do processo de coleta e reciclagem de materiais, acompanhados do desenvolvimento de atividades educativas, informativas e de comunicação, visando à mobilização dos catadores para a prevenção e controle de doenças e agravos, ocasionados pelas condições de trabalho a que estão submetidos.

- **Itens Financiáveis:** O programa de manejo de RSU da Funasa apoia a execução de infraestrutura e aquisição de veículos e equipamentos para implantação e/ou melhorias nos sistemas convencionais de gerenciamento de rejeitos, com a coleta e disposição adequada em aterros sanitários, sistemas de gerenciamento de reciclagem com a coleta e manejo em unidades de recuperação de recicláveis e sistemas de compostagem com a coleta e manejo em unidades de compostagem.

Os objetos mais solicitados nesta ação do programa são: Galpão de triagem, equipamento para operacionalização e caminhão.

C3. Programa: Saneamento Básico - Saúde Ambiental

Responsável pelo Programa: Ministério da Saúde Fundação Nacional de Saúde Unidade (FUNASA) / Departamento de Engenharia de Saúde Pública (DENSP).

Ações do Programa:

- **Ação:** Apoio ao Controle da Qualidade da Água para o Consumo Humano. Objetiva apoiar técnica e financeiramente os responsáveis pela operação de sistema ou solução alternativa de abastecimento de água visando a melhoria dos procedimentos de controle da qualidade da água e o atendimento dos padrões de potabilidade estabelecidos na legislação vigente. Proporcionar o financiamento da implantação de unidades de

fluoretação da água. Os objetos mais solicitados nesta ação do programa são: Unidade Móvel para Controle da Qualidade da Água (UMCQA).

- **Ação:** Fortalecimento da Saúde Ambiental para redução dos riscos à Saúde Humana em municípios com menos de 50.000 habitantes. Através da estruturação e ampliação das ações de Saúde Ambiental. Os objetos mais solicitados nesta ação do programa são: Redução dos riscos à Saúde Humana.

C4. Programa Nacional de Saneamento Rural

O Programa Nacional de Saneamento Rural visa atender as determinações do Plano Nacional de Saneamento - PLANSAB, aprovado em dezembro de 2013, que prevê a elaboração de três programas para sua operacionalização:

- Saneamento Básico Integrado;
- Saneamento Rural; e
- Saneamento Estruturante.

De acordo com o Plansab, a coordenação do Programa de Saneamento Rural é responsabilidade do Ministério da Saúde por meio da Fundação Nacional de Saúde (Funasa).

Objetivo do Programa: Promover o desenvolvimento de ações de saneamento básico em áreas rurais, visando à universalização do acesso, por meio de estratégias que garantam a equidade, a integralidade, a intersetorialidade, a sustentabilidade dos serviços implantados e a participação social.

Linhas de Ações: Medidas estruturais: Investimentos em obras para a conformação das infraestruturas físicas de abastecimento de água potável, esgotamento sanitário, melhorias sanitárias domiciliares, manejo de resíduos sólidos e drenagem pluvial.

Medidas estruturantes: Suporte político e gerencial para a sustentabilidade da prestação de serviços, incluindo ações de educação e mobilização social, cooperação técnica aos municípios no apoio à gestão e inclusive na elaboração de projetos.

Metas: As metas estabelecidas estão voltadas para a universalização de forma gradual e progressiva e terão como base referencial o déficit das condições de saneamento na área rural.

- Metas de curto prazo: projetadas para o período do PPA 2012-2015
- Metas de médio e longo prazo: 2020 e 2030 - a serem definidas
- Valor estimado Plansab (20 anos) – R\$14,0 bilhões

D. PROGRAMAS DO MINISTÉRIO DO MEIO AMBIENTE

D1. Programa Resíduos Sólidos Urbanos – Gestão Ambiental Urbana

Área temática: Desenvolvimento Urbano.

Órgão/Entidade responsável pelo Programa: Ministério do Meio Ambiente.

Objetivo/Finalidade: Promover a modernização e a organização dos sistemas públicos de manejo de resíduos sólidos, com vistas a elevar a capacidade técnica, administrativa e gerencial do prestador de serviços e a qualidade dos serviços prestados à população. Possíveis produtos: Implementação de aterros sanitários, galpão de reciclagem, apoio a consórcios; capacitação na gestão de resíduos sólidos; estudos para implementação de consórcios públicos nos estados.

População localizada em áreas de maior concentração de pobreza do País e/ou de fragilidade físico-ambiental; em municípios de pequeno e médio porte, nas periferias de grandes centros e de regiões metropolitanas.

Ações contempladas:

- Gestão Integrada de Resíduos Sólidos (Elaboração de Planos Estaduais e Regionais de Resíduos Sólidos);
- Destinação Final de Resíduos Sólidos (Projetos e Obras);
- Tratamento de Resíduos Sólidos (Implantação de Galpão de Triagem; fomento à cooperativa de catadores);
- Gestão Ambiental Urbana (Vulnerabilidades; Despoluição de mananciais urbanos);
- Capacitação de gestores estaduais e municipais.

Instituições/Entidades elegíveis: Estados, municípios e o Distrito Federal.

Agente Financeiro: Repasse direto (Orçamento Geral da União) ou recursos provenientes de agências multilaterais de crédito, FGTS, CAIXA e BNDES, por meio de linhas de crédito.

Instrumento jurídico para formalização: Convênios, Contrato e Termo de Cooperação.

Condições para aderir ao Programa: Investimentos em projetos e obras:

- Até 50.000 habitantes – FUNASA;
- Acima de 50.000 habitantes e regiões metropolitanas – MCidades;
- Entre 30.000 e 250.000 habitantes – FNMA/MMA.

Financiamento para cooperativas de catadores e implantação de sistema de limpeza pública: Qualquer extrato populacional – MCidades e BNDES.

Ações de desenvolvimento institucional (capacitação, gestão etc.): Para qualquer extrato populacional – Ministério do Meio Ambiente/SRHU.

Apoio para organização e desenvolvimento de cooperativas atuantes com resíduos sólidos: Para qualquer extrato populacional – Ministério do Trabalho e Emprego

Contrapartida: Mesmos critérios descritos na Lei de Diretrizes Orçamentárias – 2009.

D2. Programa Nacional de Florestas

Área temática: Meio Ambiente.

Órgão/Entidade responsável pelo Programa: Ministério do Meio Ambiente.

Objetivo/Finalidade: Promover a sustentabilidade do setor florestal, contemplando a proteção dos ecossistemas, a recuperação de áreas degradadas, a expansão da base florestal plantada, o manejo sustentável de florestas naturais e a ampliação da participação social.

Instituições/Entidades elegíveis: Instituições públicas ou privadas sem fins lucrativos.

Agente Financeiro: Não há.

Instrumento jurídico para formalização: Contrato, Convênio ou Termo de Cooperação.

Condições para aderir ao Programa: Aprovação técnica do projeto proposto e inexistência de qualquer impedimento jurídico.

Contrapartida: Aporte de recursos financeiros exigidos das entidades públicas e recursos financeiros ou não-financeiros das entidades privadas sem fins lucrativos.

E. OUTROS PROGRAMAS E PROJETOS

E1. Programa de Gestão Energética Municipal – PROCEL RELUZ - ELETROBRÁS

Área temática: Energia.

Órgão/Entidade responsável pelo Programa: Eletrobrás.

Objetivo/Finalidade: Colaborar com as administrações municipais na identificação de oportunidades de redução das despesas com energia elétrica, fortalecendo competência municipal na gestão da energia elétrica.

Instituições/Entidades elegíveis: Municípios.

Agente Financeiro: Não há.

Instrumento jurídico para formalização: Convênio.

Condições para aderir ao Programa: Apresentação de Plano/Projeto e atendimento a pré-requisitos exigidos pela Lei n.º 8.666.

Contrapartida: Há contrapartida de cerca de 25%, que pode ser ou não financeira.

E2. Programa de Fortalecimento da Gestão Pública

Área temática: Gestão Pública.

Órgão/Entidade responsável pelo Programa: Controladoria Geral da União.

Objetivo/Finalidade: O Programa de Fortalecimento da Gestão Pública tem por objetivo contribuir para a boa e regular aplicação dos recursos públicos pelos entes federados brasileiros, por meio da capacitação de agentes públicos, da distribuição de bibliografia técnica e do fortalecimento da capacidade institucional dos controles internos.

Instituições/Entidades elegíveis: Municípios e estados.

Agente Financeiro: Não há.

Instrumento jurídico para formalização: Declaração de Compromisso (para capacitações presenciais em municípios com até 50 mil habitantes).

Condições para aderir ao Programa: As ações de capacitação presencial são destinadas a municípios com até 50 mil habitantes, selecionados por sorteio, após prévia inscrição. Os cursos de educação a distância estão disponíveis

para servidores de quaisquer esferas. A ação de fortalecimento dos controles internos está disponível para estados e municípios.

Contrapartida: O prefeito municipal firma compromisso na declaração, se comprometendo a apoiar as ações do Programa e a fornecer informações necessárias às decisões de caráter operacional e logístico.

E3. Projetos Financiáveis pelo BNDES

Projetos de caráter social, cultural (ensino e pesquisa), ambiental, científico ou tecnológico podem receber aplicações financeiras do BNDES – Banco Nacional de Desenvolvimento Econômico Social sem a exigência de reembolso.

Os itens passíveis de compor os projetos financiáveis pelo BNDES, são:

- **Abastecimento de água;**
- **Esgotamento sanitário;**
- **Efluentes e resíduos industriais;**
- **Resíduos sólidos;**
- **Gestão de recursos hídricos (tecnologias e processos, bacias hidrográficas);**
- **Recuperação de áreas ambientalmente degradadas;**
- **Desenvolvimento institucional;**
- **Despoluição de bacias, em regiões onde já estejam constituídos Comitês; e**
- **Macro drenagem.**

Beneficiários: Empresas, pessoas físicas residentes no país, entes da Administração Pública, seja direta ou indireta, associações e fundações.

E4. Projetos Financiáveis Ministério da Justiça

O Ministério da Justiça por meio do Conselho Federal Gestor do Fundo de Defesa de Direitos Difusos, seleciona, através de edital, projetos das áreas de meio ambiente, proteção e defesa do consumidor e promoção e defesa da concorrência, patrimônio cultural brasileiro e outros direitos difusos e coletivos.

Beneficiários: Instituições governamentais da administração direta ou indireta, nas diferentes esferas do governo (federal, estadual e municipal) e organizações não governamentais brasileiras, sem fins lucrativos e que tenham em seus estatutos objetivos relacionados à atuação no campo do meio ambiente, do consumidor, de bens e direitos de valor artístico, estético, histórico, turístico ou paisagístico e por infração à ordem econômica.

Responsável pela Gestão: Conselho Federal Gestor do Fundo de Defesa de Direitos Difusos.

Fonte dos Recursos: Fundo de Defesa de Direitos Difusos – FDD. O FDD foi criado pela Lei 7.347/985, denominada lei da ação civil pública, e é constituído primordialmente por recursos financeiros de condenações judiciais e multas resultantes das lesões ao meio ambiente, ao consumidor, à ordem econômica e a outros interesses difusos e coletivos

F. PROGRAMAS NO ÂMBITO DO ESTADO DE SÃO PAULO

Os programas selecionados no âmbito do Estado de São Paulo, são descritos a seguir.

F1. Programa Estadual de Microbacias Hidrográficas.

O Programa Estadual de Microbacias Hidrográficas do Estado de São Paulo (PEMH), é fruto de uma parceria entre o Governo do Estado de São Paulo e o BIRD, com o objetivo principal de promover o desenvolvimento rural sustentável para os pequenos agricultores.

O programa teve duas fases, sendo que a primeira ocorreu efetivamente no período 2000/2008 e a segunda se iniciou em 2010 e se estenderá até o ano de 2015.

Na primeira fase, o foco do PEMH foi o de reverter o grau de degradação ambiental que se encontrava muitas propriedades rurais do Estado de São Paulo, focando em práticas conservacionistas, recuperação de matas ciliares e combate à erosão no campo, além de apoio a mais de 400 associações de produtores formadas no período.

Foram desenvolvidas diversas ações entre as quais se pode destacar: incentivo às práticas agrícolas que minimizam a ocorrência de erosão, como o terraceamento do solo e plantio direto, fornecimento de mudas para o plantio de mata ciliar; cercas para o isolamento da área; fornecimento de equipamentos agrícolas que ajudam nas boas práticas agrícolas, tais como: semeadora de plantio direto, roçadeira, triturador de palha; distribuição de Kits de informática para associações de produtores; etc.

Na segunda fase, programa foi denominado Programa de Desenvolvimento Rural Sustentável ou Microbacias II – Acesso ao Mercado. Nesta segunda fase, o foco é o apoio às iniciativas de negócio para facilitar o acesso do agricultor ao mercado. Nesta fase, o programa está estruturado em 3 componentes e 5 subcomponentes, como segue:

- 1 - Apoio às Iniciativas de Negócios dos Agricultores Familiares
 - 1.1 - Investimento para Iniciativas de Negócios dos Agricultores Familiares
 - 1.2 - Fortalecimento das Organizações de Produtores Rurais
- 2 - Fortalecimento das Instituições Públicas e Infraestrutura Municipal
 - 2.1 - Políticas Públicas, Monitoramento de Mercado e Extensão Rural
 - 2.2 - Fortalecimento da Infraestrutura Municipal
 - 2.3 - Sustentabilidade Ambiental
- 3 – Gestão do Projeto

A responsabilidade pela gestão do programa está dividida entre duas secretarias, a Secretaria de Agricultura e Abastecimento, por meio da Coordenadoria de Assistência Técnica e Integral – CATI e a Secretaria do Meio Ambiente, através da Coordenadoria de Biodiversidade e Recursos Naturais – CBR.

O objetivo de desenvolvimento do PDRS - Microbacias II – Acesso ao Mercado é aumentar a competitividade da agricultura familiar no Estado de São Paulo, melhorando simultaneamente a sua sustentabilidade ambiental. O Projeto tem como meta beneficiar diretamente 22.000 famílias de agricultores familiares integrantes de 300 organizações de produtores rurais e grupos tradicionais de indígenas e quilombolas.

O projeto, com duração de cinco anos, tem seu encerramento previsto para 30 de setembro de 2015, e orçamento total de US\$ 130 milhões, sendo US\$ 78 milhões provenientes do acordo de empréstimo 7.908-BR, com o Banco Mundial e US\$ 52 milhões de contrapartida do Governo do Estado. Deste orçamento, US\$ 45 milhões estão destinados a subvenções econômicas. A previsão é apoiar aproximadamente 300 iniciativas de negócio até o prazo final.

Maiores informações sobre o Programa Microbacias II podem ser encontradas no Manual Operacional do programa e respectivos anexos, disponíveis no site da CATI.

F2. Programa Sanebase.

Objetivo

Implantação, reforma, adequação e expansão de sistemas de água e esgotos visando a universalização.

Elegibilidade

Municípios cujos sistemas de água e esgotos sejam operados diretamente pelas Prefeituras Municipais ou por autarquias.

Responsabilidade

Convênio entre o Governo do Estado de São Paulo, através da Secretaria de Saneamento e Recursos Hídricos e o município para transferência de recursos financeiros, para a execução de obras e/ou serviços de saneamento básico.

Fonte de Recursos

Tesouro do Estado.

F3. Programa Água Limpa.

O Programa Água Limpa foi criado pelo Governo do Estado de São Paulo em 2005, visando implantar sistemas de tratamento de esgotos, preferencialmente por lagoas de estabilização, em municípios com até 50 mil habitantes não atendidos pela Sabesp ou concessionária privada e que despejam seus efluentes *in natura* nos córregos e rios locais.

Objetivos

O programa, visa atender os seguintes objetivos principais:

- Redução das taxas de mortalidade infantil;
- Melhoria dos índices de morbidade por doenças de veiculação hídrica;
- Recuperação da qualidade das águas interiores;
- Reversão da tendência de degradação dos cursos d'água.

Responsabilidades

Os entes envolvidos no Programa Água Limpa são: a Secretaria Estadual de Saneamento e Recursos Hídricos, o DAEE (Departamento de Águas e Energia Elétrica), a Secretaria Estadual da Saúde e as prefeituras dos municípios.

O Governo do Estado disponibiliza os recursos financeiros para a construção das estações de tratamento de esgotos e a implantação de emissários e estações elevatórias, contrata a execução das obras ou presta, através das várias unidades do DAEE, a orientação e o acompanhamento técnico necessários.

Fonte de recursos: Tesouro do Estado por repasse da Secretaria da Saúde para a Secretaria de Saneamento e Recursos Hídricos

Concepção de Tratamento de Esgoto Proposta pelo Programa: O sistema de tratamento adotado pelo Programa Água Limpa é composto por três lagoas de estabilização: anaeróbia, facultativa e maturação. Constituem três fases, em que o esgoto urbano é depurado pela ação de bactérias e algas, obtendo uma redução de até 95% de sua carga poluidora, medida em DBO (Demanda Bioquímica de Oxigênio). Na primeira fase, na lagoa anaeróbia, o esgoto bruto (99% de água e 1% de resíduos sólidos) é composto por bactérias anaeróbias (que não necessitam de oxigênio para viver). Em apenas cinco dias, as bactérias reduzem em 50% a carga poluidora. Esta etapa gera gás metano, que exala mau cheiro, e cria uma crosta na superfície que ajuda a manter as condições anaeróbias no meio líquido. Na segunda fase, na lagoa facultativa, ocorre o tratamento biológico, em que a decomposição da matéria orgânica é realizada por bactérias anaeróbias no fundo da lagoa, bactérias aeróbias (que necessitam oxigênio) na superfície, e bactérias chamadas facultativas, que se adaptam a ambas as condições. Em cerca de 20 dias, as bactérias removem mais de 85% da carga poluidora (DBO).

A remoção dos coliformes fecais e outros agentes que provocam doenças são eliminados na terceira lagoa (de maturação), onde o esgoto já praticamente tratado passa por um processo de purificação. As bactérias são eliminadas pela ação de algas. A água tratada é então lançada nos córregos e ribeirões, com padrão adequado para sustentabilidade da flora e da fauna aquáticas.

OBS. Outras modalidades de tratamento são aceitáveis, desde que justificáveis.

F4. Programa Estadual de Apoio à Recuperação de Águas – REAGUA.

Objetivos

O objetivo principal do Programa REÁGUA é apoiar ações de saneamento básico que contribuam para a ampliação da disponibilidade hídrica no Estado de São Paulo, por meio de estímulo financeiro que possibilite a recuperação da qualidade e a conservação de recursos hídricos nas Unidades de Gerenciamento de Recursos Hídricos do Estado com maior escassez hídrica (Alto Tietê, Sapucaí/Grande, Piracicaba/Capivari/Jundiaí, Mogi-Guaçu e Tietê/Sorocaba).

As ações do programa estão voltadas têm como foco:

- Controle e Redução de Perdas;
- Uso Racional da Água;
- Reúso de Efluentes Tratados;
- Sistemas de Esgotos Sanitários.

O programa está estruturado em componentes/subcomponentes, conforme descrito a seguir:

- **Componente 1 – Incremento da disponibilidade de água:**

- Sub-componente 1.1 – Controle e redução de perdas de água em sistemas de abastecimento. As ações deste componente serão voltadas à execução de investimentos, aquisições de equipamentos e capacitação associada à utilização dessas novas tecnologias, devendo ser concentradas para obtenção de resultados significativos e perenes na redução de perdas.
- Sub-componente 1.2 – Redução do consumo mediante uso racional da água. As ações deverão ser, basicamente, de: (i) redução de consumo em edifícios e logradouros públicos; (ii) implantação de materiais e equipamentos sanitários de consumo reduzido em conjuntos habitacionais de baixa renda.
- Sub-componente 1.3 – Reúso de efluentes tratados. Será composto por intervenções que permitirão a ampliação da produção e da utilização de água de reúso de efluentes de estações de tratamento de esgotos para usos industrial e agrícola.

- **Componente 2 – Melhoria da qualidade da água:**

Estão previstas intervenções de implantação ou otimização de sistemas de esgotamento sanitário com o objetivo precípuo de obter a recuperação da qualidade dos cursos d'água mediante redução de cargas poluidoras afluentes.

- **Componente 3 – Desenvolvimento institucional:**

- Sub-componente 3.1. – Capacitação para operação e manutenção de sistemas de água e esgoto. Todas atividades de capacitação e desenvolvimento profissional para operação e manutenção de sistemas de água e esgotos, deverão estar associadas a projetos apresentados e aprovados para financiamento nos Componentes 1 e 2.
- Sub-componente 3.2. – Sistema de informações em saneamento no Estado de São Paulo. Para subsidiar e fortalecer as funções de Estado na definição de políticas e planejamento geral do saneamento em São Paulo, deverá ser contratado pela Secretaria de Saneamento e Energia um “Sistema de Informações em Saneamento”, capaz também de oferecer elementos para ações regulatórias.

- **Componente 4 – Gerenciamento do Programa:**

O Programa atuará nas bacias ou sub-bacias de Unidades de Gerenciamento de Recursos Hídricos – UGRHIs – com maior escassez hídrica, e, nestas áreas, privilegiará municípios ou parcelas de municípios com população socialmente mais vulnerável. As UGRHI's classificadas como as mais críticas, utilizando a relação entre disponibilidade e demanda de recursos hídricos no Estado de São Paulo superior a 80%, foram Piracicaba/Capivari/Jundiaí; Alto Tietê; Sapucaí/Grande; Mogi-Guaçu; e Tietê/Sorocaba.

Responsabilidades: A gestão do Acordo está a cargo da Secretaria de Saneamento e Recursos Hídricos, por intermédio da Unidade de Gerenciamento de Programas – UGP.

A contratação de ações a serem empreendidas no âmbito do Programa REÁGUA estará condicionada a processo de seleção pública coordenado pela Secretaria de Saneamento e Energia – SSE.

Fonte de recursos: Os recursos para o programa são provenientes do Acordo de Empréstimo entre o BIRD e o Governo do Estado de São Paulo, perfazendo um total de US\$ 107,5 milhões, sendo US\$ 64,5 milhões financiados pelo Banco Mundial/BIRD e US\$ 43 milhões de contrapartida do Tesouro do Estado, assinado em 27/09/2010 e com prazo até 30/11/2015.

Os desembolsos para as empresas são efetuados mediante verificação de resultados de suas ações.

F5. Programa Estadual Água é Vida.

Objetivo: Através do Decreto nº 57.479/2011 o governo do Estado de São Paulo instituiu o Programa Estadual Água é Vida para localidades de pequeno porte predominantemente ocupadas por população de baixa renda, mediante utilização de recursos financeiros estaduais não reembolsáveis, destinados às obras e serviços de infraestrutura, instalações operacionais e equipamentos.

Numa primeira etapa, o programa Água é Vida será implantado em 81 comunidades de 30 municípios das regiões do Alto Paranapanema e do Vale do Ribeira e atenderá cerca de 40 mil domicílios do Estado de São Paulo, tendo com horizonte o período 2012-2015, com valor estimado de R\$ 452,31 milhões.

Responsabilidades: A responsabilidade pelo programa está a cargo da Secretaria de Saneamento e Recursos Hídricos, a Companhia de Saneamento Básico do Estado de São Paulo - Sabesp e os municípios contemplados.

A Sabesp, que normalmente atende apenas as áreas urbanas dos municípios por ela operados, terá o papel de atender também as comunidades rurais dos mesmos, conforme se pode depreender da notícia vinculada no “Portal do Governo de São Paulo” em 01/01/2011, com a declaração do governador do Estado: *“A Sabesp vai levar, por sua conta, água tratada, de qualidade, para essas comunidades rurais. E nós vamos, através de recursos do Tesouro, passando para as prefeituras coletar os esgotos”*.

Fonte de Recursos: Tesouro do Estado

F6. Programa Melhor Caminho.

O Programa Melhor Caminho foi instituído pelo Decreto nº. 41.721/1997, destinado à elaboração de convênios entre a Secretaria de Agricultura e Abastecimento do Estado de São Paulo e prefeituras municipais para a execução de obras de recuperação de estradas rurais de terra.

O programa é respaldado pela Lei nº. 6171/1988 e regulamentada pelo Decreto nº 41.719/1997, que dispõe sobre o uso, conservação e preservação do solo agrícola.

Objetivos do Programa

Os objetivos do programa são:

- Readequação das plataformas das estradas rurais de terra, com ou sem a elevação do “greide estradal”, para a implantação de sistema de drenagem superficial eficiente;

- Dotar os pontos de sangra da estrada (deságue) de estruturas que evitem a ocorrência de processos erosivos nas propriedades lindeiras, como terraços ou bacias de captação, favorecendo a infiltração das águas pluviais e a recarga do lençol freático;
- Melhorar as condições de suporte e rolamento das pistas das estradas rurais com a execução de revestimento primário.

Salienta-se que o programa visa exclusivamente melhorias nas estradas rurais de terra, não admitindo o uso de revestimento asfáltico.

Benefícios

Com a implantação do programa objetiva-se alcançar

- Estradas rurais de terra com boas condições operacionais e de conforto, segurança e trafegabilidade aos usuários;
- Preservação dos recursos naturais – especialmente a água e o solo – reduzindo os efeitos dos processos erosivos e o assoreamento dos cursos d’água;
- Redução dos custos dos transportes dos insumos e da produção agrícola;
- Redução do custo de conservação e prolongamento da vida útil da estrada;
- Promoção da melhoria da qualidade de vida da população da região beneficiada;
- Transferência de tecnologias de conservação de estradas rurais de terra às administrações municipais por meio de treinamentos.

Fonte de Recursos: Os recursos para o programa vêm do orçamento do estado e os valores para cada cidade/município são definidos segundo avaliação do governo estadual.

É feito um levantamento prévio, baseado em critérios técnicos e de acordo com a situação dos trechos mais críticos.

Os recursos ficam alocados na S.A.A. - Secretaria de Agricultura e Abastecimento, que contrata a CODASP para executar o programa, só liberando o repasse após a entrega técnica da obra.

A prefeitura também contribui com uma contrapartida que gira em torno de 10% do valor total da obra, mas cada caso varia de acordo com as condições do ambiente/local da obra. Grande parte deste valor é aplicado em forma de serviços da própria prefeitura, com alojamento e alimentação para os trabalhadores da obra.

Responsabilidades: Os entes envolvidos no programa são a Secretaria de Agricultura, através da CODASP- Companhia de Desenvolvimento Agrícola de São Paulo e o município.

O município, através da Prefeitura ou Câmara Municipal, deve fazer um ofício direcionado à Secretaria de Agricultura e Abastecimento do Estado de São Paulo ou à CODASP (que direciona para a Secretaria de Agricultura), solicitando o convênio, a inclusão do município no Programa Melhor Caminho. A Secretaria encaminha o pedido à Casa Civil. Se houver aprovação, a Secretaria de Agricultura entra em contato com o município para iniciar o processo.

É o Governo quem libera o recurso para a recuperação e conservação de estradas rurais, através do recurso para a recuperação e conservação de estradas rurais, através do Programa Melhor Caminho

A responsabilidade da CODASP é somente a execução da obra, sob a orientação da Secretaria de Agricultura e Abastecimento do Estado.

Até o momento, dos 645 municípios do Estado, 623 já foram atendidos pelo programa, somando mais de 2.215 obras com investimento de R\$ 678 milhões.

F7. Programa: Recuperação e conservação dos recursos hídricos das bacias dos rios Piracicaba, Capivari e Jundiá.

Objetivo: Execução de projetos de recuperação e conservação da qualidade e quantidade dos recursos hídricos.

Agente Financeiro: Caixa Econômica Federal.

Fonte de Recursos. Os recursos para sua implantação são provenientes da arrecadação da cobrança pelo uso dos recursos hídricos nos rios de domínio da União da bacia.

Destinação

Municípios e entidades da sociedade civil situados na área de abrangência das Bacias dos Rios Piracicaba, Capivari e Jundiá.

Modalidades:

a) Base de Dados, Cadastros, Estudos e Levantamentos

- Planos diretores municipais de gerenciamento de recursos hídricos;
- Elaboração, revisão ou atualização dos Planos Diretores de Saneamento Básico, conforme Lei Federal nº 11.445/2007.

b) Recuperação da Qualidade dos Corpos d'Água

- Tratamento dos efluentes urbanos, efluentes das ETA's e disposição final dos lodos das ETE's;
- Projetos e obras de prevenção e contenção da erosão em áreas urbanas e rurais, em parceria com municípios;
- Tratamento de efluentes dos sistemas de disposição final dos resíduos sólidos urbanos e das fontes difusas de poluição;
- Sistema de Saneamento, em caráter supletivo, nos municípios inseridos em unidades de conservação ou em áreas protegidas por legislações específicas de proteção de mananciais.

c) Promoção de Uso Racional dos Recursos Hídricos

- Racionalização do uso da água no sistema de abastecimento urbano, compreendendo estudos, planos, projetos, obras e serviços de combate às perdas hídricas (físicas e reais) nas redes de abastecimento, incluindo sistemas de monitoramento e automação.

Observação: As modalidades a serem financiadas podem mudar de acordo com as deliberações dos Comitês PCJ, que definem anualmente o cronograma e as regras para seleção de empreendimentos de demanda espontânea que visam à indicação para obtenção de financiamento.

Solicitação de recursos: Podem pleitear recursos financeiros do Programa de Recuperação e Conservação dos Recursos Hídricos das Bacias dos Rios Piracicaba, Capivari e Jundiáí os municípios e entidades da sociedade civil localizados na área de abrangência das citadas bacias hidrográficas. A Fundação Agência das Bacias dos Rios Piracicaba, Capivari e Jundiáí (Agência PCJ) é a entidade delegatória de funções da Agência de Água, responsável por fazer a seleção das operações a serem atendidas no âmbito deste programa.

Contrapartida mínima: Os percentuais mínimos de contrapartida a serem adotados para cada operação são aqueles definidos pelos Comitês PCJ, conforme deliberação pertinente.

Prestação de contas: Quando do atingimento do objeto do contrato de transferência ao término das respectivas obras/serviços, o Tomador fica obrigado a apresentar à CEF (Caixa Econômica Federal) a Prestação de Contas dos recursos recebidos, para fazer prova de sua correta e regular aplicação, no prazo de 30 dias após o vencimento da vigência.

Repasse dos recursos: Os recursos, provenientes da União para a execução dos contratos de repasse, são liberados, sob bloqueio, na conta corrente vinculada ao contrato, conforme a disponibilidade financeira do gestor do programa e desde que o contratado atenda às exigências da Lei de Responsabilidade Fiscal.

O saque dos recursos é efetuado após a autorização de início da execução do objeto, com o ateste, pela área técnica da Caixa, da execução física da etapa solicitada e/ou aquisição prevista, conforme cronograma físico-financeiro aprovado, além da comprovação do depósito da contrapartida financeira correspondente, se for o caso. É necessária, ainda, a identificação, pelo contratado, antes da realização de cada pagamento, do beneficiário final dos recursos e a obrigatoriedade de depósito em sua conta bancária.

F8. Programa Linha Economia Verde Municípios.

A Desenvolve SP – Agência de Desenvolvimento Paulista é uma instituição financeira do Governo do Estado de São Paulo que promove, desde 2009, o desenvolvimento sustentável do Estado por meio de operações de crédito consciente e de longo prazo para as pequenas e médias empresas paulistas.

O objetivo é a melhoria da qualidade de vida da população, contribuindo com a geração de emprego e renda em todas as regiões do Estado, promovendo o desenvolvimento local.

A Desenvolve SP foi instituída pela Lei Estadual 10.853/01 e regulamentada pelo Decreto 52.142/07, vinculada à Secretaria da Fazenda, foi concebida como instrumento institucional de apoio às políticas de desenvolvimento econômico para o Estado de São Paulo.

A Desenvolve SP possui um programa de financiamento denominado “Linha Economia Verde Municípios”. Esse programa possui o objetivo de financiar investimentos municipais destinados a projetos sustentáveis que proporcionem redução na emissão de CO₂ e reduzam o impacto ambiental nas atividades da administração pública. Esse financiamento é direcionado às administrações municipais diretas, as autarquias e fundações instituídas ou mantidas, direta ou indiretamente, pelos municípios.

Projetos Financiáveis

- Construções sustentáveis;

- Transporte (diminuição de CO2);
- Saneamento e resíduos;
- Recuperação florestal; e
- Planejamento municipal.

Garantias: cotas do ICMS e/ou do FPM.

Solicitação de Financiamento: Para solicitar esse financiamento, o município deve apresentar Carta Consulta devidamente preenchida para análise da Desenvolve SP. No caso de aprovação, serão iniciados os procedimentos para a apresentação de toda a documentação necessária para análise da Secretaria do Tesouro Nacional.

F.9 Programa Integra São Paulo – ILP.

Objetivos do Programa: O Projeto “Integra São Paulo Lavoura e Pecuária”, tem o objetivo de recuperar, nos próximos anos, 300 mil hectares de áreas de pastagens degradadas pelo excesso de pastoreio e erosão.

Responsabilidade pelo Programa: Secretaria de Agricultura e Abastecimento (SAA) do Estado de São Paulo, por meio da Coordenadoria de Assistência Técnica Integral (CATI), que conta com 40 escritórios regionais no Estado, além das Casas da Agricultura em quase todas as cidades paulistas.

Itens Financiáveis: Recuperação de pastagens, terracimento (canaletas para orientar as enxurradas em direção a uma lagoa aberta na terra), para reduzir a violência da água; plantar lavouras em curvas de nível (no sentido diagonal) para também reduzir a intensidade dos volumes das chuvas; plantar mais capim no local onde havia erosão; e corrigir o solo com calcário, entre outros produtos para enriquecer a terra.

Limite de financiamento: R\$ 100 mil, com juros de 3% ao ano e prazo de oito anos para pagamento, podendo ser estendido para até 12 anos, quando o projeto incluir o cultivo de floresta. O produtor que tiver voçorocas (grandes crateras) em sua propriedade tem direito a R\$ 10 mil a fundo perdido.

Fonte de Recursos: Os recursos são oriundos do Fundo de Expansão do Agronegócio Paulista (Feap), órgão da Secretaria de Agricultura e Abastecimento de SP.

F10. Projetos Financiados pelo FEHIDRO.

O FEHIDRO - Fundo Estadual de Recursos Hídricos, criado pela Lei 7.663/91 e regulamentado pelos Decretos 37.300/93 e 43.204/98, tem por objetivo dar suporte financeiro à Política Estadual de Recursos Hídricos e às ações correspondentes.

O Plano Estadual de Recursos Hídricos – PERH é o instrumento técnico, estratégico e econômico-financeiro para implantação da Política Estadual de Recursos Hídricos.

Os projetos financiados pelo FEHIDRO são enquadrados conforme as prioridades estabelecidas no PERH, que fornece as diretrizes, objetivos e metas para realização de programas de proteção, recuperação, controle e conservação de recursos hídricos.

Programas e ações financiáveis: O FEHIDRO tem por objetivo financiar programas e ações na área de recursos hídricos, de modo a promover a melhoria e a proteção dos corpos d'água e de suas bacias hidrográficas.

Esses programas e ações devem vincular-se diretamente às metas estabelecidas pelo Plano de Bacia Hidrográfica e estar em consonância com o Plano Estadual de Recursos Hídricos.

O Plano Estadual de Recursos Hídricos, instrumento da Política Estadual, define uma série de Programas de Duração Continuada (PDC's) que englobam os principais temas a serem abordados e financiados para a gestão, recuperação e proteção das bacias hidrográficas do Estado de São Paulo.

A partir desses PDC's podem ser definidas as linhas temáticas que direcionarão as ações financiadas com recursos do FEHIDRO para alcançar os resultados esperados pelos Comitês de Bacia Hidrográfica e pelo Sistema Integrado de Gerenciamento de Recursos Hídricos, sempre tendo em vista as prioridades regionais e as de âmbito estadual.

- Linhas Temáticas e Respectivas Áreas de Atuação:

- Planejamento e Gerenciamento de Recursos hídricos;
- Planejamento e gerenciamento de bacias Hidrográficas;
- Monitoramento dos recursos hídricos;
- Informações para a gestão dos recursos hídricos;
- Educação ambiental para a gestão sustentável dos recursos hídricos;
- Habilitação técnica para gestão em recursos hídricos;
- Proteção, Conservação e Recuperação dos Recursos Hídricos Superficiais e Subterrâneos;
- Aproveitamento Múltiplo dos Recursos Hídricos;
- Utilização, Conservação, Recuperação e Proteção dos Recursos Hídricos;
- Prevenção Contra Eventos Extremos;
- Prevenção e Defesa contra Processos Erosivos;
- Prevenção e Defesa contra Eventos Hidrológicos Extremos.

Programas de Duração Continuada

No Plano Estadual de Recursos Hídricos do Estado de São Paulo - 2012-2015, estão previstos 8 PDC's:

- PDC 1: Base de dados, cadastros, estudos e levantamentos – base;
- PDC 2: Gerenciamento dos recursos hídricos;
- PDC 3: Recuperação da qualidade dos corpos d'água;
- PDC 4: Conservação e proteção dos corpos d'água;
- PDC 5: Promoção do uso racional dos recursos hídricos;
- PDC 6: Aproveitamento múltiplo dos recursos hídricos;
- PDC 7: Prevenção e defesa contra eventos hidrológicos extremos;
- PDC 8: Capacitação técnica, educação ambiental e comunicação social.

Beneficiários

- Pessoas jurídicas de direito público, da administração direta ou indireta do Estado e dos municípios;
- Concessionárias de serviços públicos nos campos de saneamento, meio ambiente e de aproveitamento múltiplo de recursos Hídricos;
- Pessoas jurídicas de direito privado, usuárias de recursos Hídricos;
- Consórcios intermunicipais regularmente constituídos;
- Associações de usuários de recursos hídricos;
- Universidades, instituições de ensino superior e entidades especializadas em pesquisa, desenvolvimento tecnológico públicos e capacitação de recursos humanos, no campo dos recursos hídricos, com verificação do cumprimento desses requisitos pela análise dos respectivos Estatutos pela Secretaria Executiva do COFEHIDRO.

Fontes de Recurso do FEHIDRO

Constituem fonte de recursos do FEHIDRO:

- Recursos do Estado ou dos Municípios a ele destinados por disposição legal;
- Transferência da União ou de Estados vizinhos, destinados à execução de planos e programas de recursos hídricos de interesse comum;
- Compensação financeira que o Estado recebe em decorrência dos aproveitamentos hidroenergéticos em seu território;
- Resultado da cobrança pelo uso da água;
- Empréstimos nacionais e internacionais e recursos provenientes de ajuda e cooperação internacional e de acordos intergovernamentais;
- Retorno de operações de crédito contratadas com órgãos públicos ou empresas públicas ou privadas;
- Rendimentos provenientes da aplicação dos recursos;
- Resultado da aplicação de multas cobradas dos infratores da legislação das águas;
- Doações.

Condições de Financiamento: Os recursos do FEHIDRO destinam-se a financiamentos, reembolsáveis ou a fundo perdido, de projetos, serviços e obras que se enquadrem no PERH.

Contrapartida: Participação mínima de 20% (vinte por cento) do valor total do empreendimento.

Elegibilidade:

Técnica: Enquadramento no PERH;

Legal: Cumprir as legislações incidentes, tanto para o tomador como para o objeto da solicitação.

Financeira: Cumprir normas internas e o regulamento geral de operações do BANESPA. O tomador não pode estar inadimplente com as contribuições federais e/ou estaduais e com os serviços prestados pelas concessionárias federais e/ou estaduais.

Encargos:**Juros:**

- 2,5% a.a. (dois e meio por cento ao ano) para pessoas jurídicas de direito público, da administração direta ou indireta do Estado e dos Municípios, consórcios intermunicipais regularmente constituídos;
- 6,0% a.a. (seis por cento ao ano) para concessionários de serviços públicos, nos campos de saneamento, meio ambiente e aproveitamento múltiplo de recursos hídricos; pessoas jurídicas de direito privado usuárias de recursos hídricos.

Impostos: Conforme a legislação vigente.

Correção Monetária: TJLP - Taxa de juros de Longo Prazo.

Comissão de Estudos: Financiamentos até 500.000 (quinhentos mil) UFESP: 0,2 (dois décimos por cento) para cada agente; Acima deste limite: 1.000 (hum mil) UFESP para cada agente.

Prazos:

- Período de Carência: Até 36 (trinta e seis) meses a contar da data da primeira liberação de recursos, ou até 6 (seis) meses após a implantação do projeto, serviço ou obra (o primeiro que ocorrer).
- Prazo Total: Até 240 (duzentos e quarenta) meses para tratamento de esgotos urbanos e até 120 (cento e vinte) meses para projetos, serviços e obras enquadrados nos demais programas, incluindo-se a carência, condicionando-se tal prazo ao período de retorno da obra.
- Periodicidade dos pagamentos - Carência: Os juros serão pagos trimestralmente juntamente com até 6% a.a. (seis por cento ao ano) da TJLP, sendo o excedente capitalizado.

Amortização: O principal, os juros e a correção monetária serão pagos em parcelas trimestrais iguais e sucessivas, coincidindo a primeira com o fim da carência.

Garantias:

Alternativa ou cumulativamente, a critério do agente financeiro, poderão ser constituídas de:

- Garantias reais;
- Alienação fiduciária
- Aval;
- Fiança;
- Vinculação de recursos, como reserva irrevogável de forma de pagamento, provenientes de cobrança de impostos, taxas, sobretaxas, vendas ou contribuições de qualquer espécie;
- Outras garantias, a título excepcional, respeitando-se a legislação vigente. Na constituição de garantias reais, seu valor corresponderá no mínimo a 100% (cem por cento) da obrigação do tomador com o agente financeiro.

Agentes técnicos:

- Departamento de Águas e Energia Elétrica – DAEE;
- Companhia de Tecnologia de Saneamento Ambiental – CETESB.

Procedimentos para dar entrada ao pedido de financiamento, os interessados na obtenção de recursos do FEHIDRO, deverão procurar o Comitê de Bacia Hidrográfica - CBH em que estão situados. Os recursos são distribuídos aos interessados pelos CBH's.

F11. Projeto Mina D'água.

O projeto Mina D'Água foi instituído por meio do decreto 55.947/2010 que regulamenta a Política Estadual de Mudanças Climáticas (PEMC). O projeto está em fase piloto.

Objetivo do Projeto: Estimular a proteção das nascentes de mananciais de abastecimento público, conciliando atividades de preservação com geração de renda principalmente no meio rural. O projeto é uma modalidade de Pagamento por Serviços Ambientais (PSA) que visa remunerar os produtores rurais que preservarem nascentes existentes dentro de suas propriedades). Na fase piloto o projeto prevê a proteção de 150 nascentes sejam protegidas por município, num total de 3.150.

Fonte dos Recursos: Os recursos são do Fundo Estadual de Prevenção e Controle da Poluição (FECOP) e serão repassados mediante convênios com as prefeituras, As prefeituras vão poder remunerar agricultores para a preservação das minas d'água no Estado.

A assessoria de imprensa do governo do Estado divulgou que o projeto Mina D'Água é uma forma eficiente de estimular a proteção das nascentes de mananciais de abastecimento público, conciliando atividades de preservação com geração de renda principalmente no meio rural. O governo do Estado reservou R\$ 3,15 milhões para a fase piloto do projeto. A previsão é de que 150 nascentes sejam protegidas por município, num total de 3.150. O projeto foi instituído por meio do decreto 55.947/2010 que regulamenta a Política Estadual de Mudanças Climáticas (PEMC).

De acordo com o decreto, os financiamentos não reembolsáveis são para pessoas físicas de direito público. Os recursos são originários do Fundo Estadual de Prevenção e Controle da Poluição (FECOP) e repassados mediante convênios com as prefeituras.

F12. Programa Nascentes.

Instituído em 5 de junho de 2014, pelo Decreto nº 60.521, o Programa tem o objetivo básico de ampliar a proteção e conservação dos recursos hídricos e da biodiversidade, por meio da otimização e direcionamento de investimentos públicos e privados para proteção e recuperação de matas ciliares, nascentes e olhos-d'água; para proteção de áreas de recarga de aquífero; para ampliação da cobertura de vegetação nativa em mananciais, especialmente a montante de pontos de captação para abastecimento público; para plantios de árvores nativas e melhoria do manejo de sistemas produtivos em bacias formadoras de mananciais de água.

Com a publicação do Decreto nº 61.137, no final de fevereiro de 2015, o escopo do programa foi ampliado. Inseriu-se outro objetivo importante: a contribuição para a conservação dos recursos hídricos visando a segurança pública.

Ainda, com o Decreto nº 61.137, outro propósito fundamental incorporado foi a conservação dos recursos hídricos em áreas rurais e urbanas, voltada a assegurar o uso múltiplo das águas, priorizando-se o abastecimento público. Em junho de 2015, com a publicação do Decreto nº 61.296/15, o “Programa de Incentivos à Recuperação de Matas Ciliares e à Recomposição de Vegetação nas Bacias Formadoras de Mananciais de Água – Programa Mata Ciliar” passou a denominar-se “Programa de Incentivos à Recuperação de Matas Ciliares e à Recomposição de Vegetação nas Bacias Formadoras de Mananciais de Água – Programa Nascentes”.

A meta inicial do programa é recuperar 4.464 hectares de matas ciliares, utilizando 6,3 milhões de mudas de espécies nativas. Inicialmente, o programa está sendo desenvolvido nas bacias hidrográficas Alto Tietê, Paraíba do Sul e Piracicaba-Capivari-Jundiáí, regiões que concentram mais de 30 milhões de habitantes. O objetivo final do programa é promover a restauração de cerca de 20 mil hectares de matas ciliares e proteger 6 mil quilômetros de cursos d’água.

F13. Projetos Financiados pelo FID do Estado de São Paulo.

O FID - Fundo Especial de Despesa de Reparação de Interesses Difusos Lesados do Estado de São Paulo é destinado ao ressarcimento, à coletividade, nos danos causados ao meio ambiente, ao consumidor, a bens e direitos, de valor artístico, estético, histórico, turístico e paisagístico, no âmbito do território do Estado de São Paulo. Entende-se por ressarcimento quaisquer despesas relacionadas à reconstituição, reparação, preservação e prevenção dos valores relativos aos danos citados.

Os recursos do FID podem apoiar projetos apresentados por Órgãos da Administração Pública Direta ou Indireta, de âmbito Federal, Estadual e Municipal; Organizações Não Governamentais (ONG’s), Organizações Sociais (OS’s), Organizações da Sociedade Civil de Interesse Público (OSCIP’s) e Entidades Civis Sem Fins Lucrativos.

O recebimento das propostas ocorre através de Edital e os projetos devem ter como finalidade promoção de eventos educativos, a recuperação e a reparação de bens, edição de material informativo e relacionado com a natureza da infração ou do dano causado, por exemplo: ao meio ambiente, ao consumidor, à ordem econômica, a bens e direitos de valor artístico, histórico e dentre outros que caracterizem como sendo interesses difusos.

G. PROGRAMAS DO ÂMBITO DOS COMITÊS DAS BACIAS DO PCJ

Complementando o rol programas que foram julgados como de interesse de conhecimento pelos gestores públicos, que serão os responsáveis pela gestão do presente plano de saneamento, é apresentado a seguir a relação dos Planos e Programas existentes no âmbito do Plano de Bacias Hidrográficas dos Rios Piracicaba, Capivari e Jundiáí – PCJ 2010 - 2020.

As informações detalhadas sobre cada plano/programa podem ser consultadas nos relatórios que compõem o referido plano.

Tabela 1 - Planos e Programas – PCJ 2010-2020.

| Item | Planos e Programas Existentes (PCJ 2010-2020) |
|-------------|--|
| 1 | Programa Estadual de Microbacias Hidrográficas. |
| 2 | Projeto Água Limpa. |
| 3 | Plano Entre Serras e Águas. |
| 4 | Programa de Desenvolvimento da Região Metropolitana de Campinas (RMC). |
| 5 | Programa de Recuperação de Matas Ciliares (PRMC) do Estado de São Paulo. |
| 6 | Hidrovia Tietê-Paraná – aproveitamento múltiplo de Santa Maria da Serra. |
| 7 | Reservas da Biosfera. |
| 8 | Projeto de Proteção aos Mananciais do Consórcio PCJ. |
| 9 | Projeto Município Verde Azul. |
| 10 | Programa Melhor Caminho. |
| 11 | Programa Nacional de Desenvolvimento dos Recursos Hídricos (PROAGUA). |
| 12 | Plano Diretor para Recomposição Florestal Visando a Produção de Água nas Bacias Hidrográficas dos Rios Piracicaba, Capivari e Jundiáí. |

3. REFERÊNCIAS BIBLIOGRÁFICAS

Brasil. Presidência da República Catálogo de Programas do Governo Federal destinados aos Municípios. Brasília: MP, 2008. 244 p. CDU 338.2 Disponível em:

http://www.planejamento.gov.br/secretarias/upload/Arquivos/seges/brasil_municipios/CPGF_01dez08.pdf Acesso em Janeiro de 2015.

Frayha, G. Z. Acesso aos Programas de Saneamento do MCidades. Chefia de Gabinete – SNSA/MCidades. Brasília, 29 de Janeiro de 2013.

CODASP. Companhia de Desenvolvimento Agrícola de São Paulo. Melhor Caminho – Etapas do Processo. Disponível em: <http://www.codasp.sp.gov.br/site/attachments/article/209/Folder%20Melhor%20Caminho.pdf> Acesso em Janeiro de 2015.

Carvalho, C. S. & Galvão, T. Gestão De Riscos E Resposta A Desastres Naturais: A Atuação Do Ministério Das Cidades **VI Congresso de Gestão Pública** Centro de Convenções Ulysses Guimarães Brasília/DF – 16, 17 e 18 de abril de 2013.

Fundação Estadual do Meio Ambiente. Guia para captação de recursos para investimento em esgotamento sanitário. --- Belo Horizonte: FEAM, 2013. 66 p. ; il.

Brasil. Ministério da Integração Nacional, Secretaria de Desenvolvimento Regional. **Manual Operacional dos Objetos Padronizados do Programa**. Brasília, abril de 2013.

Projeto de Desenvolvimento Rural Sustentável – Microbacias II. Acesso ao Mercado. Acordo de Empréstimo 7908-BR. Manual Operacional. Janeiro/2013. Revisado em março/2014

Relatório Anual de Mapeamento de Fonte de Recursos Disponíveis. **CEIVAP – Comitê de Integração da Bacia Hidrográfica do Rio Paraíba do Sul**. 2013. Disponível em:

<http://www.ceivap.org.br/conteudo/Relatorio-anual-mapeamento-fontes-recursos-disponiveis-2013.pdf> Acesso em Janeiro de 2015.

ANEXO II

RELATÓRIO DE EVIDÊNCIAS DE
MOBILIZAÇÃO SOCIAL

REALIZAÇÃO DE REUNIÕES DE DISCUSSÃO E APROVAÇÃO DOS PRODUTOS



1



AUDIÊNCIA PÚBLICA

PREFEITURA MUNICIPAL DE PEDRA BELA

CONVITE

AUDIÊNCIA PÚBLICA

“PLANO MUNICIPAL DE SANEAMENTO BÁSICO”
“PLANO MUNICIPAL DE GESTÃO INTEGRADA DE RESÍDUOS SÓLIDOS”

22/07/15 (quarta-feira) às 10hs na Câmara Municipal de Pedra Bela

A Prefeitura Municipal de Pedra Bela convida toda a população pedrabelense para participar da Audiência Pública para apresentação do “PLANO MUNICIPAL DE SANEAMENTO BÁSICO e PLANO MUNICIPAL DE GESTÃO INTEGRADA DE RESÍDUOS SÓLIDOS” a ser realizada em 22/07 do ano corrente às 10hs na Câmara Municipal.

Pedra Bela/SP, 15 de Julho de 2015.

Atenciosamente,

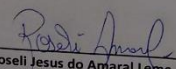
Roseli Jesus do Amaral Leme
Prefeita Municipal

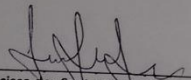
Francisco dos Santos Ferreira
Integrante do Grupo de Trabalho Local



ANEXO III

ATA DE AUDIÊNCIA PÚBLICA



ATA DE AUDIÊNCIA PÚBLICA

ATA DA AUDIÊNCIA PÚBLICA PARA DISCUSSÃO E APROVAÇÃO DO PLANO MUNICIPAL DE SANEAMENTO BÁSICO (PMSB) E DO PLANO MUNICIPAL DE GESTÃO INTEGRADA DE RESÍDUOS SÓLIDOS (PMGIRS) DO MUNICÍPIO DE PEDRA BELA.

Aos vinte dois dias de julho de 2015, realizou-se na Câmara Municipal de Pedra Bela a Audiência Pública para discussão e aprovação do Plano Municipal de Saneamento Básico e do Plano Municipal de Gestão Integrada de Resíduos Sólidos.

A abertura foi realizada pelo Sr. Francisco Ferreira, coordenador do grupo de trabalho local, relatando brevemente o histórico dos trabalhos desenvolvidos, acrescentando que o município já faz parte do consócio CISBRA, explanando que o PMSB e o PMGIRS desenvolvidos têm um grande nível de detalhamento, levando-se em consideração a realidade e a necessidade do município de Pedra Bela.

A Srt^a. Carla Correia Pazin, representante da empresa B&B Engenharia Ltda., esclareceu aos presentes que a apresentação aborda resumidamente o conteúdo do PMSB e PMGIRS, dando destaque às proposições e investimentos em cada um dos eixos do saneamento básico. Foi ressaltado que as informações de diagnóstico dos sistemas e demais detalhamentos encontram-se disponibilizados em sua íntegra pela Prefeitura Municipal.

Em sequência, a Sra. Elaine Franco de Campos, Coordenadora de Projetos da Fundação Agência das Bacias PCJ, foi convidada a realizar pronunciamento.

A Sra. Elaine Franco de Campos saudou a todos os presentes, agradeceu a parceria oferecida pelo município em todo o processo de elaboração dos Planos. Ressaltou que todas as considerações e alterações poderiam ser explanadas durante a Audiência Pública, a fim de tornar o Plano Municipal de Saneamento Básico e o Plano Municipal de Gestão Integrada dos Resíduos Sólidos o mais completo e condizente com a realidade possível.

Em seguida, a Srta. Carla Correia Pazin esclareceu que os documentos disponibilizados constituem a versão preliminar, uma vez que os mesmos são passíveis de alterações após

os questionamentos e discussões ocorrentes na audiência pública, sendo que após a mesma, são realizadas as eventuais alterações e então efetuada a entrega da Versão Final. Estabeleceu-se a metodologia de prosseguimento da audiência pública, definindo-se que a apresentação seria efetuada ininterruptamente, de forma que os questionamentos e intervenções do público ocorressem apenas ao final da apresentação.

Posteriormente, a mesma, iniciou a apresentação do PMSB e PMGIRS.

Durante a apresentação houveram alguns questionamentos, que tiveram início com a manifestação verbal do, Sr. Francisco e o Sr. José Claudio, ambos representantes da Prefeitura Municipal de Pedra Bela, questionando sobre a porcentagem de atendimento de abastecimento de água e esgoto proposto para o município. A Srta. Carla juntamente com o Sr. José Carlos, esclareceram que estes índices foram discutidos a fundo com a Sabesp.

Referente a substituição de rede, o Sr. José Carlos, representante da B&B Engenharia Ltda., comentou sobre a importância da substituição das redes deterioradas, pois estas auxiliam diretamente no combate as perdas no município.

O Sr. Francisco perguntou sobre a origem do dado de 83% do atendimento urbano de esgotamento sanitário no município.

- A Srt^a. Carla esclareceu que os dados são provenientes da Sabesp.

Foi levantado pelo Sr. José Carlos a importância do cumprimento dos prazos referente a questão dos interceptores e a problemática presente na questão da implantação da ETE, a qual está em fase de construção no município;

- Foi esclarecido que a Prefeitura Municipal de Pedra Bela está aguardando a finalização do Plano para fazer a recontração com a Sabesp. O Sr. José Claudio ressaltou que há cobrança por parte do município em relação aos prazos estabelecidos pela concessionária, principalmente em questão da implantação da ETE.

O Sr. Francisco comentou que o município enfrenta alguns problemas na área rural referente a localização dos poços e das fossas nas residências.

- O Sr. José Carlos esclareceu que a prefeitura é responsável em oferecer orientação a população, explanando as medidas adequadas de acordo com cada caso, afim de minimizar os problemas relacionados.

Ainda, o Sr. Francisco perguntou se há algum programa que pode oferecer auxílio nas análises de qualidade da água nestes sistemas isolados.

- A Srt^a. Carla comentou sobre a existência dos mesmos, pois existe o Programa Vigiagua, realizado por órgão da vigilância sanitária.

A Sra. Elaine Franco de Campos comentou sobre o custo e a realização dos investimentos que a Sabesp terá que realizar. Foi esclarecido para o município que ele será responsável em cobrar esses investimentos por parte da concessionária.

Referente aos cenários apresentados para a gestão dos resíduos sólidos no município, O Sr. Francisco comentou sobre a projeção pré-estabelecida pelo consórcio CISBRA, no qual seria instalada uma área de triagem no município e em seguida seriam enviados para Amparo.

A B&B Engenharia, explicou que os cenários apresentados no Plano servem como alternativas, mas que cabe ao município decidir sobre quais são as melhores medidas a serem tomadas.

O Sr. Francisco, perguntou sobre como seria o uso das áreas estabelecidas aos parques lineares, se seriam abertas ao público.

- O Sr. José Carlos, juntamente com a Carla esclareceram que as áreas dos parques lineares, além de serem infraestruturas de drenagem, também podem ser destinadas ao lazer social.

A apresentação foi finalizada e aberta para as possíveis dúvidas e questionamentos.



ATA DE AUDIÊNCIA PÚBLICA

O Sr. Francisco, solicitou informações de como poderia se dar a reunião de apresentação para a câmara de deputados.

- A Sra. Jamille G. Caribé, representante da B&B Engenharia Ltda., explicou que normalmente utiliza-se a mesma metodologia de apresentação. O Sr. Anderson, representante da Agência das Bacias PCJ, complementou explicando que a Minuta de Lei e o Relatório Síntese serviriam como auxílio para a apresentação. Ficou definido que a empresa disponibilizará a apresentação utilizada na presente ocasião.

Encerrada as intervenções, o Sr. José Carlos agradeceu a contribuição de todos os presentes e ressaltou que os questionamentos serão analisados e as alterações necessárias serão efetuadas.

A Srt^a Carla agradeceu a presença e a participação de todos se disponibilizando para maiores esclarecimentos.

Assim, encerrou-se a Audiência Pública.

Audiência Pública Para Apresentação do Plano Municipal de Saneamento Básico e do Plano Municipal de Gestão Integrada de Resíduos Sólidos do Município de Pedra Bela

Data: 22/07/2015



| Nome Completo - legível | Contato Telefônico | E-mail | Assinatura |
|------------------------------------|--------------------|----------------------------------|------------|
| 1 Jenelle Landi G. Silva | (11) 9 9150-8819 | jenelle@bbengenharia.com.br | |
| 2 Thaynara Cristina Bastos | (11) 9 9150-8819 | thaynara@bbengenharia.com.br | |
| 3 Lendelly Lopes de Silva | (11) 9 9144-8732 | lender-roc@hotmail.com | |
| 4 Eduardo Aparecido Cordeiro | (11) 9 7377-1449 | | |
| 5 FERNANDO DOS SANTOS FERREIRA | (11) 9 7471-7234 | MEIOAMBIENTE@PEDRABELA.SP.GOV.BR | |
| 6 Mônica Jacqueline F. Schuerem | (11) 9 7196-1682 | SAUDEPEDRABELA@VANC.COM.BR | |
| 7 Sai Leandro Borges Timms | (11) 9 5873-9386 | emylone@pedrabelapb.com.br | |
| 8 Anderson Assis Nogueira | (19) 3437-2100 (4) | anderson@agencia-pgj.org.br | |
| 9 Oliver de Fátima Rocha Mendes | (19) 3437-2100 (4) | olimed@agenciapgj.org.br | |
| 10 Elaine Franco de Campos | (19) 3437-2100 | elaine@agencia-pgj.org.br | |
| 11 Josi Carlos Rufes | (11) 9 9172 4048 | luciano@bbengenharia.com.br | |
| 12 Carla Garcia Feijó | 11 2373 7638 | carla@bbengenharia.com.br | |
| 13 | | | |
| 14 | | | |
| 15 | | | |



**PEDRA BELA
PLANO MUNICIPAL DE SANEAMENTO BÁSICO
E PLANO MUNICIPAL DE GESTÃO INTEGRADA DE
RESÍDUOS SÓLIDOS**